

**BIONWELL SL-A603
BETHEL 4D+
MASSZÁZSFOTEL**

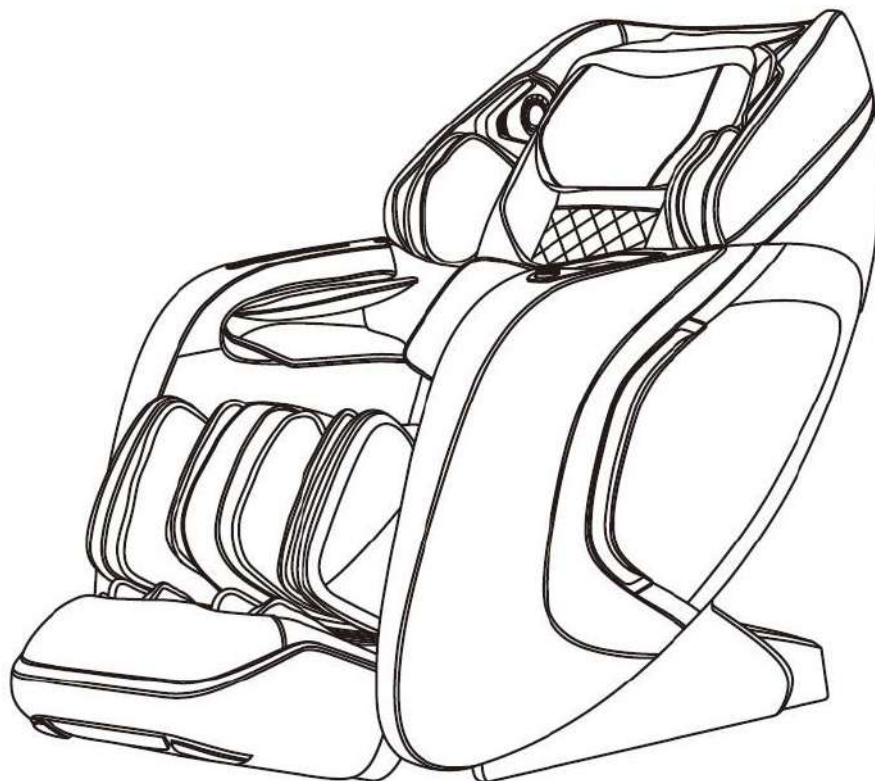

www.bionwell.hu

HASZNÁLATI ÚTMUTATÓ

Köszönjük, hogy megvásárolta termékünket! Kérjük, figyelmesen olvassa el az alábbi útmutatót. Fokozott figyelemmel kövesse végig a biztonsági utasításokat, és kérjük, őrizze meg az útmutatót a későbbiekre is. Megjegyzés: cégünk fenntartja a jogot a fotel konstrukciójának és leírásának megváltoztatására minden további figyelmeztetés nélkül. Kérjük, hivatkozzon a fotel aktuális színére.

Tartalom

Biztonság és karbantartás

Biztonsági figyelmeztetés

Alkatrészek neve és funkciója

Funkciók

A készülék használat

Műszaki adatok

1. FONTOS BIZTONSÁGI FIGYELMEZTETÉS



Kérjük, az alábbiaknak leírtak szerint használja a fotelt.

Minden, a leírtaktól eltérő használati mód tilos és veszélyes.

- Gyerekeknek tilos a mozgó alkatrészekhez nyúlni.
- Kizárólag jól szigetelt, megfelelően földelt elektromos forráshoz csatlakoztassa.
- A fotelt azonnal kapcsolja ki, ha nem érzi jól magát.
- Ne viseljen ékszereket a masszázsfotel használata közben.
- Ha a fotel nem a megszokott módon működik, kapcsolja ki, és áramtalanítsa, majd keresse fel forgalmazóját. Szakember jelenléte nélkül a fotelt ne szerelje szét!
- Amennyiben haja, fejbőre bármilyen kezelés alatt áll, vagy mielőtt beülne a fotelbe, haja esetleg nedves, kérjük, tegyen törölközőt feje alá a felületek megóvásának érdekében.
- 14 éven aluliaknak nem ajánlott használni a masszázsfotelt.
- 130 kg feletti felhasználók esetében a fotel meghibásodására nem tudunk garanciát vállalni.
- Ügyeljen arra, hogy a konnektor, amelyhez csatlakoztatja a készüléket, ne legyen meglazulva.
- Használat után, és tisztítás előtt mindenképpen áramtalanítsa a készüléket.
- A készüléket egyhuzamban használni 20 percig ajánlott.
- A készüléket a használati útmutatónak megfelelően működtesse.
- Kérjük, ne használja a masszázsfotelt, ha a bőrfelület sérült.
- Kérjük, ne használja a masszázsfotelt, ha más fedőréteg sérült.
- Kérjük, ne használja a masszázsfotelt, ha a hőszugárzó útja nem szabad.
- Kérjük, ne használja a masszázsfotelt kültéren.
- Ne ejtsen semmilyen tárgyat a készülékbe.
- Ne aludjon el a masszázsfotel használata közben.
- Kérjük, ne használja a masszázsfotelt ittas állapotban, vagy rossz közérzet esetén.
- Kérjük, evés után legalább 1 óra teljen el, mielőtt használja a masszázsfotelt.
- Kérjük, a sérülések elkerülése érdekében ne állítsa tartósan túl erősre a masszázst.
- Kérjük, ne legyen magánál törékeny, gyúlékony, robbanásveszélyes anyag, tárgy a masszázsfotel használata közben (ilyen lehet pl. egy mobiltelefon is)

2. Környezet

- Kérjük, ne használja a masszázsfotelt magas hőmérsékletű, ill. nyirkos helyiségben, pl. fürdőszobában.
- Kérjük, ne használja a masszázsfotelt olyan helyen, ahol hirtelen hőmérsékletingadozás lehetséges.
- Kérjük, ne használja a masszázsfotelt túlzottan poros környezetben.
- Kérjük, ne használja a masszázsfotelt túl kicsi helyiségben, vagy olyan helyen, ahol nincs megfelelő szellőzés.

3. Akik nem használhatják a masszázsfotelt

- Csontritkulásban szenvedők
- Szívbetegségben szenvedők, vagy olyanok, akik elektronikus egészségügyi eszköz (pl. pacemaker) használatára szorulnak
- Lázas betegek
- Terhes, vagy menzesz periódusban lévő nők, terhesség után minimum 6 hétig
- Balesetet szenvedett, vagy bőrbetegségben szenvedő személyek
- 14 év alatti gyerekek, ill. szellemileg labilis állapotban lévő személyek
- Orvosuk által pihenésre intett, vagy magukat rosszul érző személyek
- Nedves testű személyek

- Hőérzékeny személyek
- Akiknek rosszindulatú daganata van
- A készüléknek fűtött felülete van, így aki a hőre érzéketlen, fokozott óvatossággal használja a masszázsfotel.

Biztonság és karbantartás

4. Biztonság

- Ellenőrizze a feszültséget, hogy megfelel-e a készülék előírásainak.
- Nedves kézzel ne húzza ki a tápvezetékét.
- Ügyeljen arra, hogy ne kerüljön víz a készülékbe, az áramütést, ill. a készülékben keletkező kár elkerülése érdekében.
- Ne sértse fel a vezetékeket, és ne változtasson az áramkörön.
- Ne használjon nedves törlőkendőt az elektromos részek, pl. főkapcsoló, vagy tápvezeték megtisztítására.
- Esetleges áramszünet ideje alatt maradjon távol a készüléktől a baleset elkerülése érdekében, ha az áram hirtelen visszajönne.
- Rendellenes működés esetén azonnal állítsa le a készüléket, és konzultáljon a kereskedővel/közvetítővel.
- Rosszullét esetén állítsa le a készüléket, és keresse fel orvosát.
- Nem ajánlott a készülék használata olyan személyeknek (beleértve a gyerekeket), akik fizikailag, szellemileg, vagy érzékelés szempontjából korlátozottak, kivéve, ha az ő egészségükért felelős személy jóváhagyta nekik a fotel használatát.
- Ha a tápvezeték sérült, sürgősen ki kell cseréltetni a gyártó, a helyi szervizes, vagy hasonlóan szakképzett személy segítségével, elkerülendő a baleset kockázatát.

5. Karbantartás

- A készüléken csak szakember végezhet karbantartást, a felhasználónak tilos a fotel szétszerelése és önálló karbantartása.
- Kérjük, mindig áramtalanítsa a fotelt használat után – azt ne nedves, vizes kézzel tegye.
- Ne kerüljön víz a masszázsfotelbe, ami áramütést okozhat, vagy a fotel sérülését okozhatja.
- Ne használja a készüléket, ha megfagyott a konnektor.
- Ha a készülék hosszú ideig használaton kívül van, tekerje fel a vezetékét, a fotelt pedig száraz és pormentes helyiségben tárolja.
- Ne hagyja a készüléket hosszabb ideig magas hőmérsékletű helyiségben, tűz mellett, és ne tegye ki tartósan közvetlen napsugárzásnak.
- Ha a lecsavarható vezeték / tápvezeték sérült, sürgősen ki kell cseréltetni a gyártó, a helyi szervizes, vagy hasonlóan szakképzett személy segítségével, elkerülendő a baleset kockázatát.
- A készüléket mindig száraz ruhával tisztítsa meg. Ne használjon higítót, benzint, vagy alkoholt.
- A készülék mechanikus alkatrészei speciálisan lettek megtervezve és legyártva, nem igényel különleges karbantartást.
- Ne használjon éles tárgyat a fotel mozgatására.
- Ne húzza, vagy gurítsa a fotelt egyetlen talajon. Ilyenkor mindenképpen emeléssel mozgassa.
- Szakaszosan használja a készüléket; túl sokat egy huzamban ne működtesse.
- 5 és 35 Celsius fok közötti hőmérséklet és 20-80% közötti páratartalom, valamint tiszta levegőjű, megfelelően szellőző szoba az, ami mellett megfelelően működik a masszázsfotel – csak ezen feltételek mellett működtesse és tárolja azt.

6. Általános üzemzavarok orvoslása

- Használat közben a motor hangja teljesen természetes.
- Ha az irányító nem működik megfelelően, ellenőrizze, hogy a tápvezeték megfelelően csatlakozik-e a konnektorhoz, valamint győződjön meg róla, hogy a főkapcsoló be van-e kapcsolva.
- Ha egy masszázsprogram beállított működési ideje lejár, a készülék automatikusan megáll. Ha a fotel túl sokáig van egyhuzamban működésben, a hőmérséklet-érzékelő berendezés automatikusan leállítja azt. Ilyenkor kérjük, várjon fél órát, és csak utána használja újra a készüléket.

Biztonsági figyelmeztetés

Amikor a lábtartó emelkedik, vagy felemelt állapotban van, nem szabad ránehezedni, hogy elkerüljük annak sérülését, vagy a személyi sérülést.

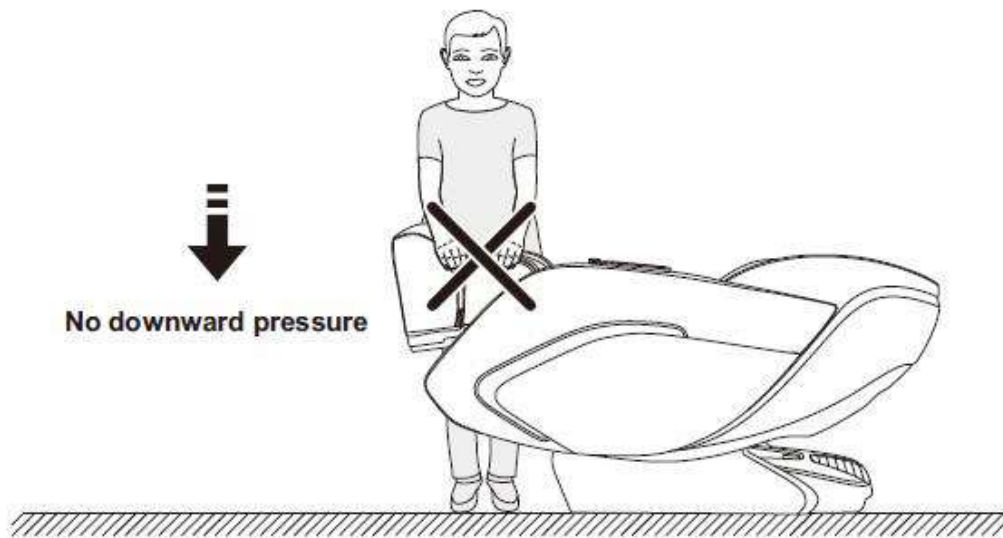

Mielőtt beleülne a masszázsfootelbe, győződjön meg róla, hogy a masszázsgörgők a háttámla párnái mögött helyezkednek el (és nem az ülőfelület alatt), hogy elkerülje a diszkomfortérzetet és bármilyen személyi- illetve masszázsfootelbeli sérülést.

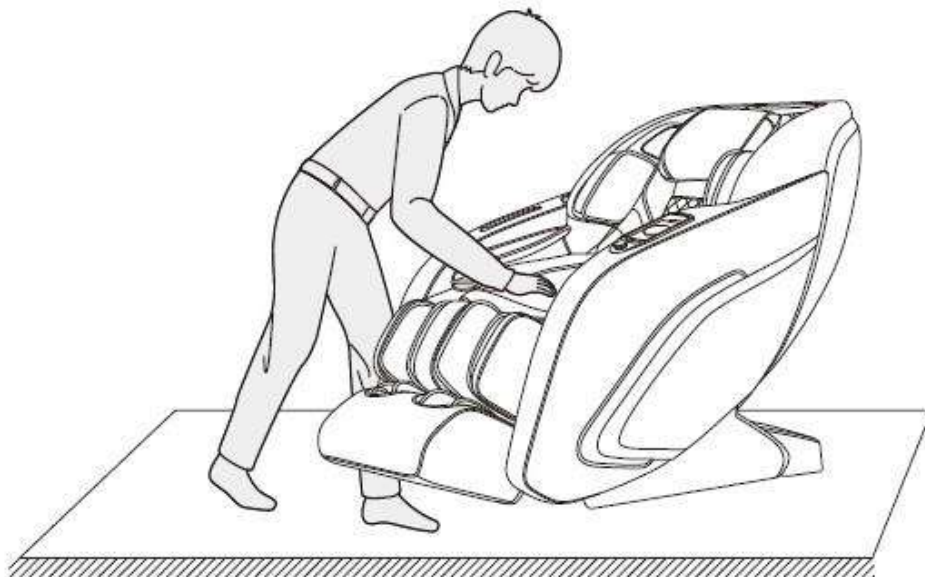

Biztonsági figyelmeztetés

Működés közben ne húzza ki (és ügyeljen rá, hogy gyermekei vagy unokái se tegyék) a masszászfotelből a csatlakozót, hogy megelőzze az elektromos áramütést vagy a masszászfotel meghibásodását. Használat után húzza ki a vezérlő csatlakozóját és a tápkábelt, rakja is el őket, ez a legbiztonságosabb megoldás.

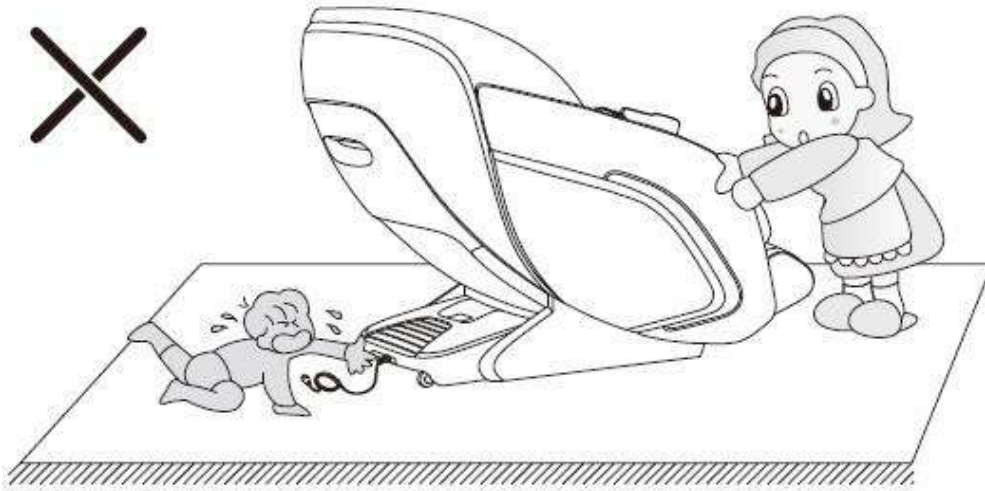

Mielőtt elindítaná, működésbe hozná a fotelt, győződjön meg róla, hogy a lábtartó alatt, illetve a háttámla alatt és mögött nem tartózkodik senki és semmi. A zero gravity pozícióban ugyanis a fotel hátra dől, lejjebb ereszkedik, ami személyi sérülést okozhat annak, aki az előbb említett helyeken tartózkodik, ha tárgyról van szó, megsértheti azt, valamint a masszászfotel is.

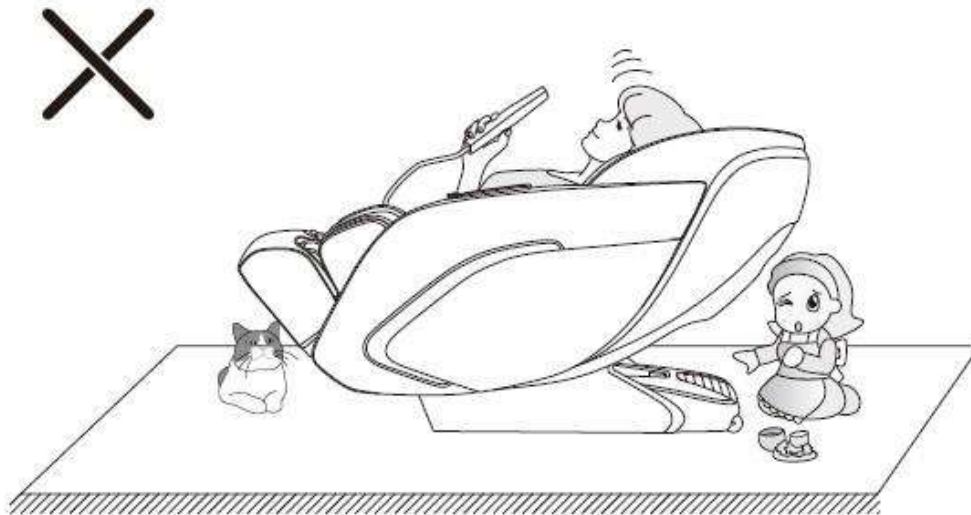

Mielőtt a Zero Gravity funkció elindul, győződjön meg róla, hogy sem kisgyermek, sem kisállat nem tartózkodik a háttámla és a lábtartó alatt – a személyi- és a fotel sérüléseinek megelőzése végett.

Biztonsági figyelmeztetés

Mielőtt használni kezdjük a masszázsfotelt, a zsebeinket ürítsük ki, az legyen teljesen üres – nehogy a zsebünk tartalma sérülést okozzon magunkban, vagy a masszírozó fotelben.

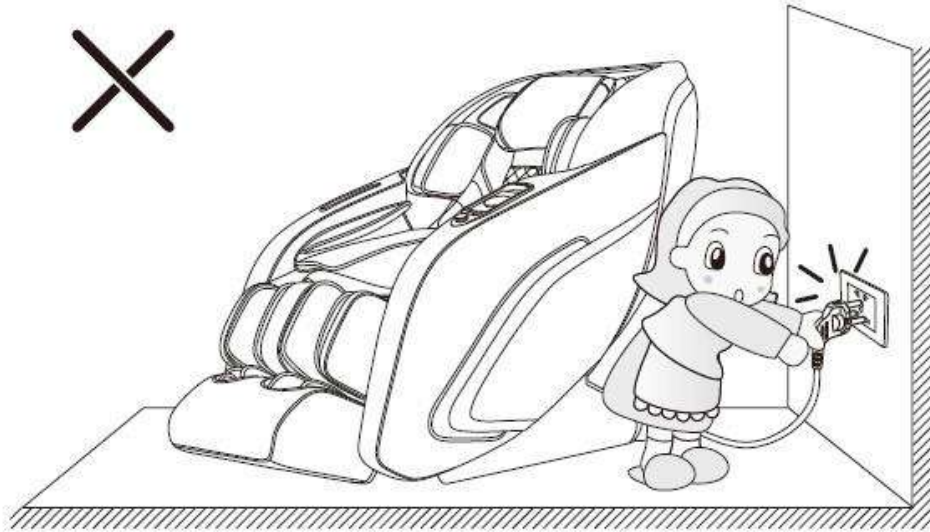

A masszázsfotel működése közben ne húzzuk ki a dugót a konnektorból, de hátul a fotel alsó részén lévő főkapcsoló gombját se nyomjuk le ilyenkor, elkerülve a személyi sérülést, vagy a fotel meghibásodását.

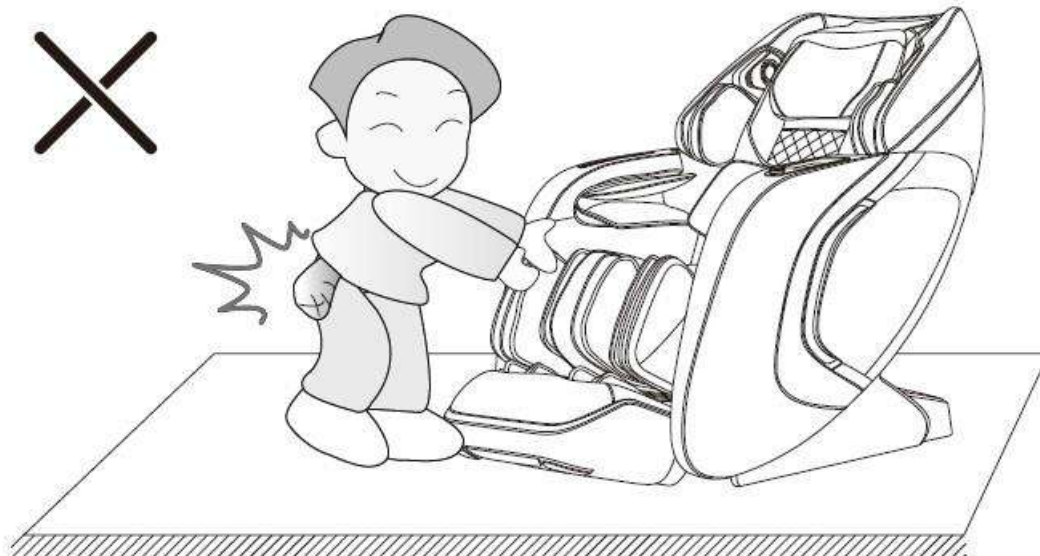

A masszázsfotel használata előtt minden kemény tárgyat távolítson el a zsebeiből pl. kulcsot, telefont, stb. Illetve vegye le a karóráját is – hogy elkerülje a személyi sérülést vagy a fotel sérülését.

Biztonsági figyelmeztetés

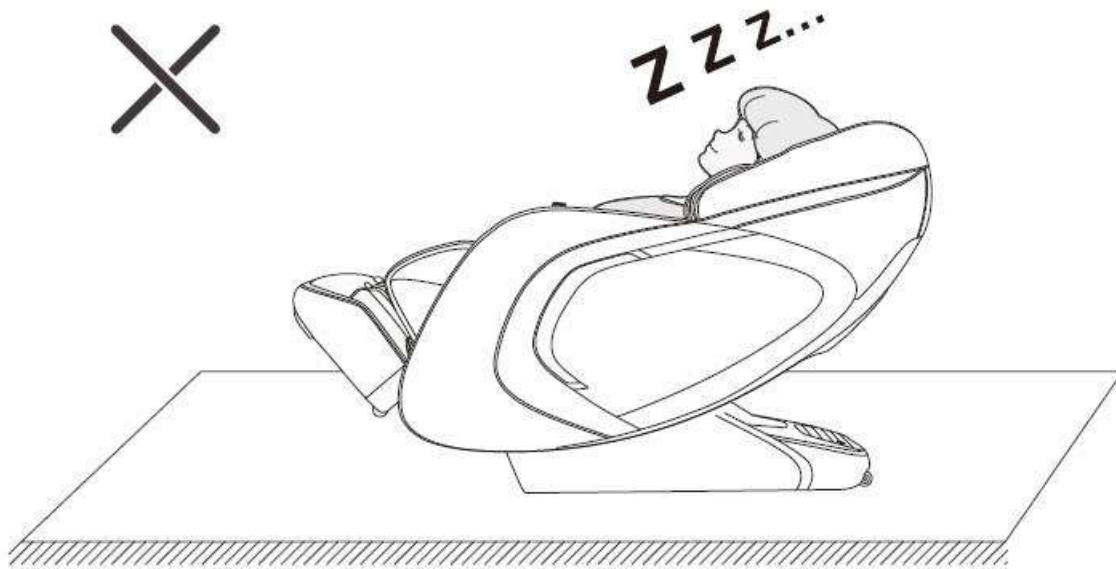

Ne aludjunk el a masszázsfotelben, hogy elkerülje a személyi sérülést.

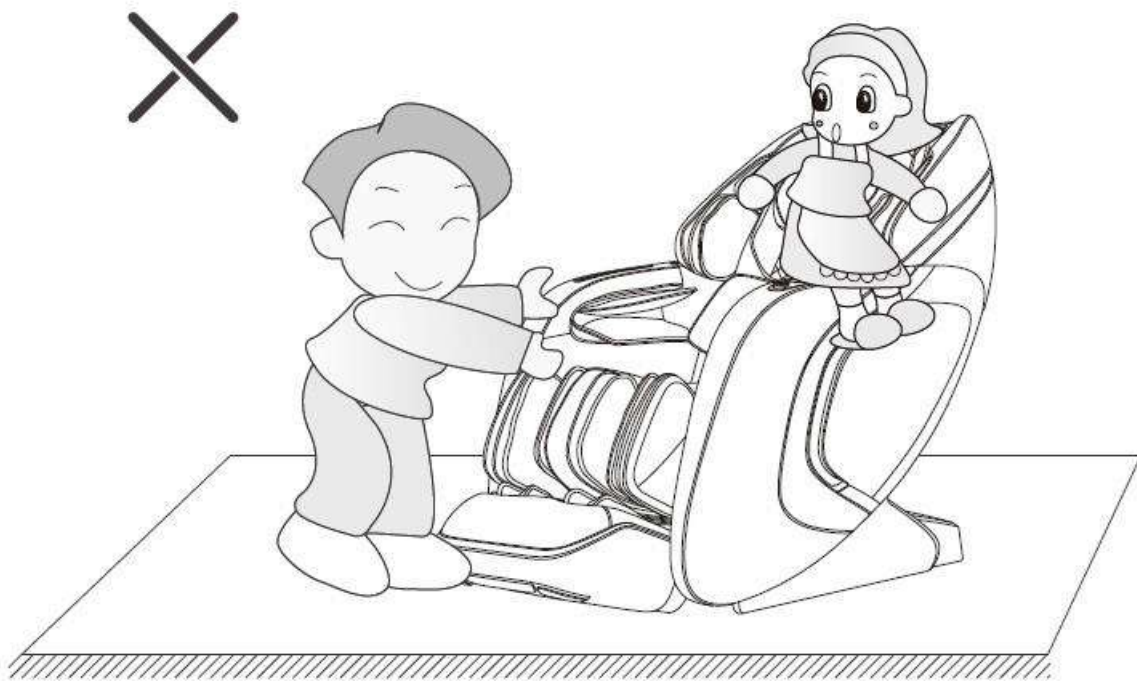

Egyidőben csak egy személy használhatja a masszázsfotel. Ne engedje, hogy gyermekek játszanak a masszázsfotelben, vagy rámásszanak, csüngjenek rajta – elkerülve a személyi sérüléseket, vagy a fotel sérülését.

Biztonsági figyelmeztetés

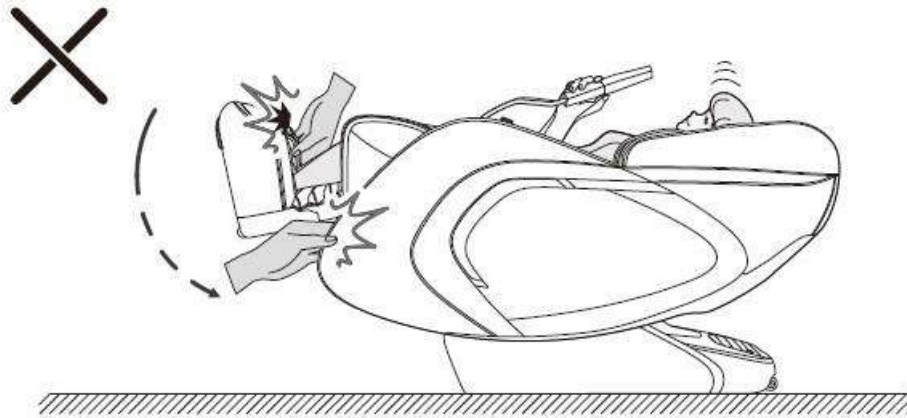

Használat előtt győződjön meg róla, hogy a lábtartó alatt vagy előtt nincs semmi tárgy vagy kisállat. Arról is győződjön meg, hogy a masszázsfotel réseibe nem esett be oda nem való tárgy pl. kulcsok, telefon stb. – hogy elkerülje a fotel sérülését, vagy a személyi sérülést.

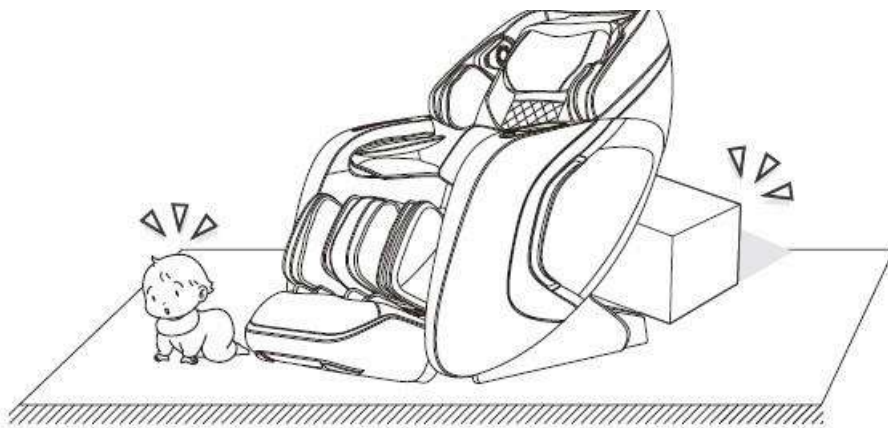

Mielőtt elindítja a masszázsfotelt, győződjön meg róla, hogy közvetlen környezetében nincsen ember, kisállat, vagy egyéb tárgy – elkerülve

Alkatrészek neve és funkciója

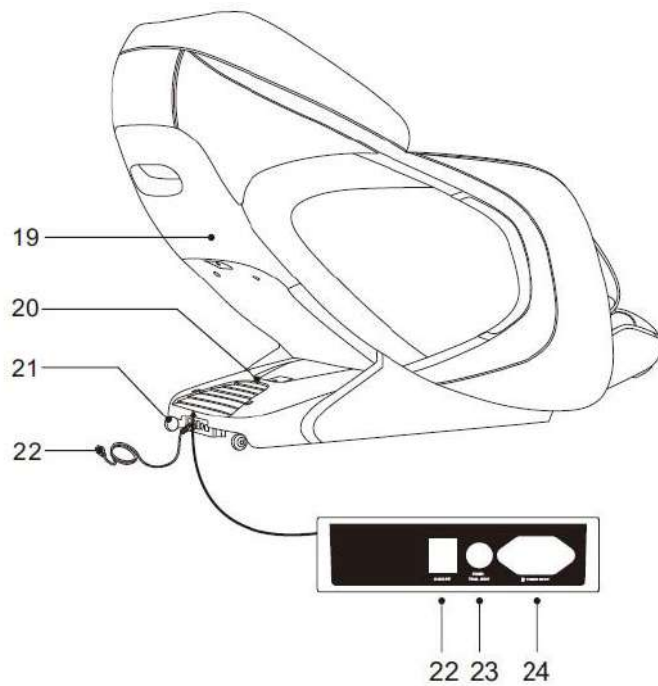
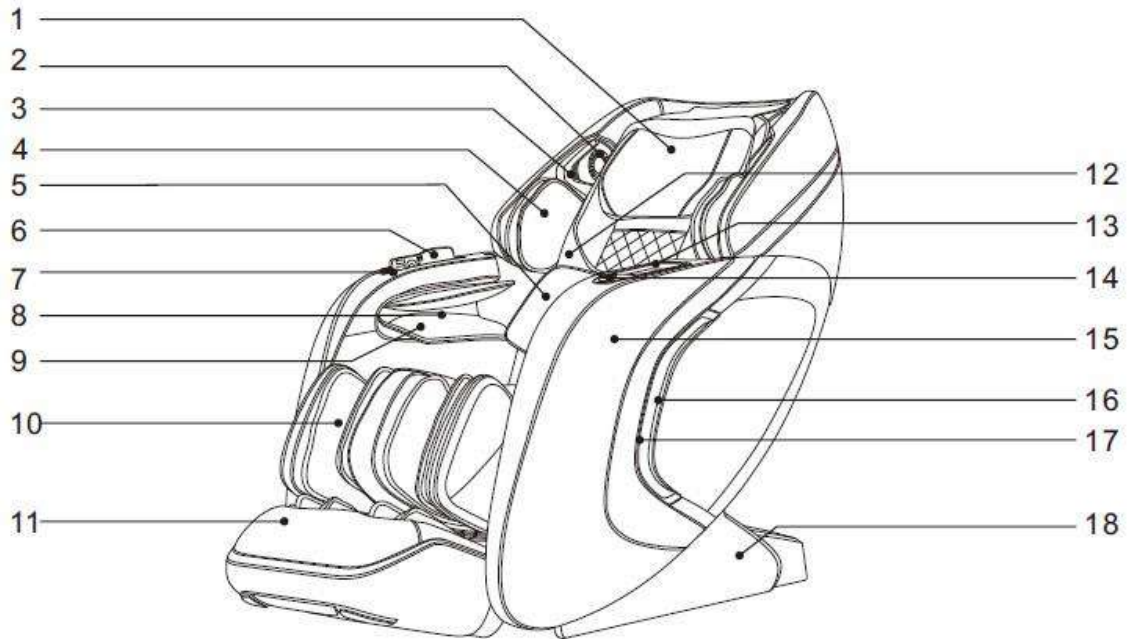

1. Fejpárna
2. 3D digital hangszórók
3. Negatív ion (anion) generátor
4. Felkar-váll légpárna komponense
5. Derék légpárna
6. Kézi fotelvező
7. Kézi fotelvező tartója
8. Kar-alkar légpárna komponense
9. A tenyér légpárna komponense – mágnesterápia komponenssel
10. Lábrész komponens
11. Talprész komponens
12. Hátpárna
13. Vezeték nélküli mobiltöltő egység
14. Karfa vezérlő gombok
15. Karfa
16. LED hangulatvilágítás
17. Karfa dekoráció
18. Oldalpanel
19. Háttámla panel
20. Vezérlőegység borítás
21. Kerekek
22. Tápkábel és dugó
23. Hálózati kapcsoló
24. Tápkábel biztosító
25. Tápkábel bemenet

Kézi vezérlő - LCD kijelző

Jelzések

1. TFT LCD kijelző
2. Be/Kikapcsolás
3. Automata masszázssok (részletesen később olvashat róluk)
4. Zero Gravity funkció (4 féle pozíciót érhet el egymás után nyomogatva)
5. FEL gomb (navigációhoz/masszázspozíció beállításhoz)
6. OK gomb – elfogadás / akcept
7. BAL gomb – vissza az előző menübe, vagy egy balra lévő objektum kiválasztása
8. LE gomb – alsóbb objektum kiválasztása, vagy masszázspozíció beállítása lejjebb
9. Lábrész visszahúzása
10. Lábrész emelése
11. Lábrész süllyesztése
12. Lábrész kitolása
13. Szüneteltetés – minden funkcióé – újra lenyomva újraindulnak a funkciók - ha 20 percig ebben az állapotban van a masszázsfotel, az automatikusan kikapcsol
14. Menu gomb - részletesen később olvashat róla
15. JOBB gomb – előre egy menüponton belül, vagy egy jobbra lévő objektum kiválasztása
16. Felülés gomb
17. Hátradőlés gomb

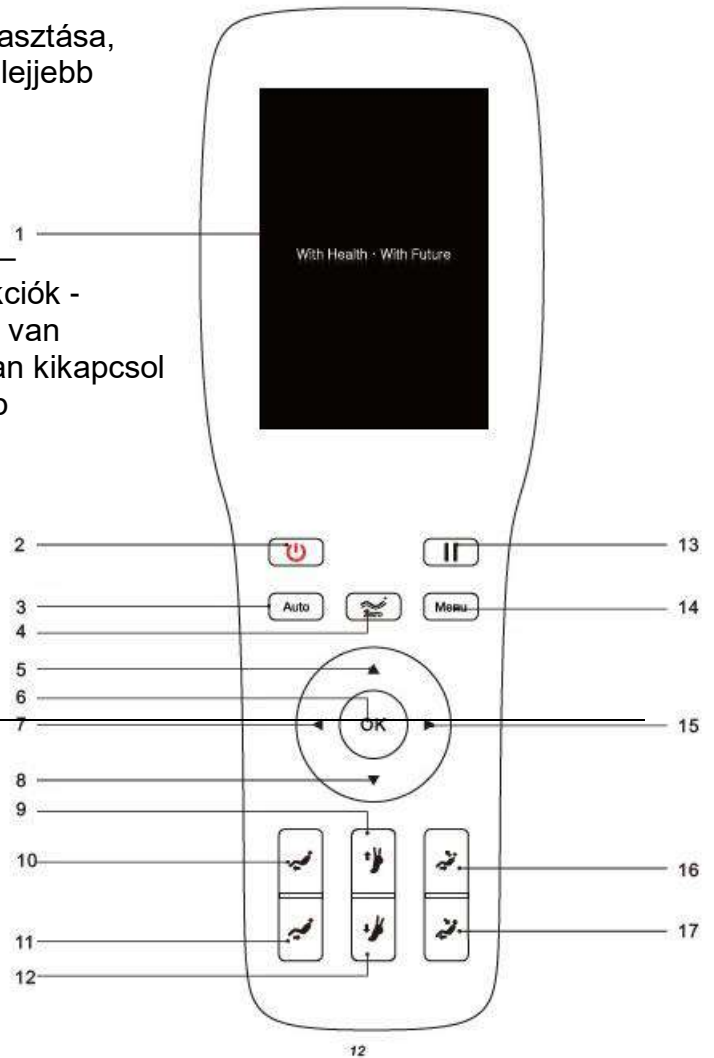

Karfa vezérlő – kényelmi gombsor és vezeték nélküli telefontöltés

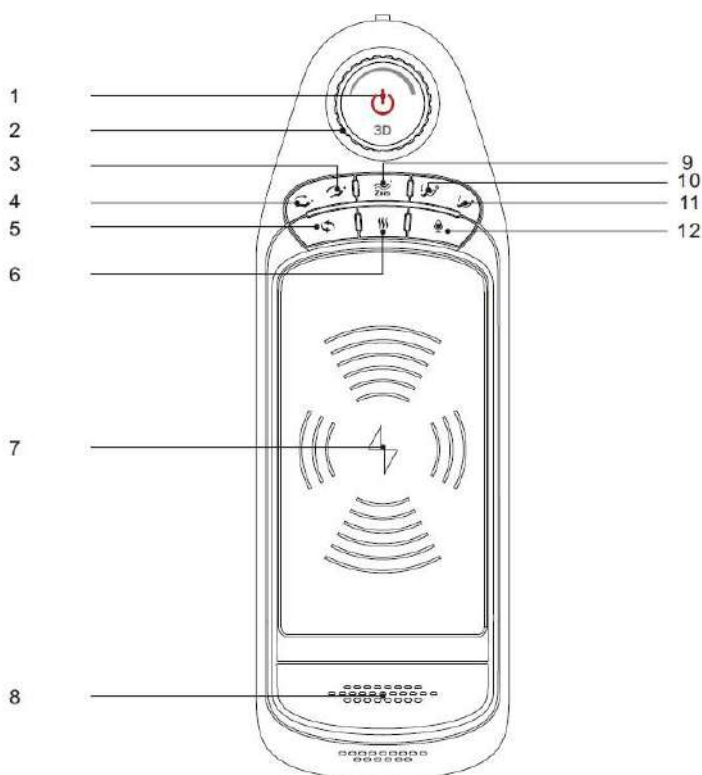

1. Be/Kikapcsolás gomb: megnyomva a masszázst szünetelteti – ha 20 percig ebben az állapotban van a masszázsfotel, az automatikusan kikapcsol; az automatikusan kikapcsol; tartsa lenyomva 2-3 másodpercig, hogy be/kikapcsolja a masszázsfotel

2. A masszázs intenzitásának (erősségének) szabályozása tekeréssel – fokozatok: 1-5 – óramutatóval megegyező irányban erősödik, óramutatóval ellentétes irányba csavarva gyengül a masszázserősség.

3. Felülés - nyomja le az indításhoz, engedje el a megállításhoz

4. Hátradőlés - nyomja le az indításhoz, engedje el a megállításhoz
5. Automata masszázsmódok közötti váltás
6. Hátfűtés be/kikapcsolása
7. Vezeték nélküli mobiltöltés
8. Intelligens hangvezérlés mikrofonja
9. Zero Gravity pozíció – 3 db pozíció áll rendelkezésre, nyomja le a gombot 1x, 2x, 3x...
10. Lábtartó lejjebb eresztése - nyomja le az indításhoz, engedje el a megállításhoz
11. Lábtartó feljebb emelése - nyomja le az indításhoz, engedje el a megállításhoz
12. Intelligens hangvezérlés – „Alice”, a masszázsfotel „felébresztése” – nyomja meg a gombot; legalább 3 másodpercig nyomva tartva a gombot be/ki kapcsolható a hangvezérlés funkció; ha 6 másodpercig nem hall érthető utasítást a masszázsfotel, a funkció kikapcsol

A készülék használata

1. **Csatlakoztassuk a fotelt egy megfelelően földelt konnektorba, majd a főkapcsolóval helyezük áram alá.**

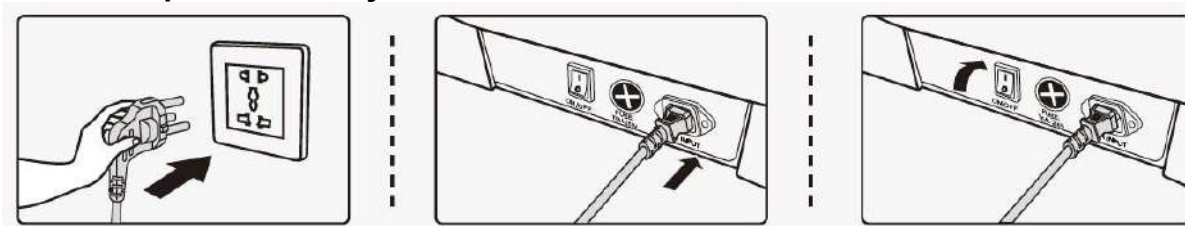

A kézvezérlő használata

2. Készenléti állapot

A masszázsfotel ebben az állapotban még még nem fogadja az utasításokat. Kivéve a gyorsgomboknál, ahol a háttámla és a lábtartó dőlésszögét állíthatja be. Emellett a hangvezérlés gombot is használhatja, mely „felébreszti Alice-t”, és reagálni tud a parancsokra.

With Health · With Future

3. Masszázs indítása (be/kikapcsoló gomb)

1. **Nyomja meg a be/kikapcsolás gombot**, megjelenik a kezdőkép. A háttámla nem mozdul, a lábrész kissé megemelkedik.
2. **Válasszuk ki az automatikus módok közül valamelyiket.** Amennyiben nem választunk 5 percig, a masszázsfotel kikapcsol.
3. Az automatikus mód kiválasztása után **a masszázsfotel detektálja a váll helyzetét és a test alakját.** Ez eltarthat egy ideig (1-2 perc is akár). **Várjon, míg ezeket elvégzi!** Így lesz az Ön számára legmegfelelőbb, testre szabott a masszázs!

Fontos információ: A manuális programok, funkciók kizárólag valamelyik már működő automata (gyári) programból átváltva indíthatók el, tehát bekapcsolás után közvetlenül manuális funkciók működtetésére nincs lehetőség! Az 1-3. lépés feltétele a manuális masszázsmódok kiválasztásának.

A készülék használata

A kézivezérlő használata / A masszázs indítása

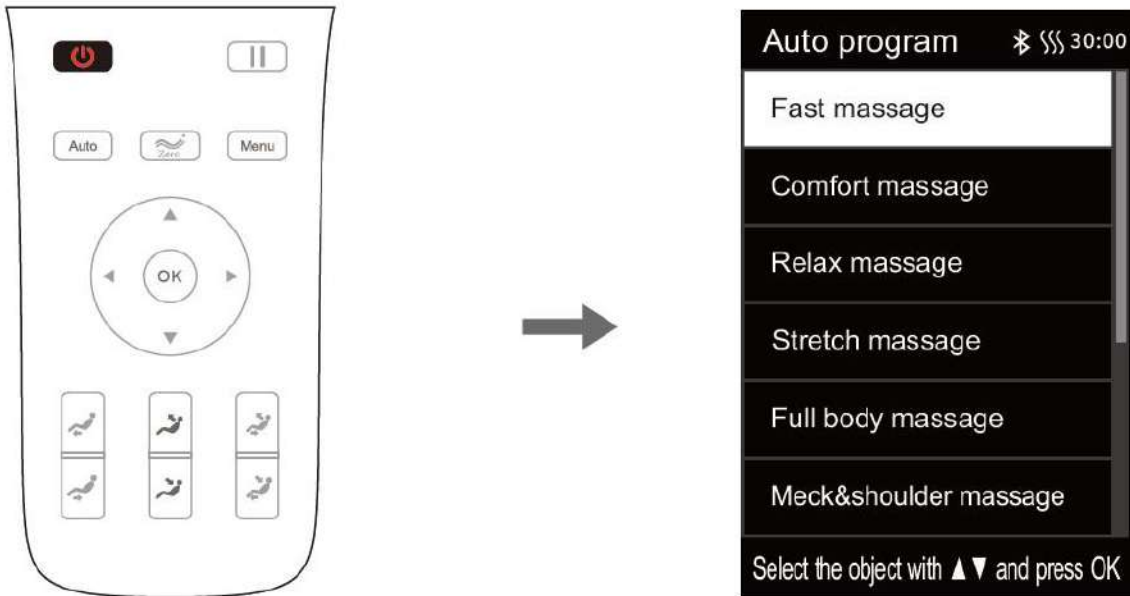

Miután kiválasztotta az automata masszázsmódot, a fotel automatikusan elkezd beállni egy dőlt pozícióba (Az „OK” gombbal ezt megakadályozhatja.)

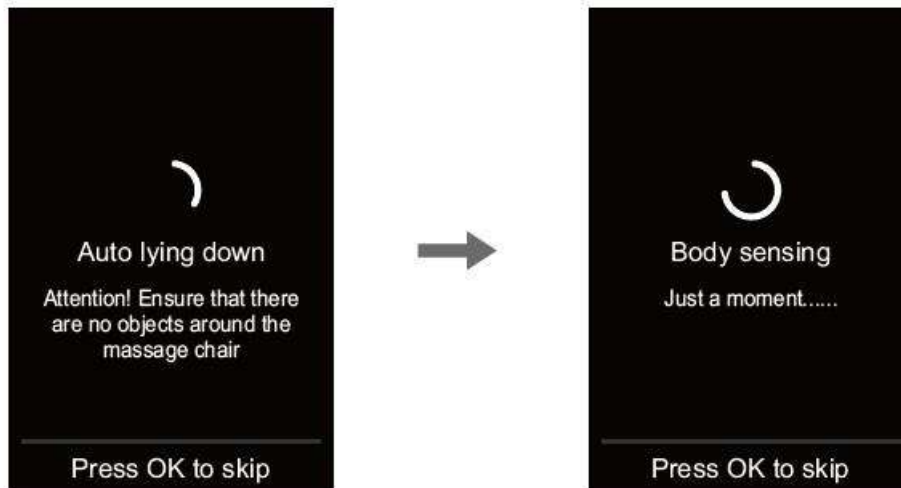

Ezután a masszázsfotel automatikusan feltérképezi a testet és a vállak helyzetét. (Az „OK” gombbal ezt megakadályozhatja, és „átugorhatja” ezt a folyamatot.)

A készülék használata

A kézivezelő használata / A masszázs indítása / Testfelmérés

A masszázsfotel automatikusan feltérképezi a testet és a vállak helyzetét. A testfelmérés után csipogó hangot hallat a masszázsfotel. Ha valamiért nem megfelelően állította be a vállpozíciót, a „FEL” és a „LE” gombokkal állíthat a váll pozícióján (11 szinten). Ha 10 mp-ig nem állít semmit, a masszázs automatikusan elkezdődik. Nyomja meg az „OK” gombot, hogy kezdődjön a masszázs – anélkül, hogy módosítana a váll helyzetén, vagy ha módosított, akkor is ezzel a gombbal indíthatja el azonnal a masszázst. Amennyiben a vállhelyzet valamiért nem kitapintható a masszázsfotel által, az alapbeállított vállhellyzettel indul el a masszázs.

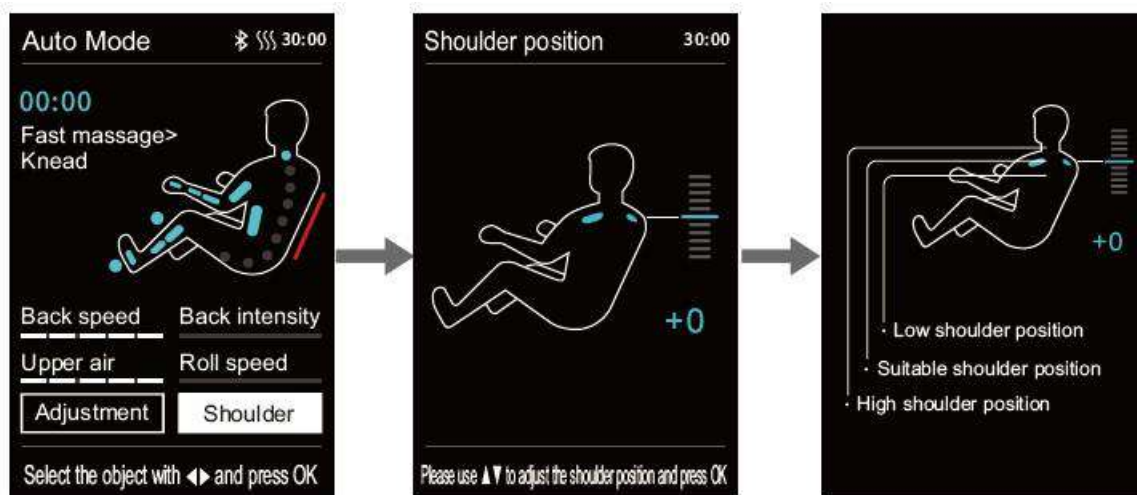

Plusz információ: Masszázs közben is változtathat a vállpozíción. A „Shoulder” kijelzőt kiválasztva a „fel-le” gombokkal (fel-le navigálás) beállíthatja az Önnek megfelelőbbet. A „bal” gombbal visszatérhet az előző menübe, vagy várjon 10 mp-et ugyanezért a parancsért.

Pro tipp: a vállpozíció állításával, azzal „játszva” egy „nem hivatalos” masszázsfunkció érhető el. Egy pontos, manuálisan vezérelhető masszázsmód, mely hasznos lehet az Ön számára.

Gomb	Leírás
	Masszázsgörgők felfelé mozgatása
	Masszázsgörgők lefelé mozgatása

A készülék használata

Automata masszázsmódok

„Menu” gomb, „Auto Program” kiválasztásával érhetőek el, nyomjon „OK” gombot (ugyanaz a funkció elérhető a kézi vezérlő „Auto” gombjának megnyomásával is)

21 db speciális automata gyárilag programozott masszázsfunkció választható ki. „Fel-le” gombokkal választhat közülük.

- Gyorsmasszázs - Gyors kényeztetés a masszázsfunkciókból. FAST MASSAGE
- Komfort masszázzs COMFORTABLE MASSAGE
- Relaxációs masszázzs - A Bethel hátmasszírozó fotel ellazító masszázssélményben részesíti. RELAXING MASSAGE
- Nyújtó masszázzs - A deréknál elhelyezkedő légpárnákkal azt éri el, hogy a derék elforduljon, és csavaró masszázsfunkciót hoz létre. Ez csökkentheti az ülőmunka okozta negatív hatásokat, és az izomfeszülést a derék izmaiban. STRETCHING MASSAGE
- Nyak-váll masszázzs - Kifejezetten a csuklyásizom-váll terület masszázsa, mely csökkentheti az izomfájdalmat. NECK & SHOULDER MASSAGE
- Hát-derék masszázzs - Kifejezetten a hát-derék terület erőteljes masszázsa, mely csökkentheti az izomfájdalmat. BACK & WAIST MASSAGE

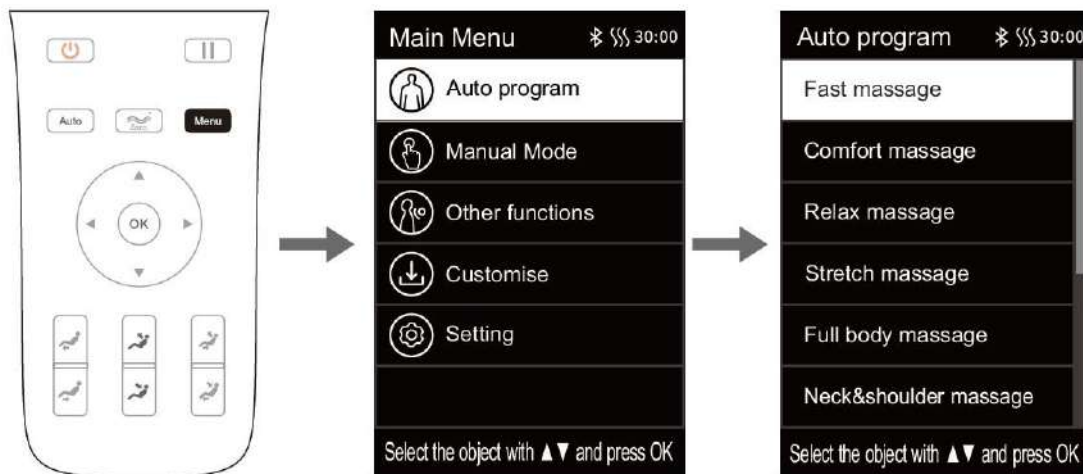

- Teljes test légpárnás kompressziós masszázsa - Felkar, kar, térd környéke, lábak, lábfej kompressziós masszázsa, mely ellazíthatja az egész testet. FULL AIRBAG MASSAGE
- Stresszcsökkentő masszázzs – Megszabadíthatja a teljes testet a fájdalomtól és a fáradtságtól. Segítheti a relaxált állapot elérését. Serkenti a mikrovérkeringést. STRESS RELIEVING
- Energizáló masszázzs – „Ébresztő masszázzs”. Segít, hogy vitalitással kezdődjön a nap. ENERGY
- Masszázs a pihentető alvásért – 12 akupontot is érintve masszíroz a masszázsfotel ebben a módban, segíthet egyensúlyba kerülni, ezáltal a nyugodt alváshoz segíthet. GOOD-NIGHT SLEEP
- "Ízületkímélő" masszázzs – Az ízületek egészsége érdekében végzett masszázss nyújtással, kompressziós nyomással és más masszázsmódokkal. JOINT CARE

A készülék használata

Automata masszázsmódok

„Menu” gomb, „Auto Program” kiválasztásával érhetőek el, nyomjon „OK” gombot (ugyanaz a funkció elérhető a kézi vezérlő „Auto” gombjának megnyomásával is)

- Csuklyásizom és váll kíméletes masszázsa – A fókusz ezen a területen van, illetve a lapockák környékén. Oldja a fájdalmat, és serkenti a vérkeringést ezen a területen, így könnyebben juthat el a vér az agyba is. NECK & SHOULDER CARE
- "Gerincmenti" masszázs - Segíthet a púposság és az előretolt mellkas „kezelésében”. Segíthet megőrizni, vagy javítani a gerinc egészségét. Az intervertebrális porckorong kitüremkedésén segíthet javítani. SPINE MASSAGE
- Masszázs ülőmunkát végzőknek - Fizikai aktivitáshoz hasonló idét elő a masszázs által, hasznos lehet a sokat ülőknek. Serkenti a testi funkciókat. OFFICE REGIMEN

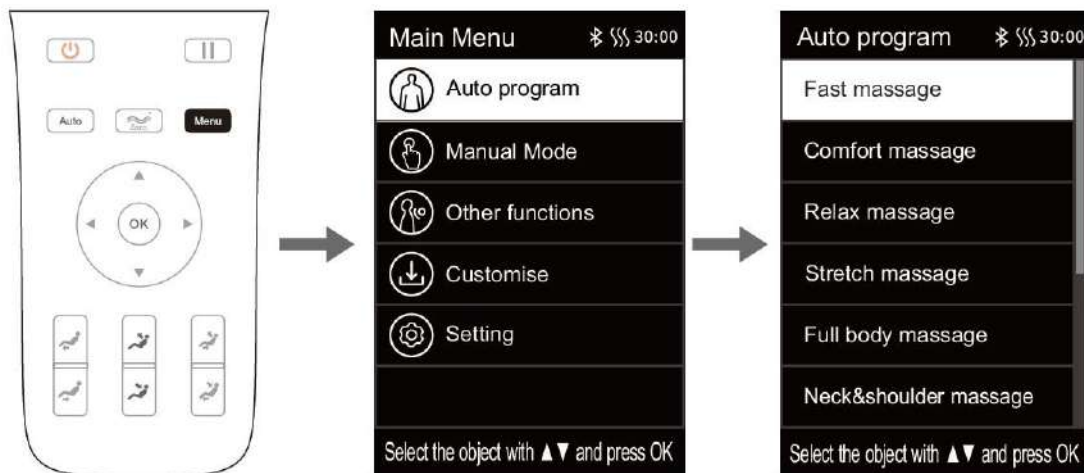

- Sportregeneráció masszázs - Segíthet regenerálódni a fizikai aktivitás, sport utáni fáradtságból. SPORT RECOVERY
- Az elmét frissítő masszázs - Csökkentheti a nyak-váll (csuklyásizom) fájdalmát, serkenti a vérkeringést az agy felé masszírozva a Yuzhen és a Dazhu akupontokat. BRAIN REFRESH
- Gerinckímélő masszázs - A gerinc egészségének fejlesztésére fókuszál, és a mozgáshiányos életmód hatásait próbálja ellensúlyozni. SPINE CARE
- "Derékápoló" masszázs - A gerinc lumbáris szakaszának egészségének fejlesztésére fókuszál, segíthet enyhíteni a merevséget a derék izmaiban. WAIST CARE
- Lábmasszázs - Gyors fájdalomcsökkentést hajthat végre az alsó végtagokban, és csökkentheti a fáradtságérzetet azokban. LEGS CARE
- "Fiatalító" masszázs - Javíthatja az alvásminőséget és a munkavégzési hatékonyságot. REJUVENATION

A készülék használata

Az Automata masszázsmód testre szabása

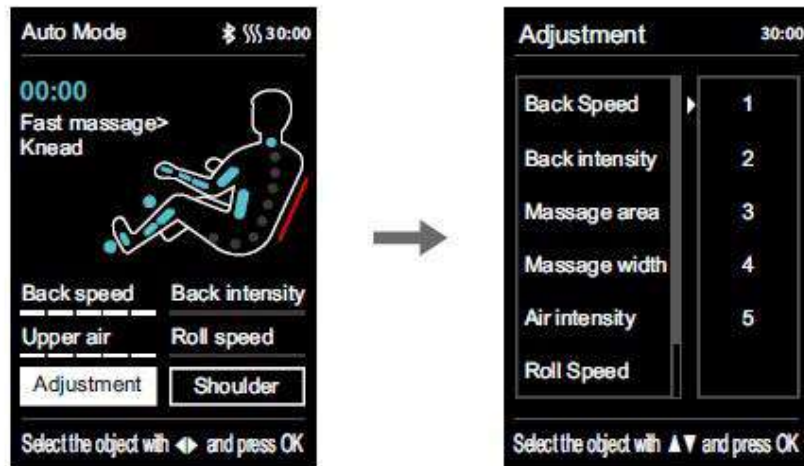

Navigáljon a bal-jobb nyíl gombokkal a főmenüben az „Adjustment” ikonhoz, majd az „OK” gomb lenyomásával válassza ki (bal oldali kép) . Ezután a jobb oldalon látható képet fogja látni.

- Back Speed – Masszázs sebessége 5 szinten
- Back Intensity – Hátmasszázs erőssége 5 szinten
- Massage Area – Masszázs helye
- Massage Width – Masszázs szélessége 5 szinten
- Air intensity – Légpárnás masszázis erőssége 5 szinten
- Roll Speed – Talpmasszázs erőssége/sebessége – kikapcs/bekapcs 1-es szint / 2-es szint / 3-as szint
- Massage Time (a képen nem látszik, a „le” nyíl gombbal kell még egyet lejjebb menni a menüben) – A masszázsidőt módosíthatjuk.

A „jobb” nyíl gombot lenyomva válassza ki az Ön által módosítani kívánt masszázis paramétert, majd az „OK” gombot lenyomva erősítse meg. A „bal” gombot nyomva léphet vissza a főmenübe.

Figyelem! Automata módban korlátozottabbak a beállítási lehetőségek, a hátmasszázs erőssége azonban mindig beállítható!

A készülék használata

Manuális (kézi vezérlésű) masszázs beállítása

1. Miután a masszázsfotel bekapcsolásakor és elindításakor kiválasztotta az automata masszázsprogramot, a „Menu” gombot megnyomva a kézi vezérlőn elérkezik a főmenübe. Másodikként láthatja a „Manual mode” szöveget a kijelzőn. „OK” gombot nyomva ezután kiválaszthatja bármely manuális masszázsfunkciót. „Bal” gombbal visszatérhet a főmenübe.

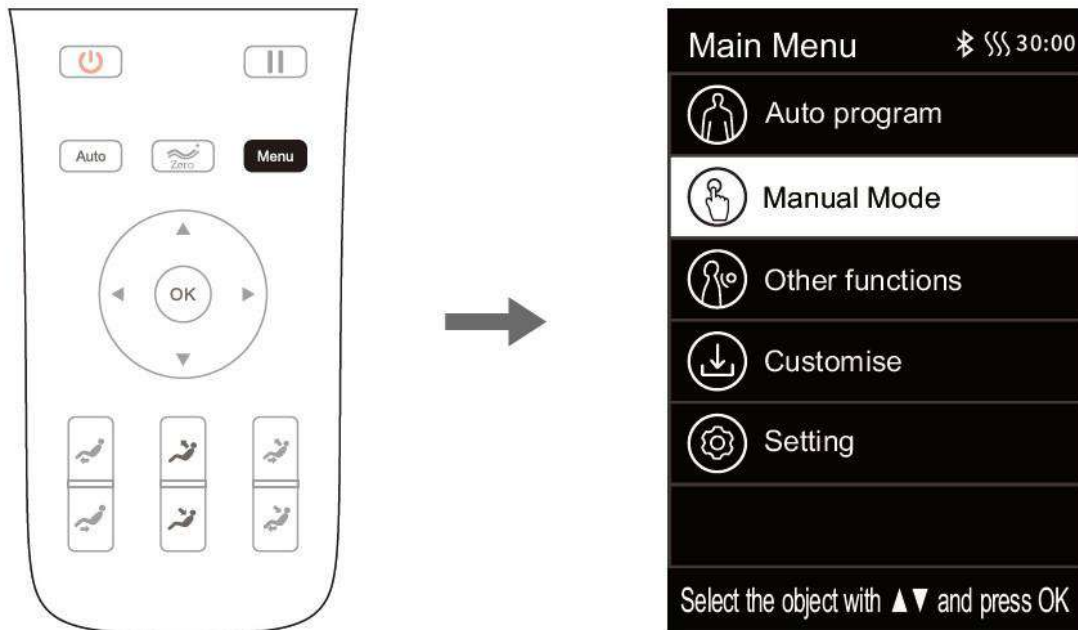

A készülék használata

Manuális (kézi vezérlésű) masszázs beállítása

11 db manuális masszázsfunkció közül választhat.

- OFF (kikapcsolás)
- Kneading (Gyúrómasszázs)
- Tapping I., Tapping II. (Ütögető masszázások)
- Knead&Tap (Egyidejű gyúró-ütögető masszázs)
- Shiatsu I., Shiatsu II. (Ujjnyomásos masszázások)
- Shoulder lifting (Váll /csuklyásizom/ masszázsa)
- 3D I., 3D II., 3D III., 3D IV. (4 féle, akár 10 cm mélységben dolgozó 4D+-os háromdimenzióban dolgozó masszázstechnikával)

„Fel-le” gombokkal tud válogatni közülük, „OK” gombbal választhatja ki az Önnek épp megfelelőt.

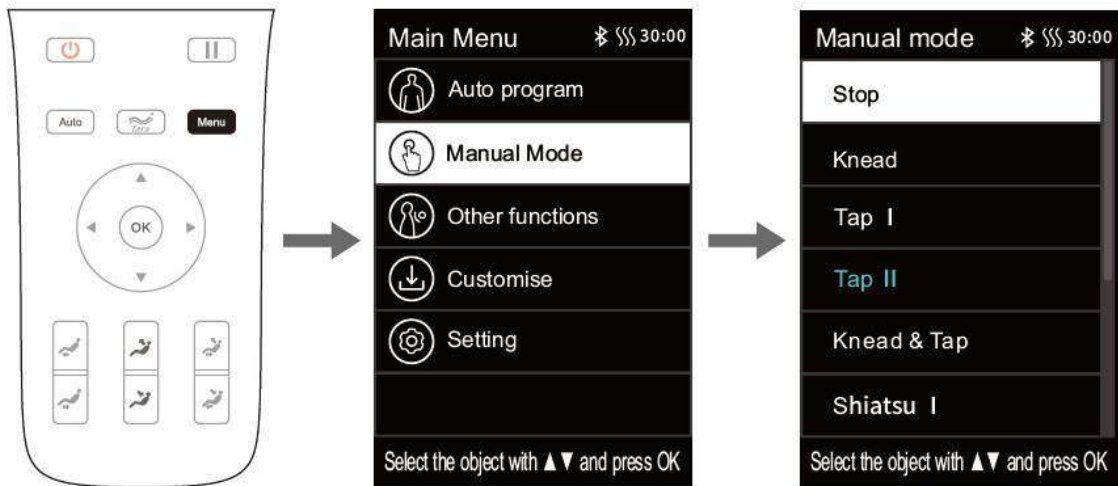

Az előző menübe való visszatérésekhez nyomjon „BAL” gombot.

A készülék használata

Manuális (kézi vezérlésű) masszázss beállítása A Manual mód testre szabása

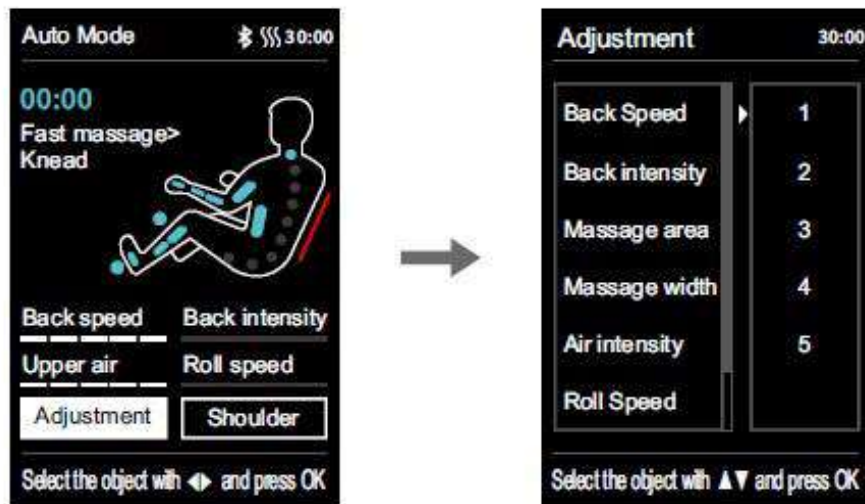

Navigáljon a bal-jobb nyíl gombokkal a főmenüben az „Adjustment” ikonhoz, majd az „OK” gomb lenyomásával válassza ki (bal oldali kép) . Ezután a jobb oldalon látható képet fogja látni.

- Back Speed – Masszázs sebessége 5 szinten
- Back Intensity – Hátmasszázs erőssége 5 szinten
- Massage Area – Masszázs helye
- Massage Width – Masszázs szélessége 5 szinten
- Air intensity – Légpárnás masszázss erőssége 5 szinten
- Roll Speed – Talpmasszázs erőssége/sebessége – kikapcs/bekapcs 1-es szint / 2-es szint / 3-as szint
- Massage Time (a képen nem látszik, a „le” nyíl gombbal kell még egyet lejjebb menni a menüben) – A masszázsidőt módosíthatjuk.

A „jobb” nyíl gombot lenyomva válassza ki az Ön által módosítani kívánt masszázss paramétert, majd az „OK” gombot lenyomva erősítse meg. A „bal” gombot nyomva lép vissza a főmenübe.

Figyelem! A beállítás lehetőségeinek elérhetősége egyes masszázss módszerek esetén változhatnak, a hátmasszázs erőssége azonban mindig beállítható!

A készülék használata

Egyéb funkciók

„Menu” gomb, „Fel-le” gombbal válassza az „Other functions” almenüt, válassza ki az „OK”-kal.

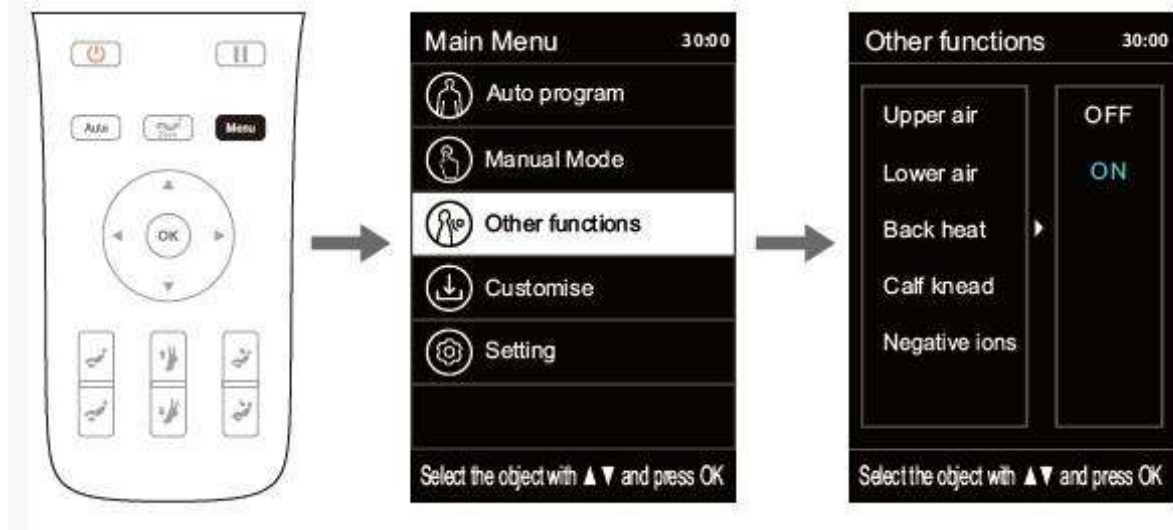

Upper Air – Felsőtest légnyomásos masszázsa

Váll, alkar, tenyér- és derékmasszázs kompressziós légnyomással.

ON/OFF – kikapcsolás, bekapcsolás.

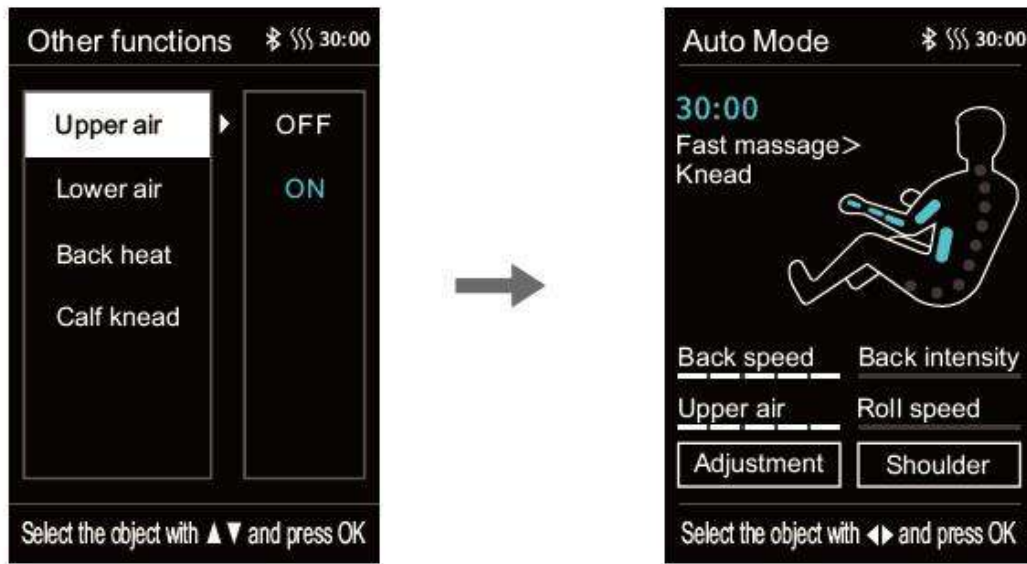

A készülék használata

Lower Air – Alsótest légnyomós masszázsa

Vádli, lábfej masszázsa kompressziós légnyomással.

ON/OFF – kikapcsolás, bekapcsolás.

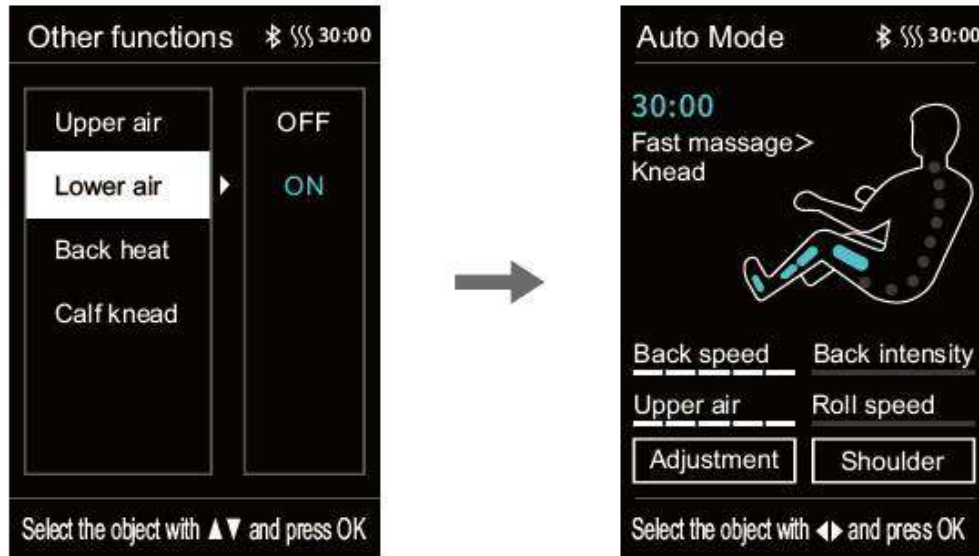

Back Heating – A hát fűtési funkciója

3 perc alatt felfűt.

ON/OFF – kikapcsolás, bekapcsolás.

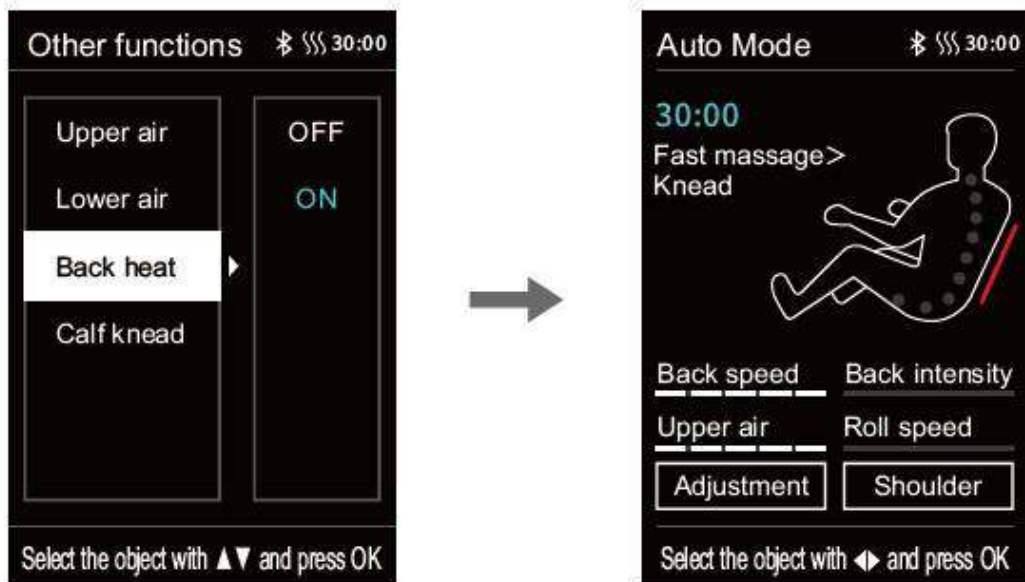

A készülék használata

Calf Knead – vádli gyúró görgős masszázsa

ON/OFF – kikapcsolás, bekapcsolás.

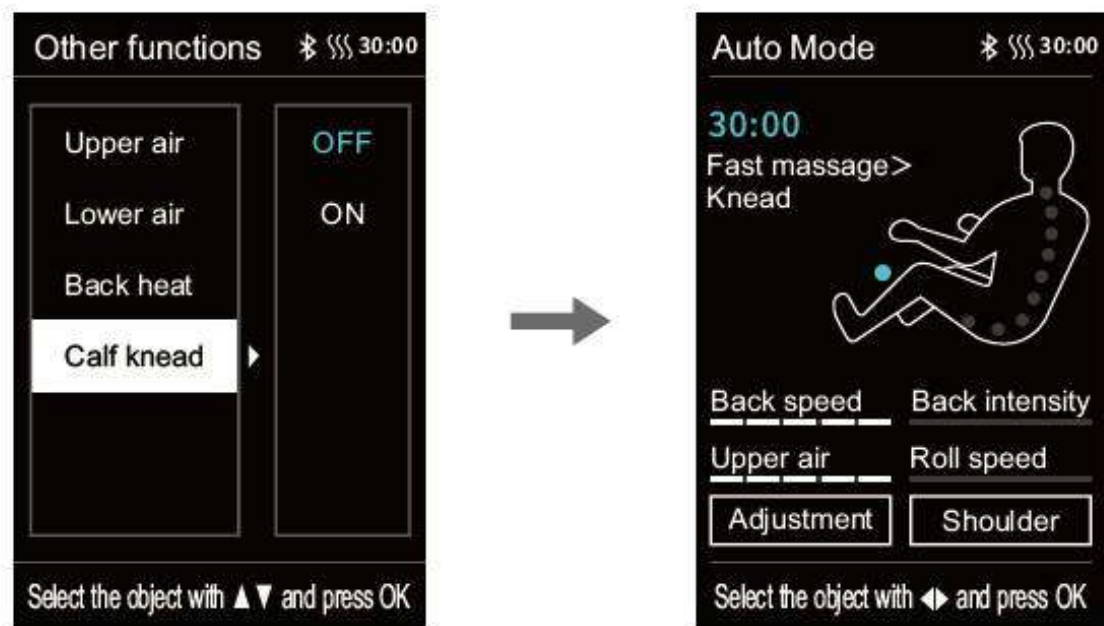

Negatív ion kibocsátás

ON/OFF – kikapcsolás, bekapcsolás.

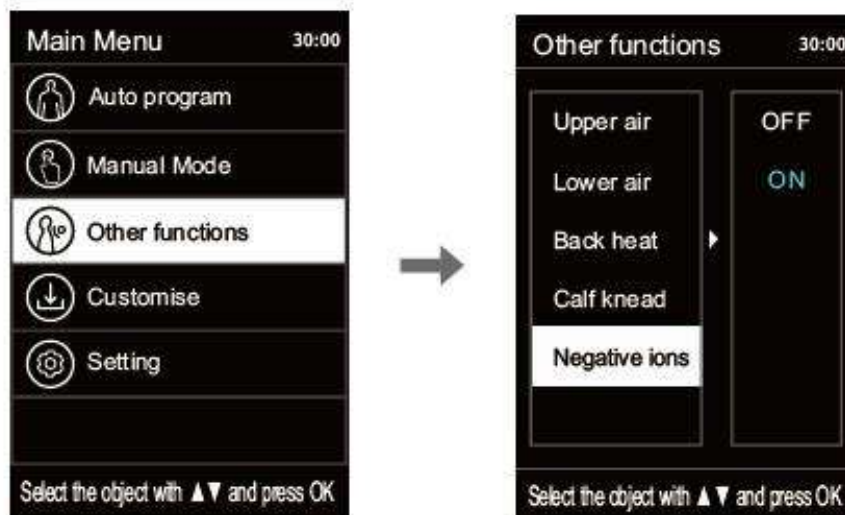

A készülék használata

Memória masszázskok

„Menu” gomb > „Customize” megjelenítés a képernyőn > „Memory use” vagy „Memory save” megjelenés a képernyőn.

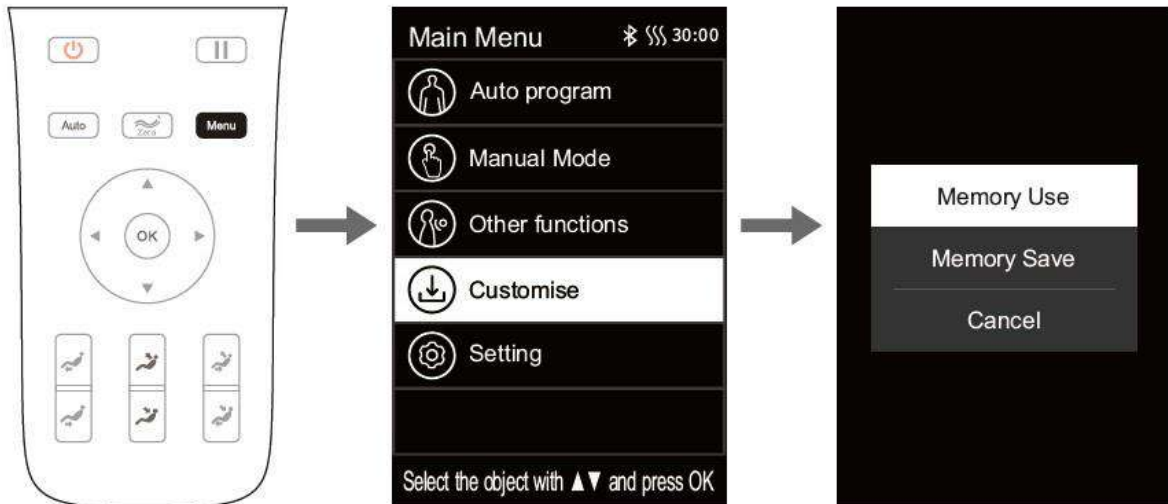

Memory save: Eltárolni az éppen aktuális masszázsmódot, masszázstechnikát, légpárnás masszázst, intenzitást, a lábtartó és a háttámla pozícióját és dőlésszögét, valamint egyéb funkciókat.

5 db memória masszázst tárolhatunk el: M1, M2, M3, M4 és M5.

Ha eltároljuk az éppen aktuális masszázsmódot, azt el is nevezhetjük (pl: Anyáé: MOM; Apáé: DAD, Fiúgyermeké: SON, Lánygyermeké: DAUGHTER, Egyéb: NONE.)

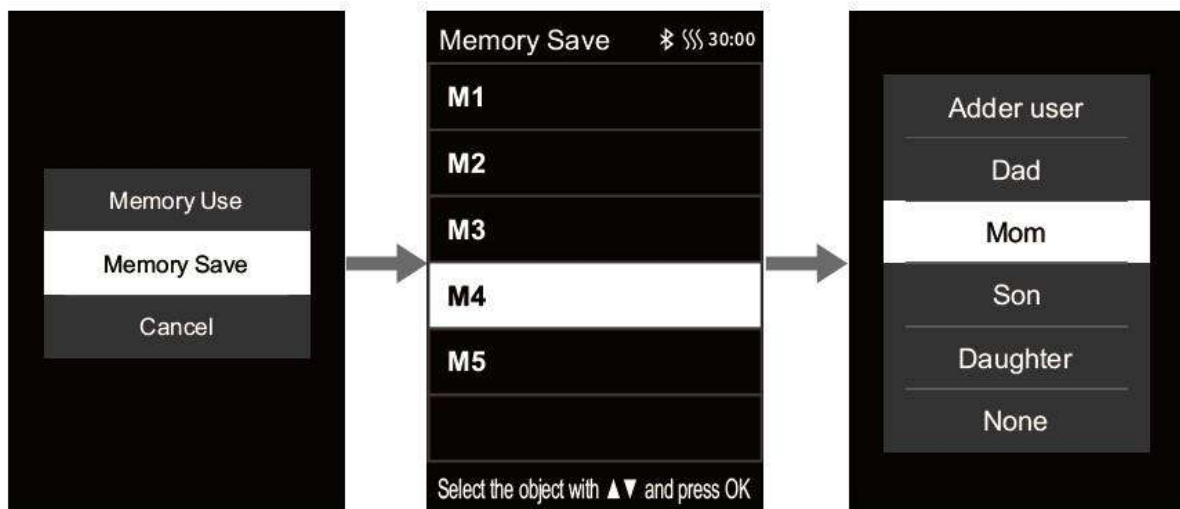

A készülék használata

Memória masszázskok

Memory use: Használni egy tárolt masszázsmódot, masszázstechnikát, légpárnás masszázst, intenzitást, a lábtartó és a háttámla pozícióját és dőlésszögét, valamint egyéb funkciókat. 5 db memória masszázst hívhatunk elő: M1, M2, M3, M4 és M5

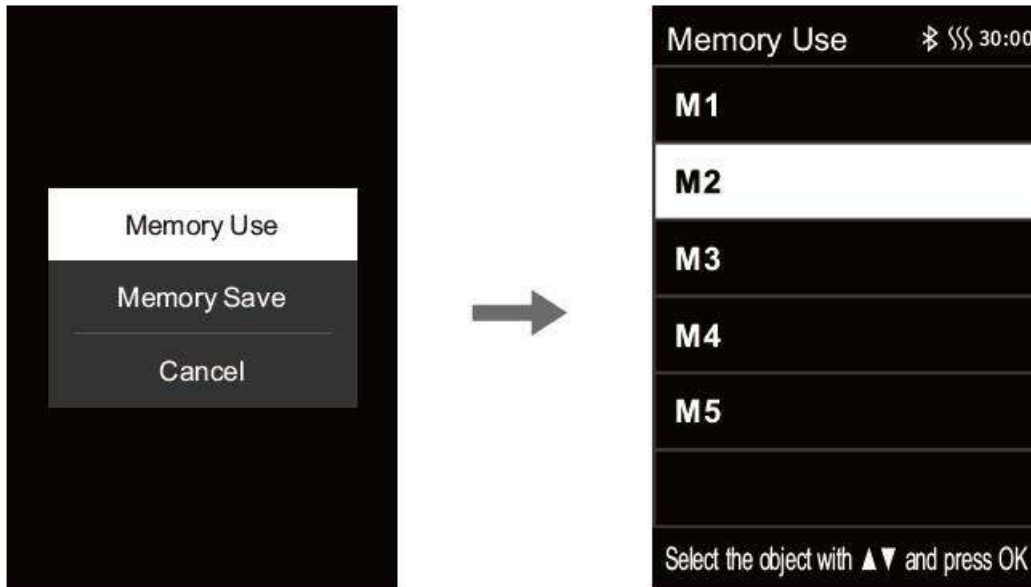

Cancel: Kilépés

Beállítások (Főmenü beállítások) - Setting

„Menu” gomb > „Setting” megjelenés a képernyőn.

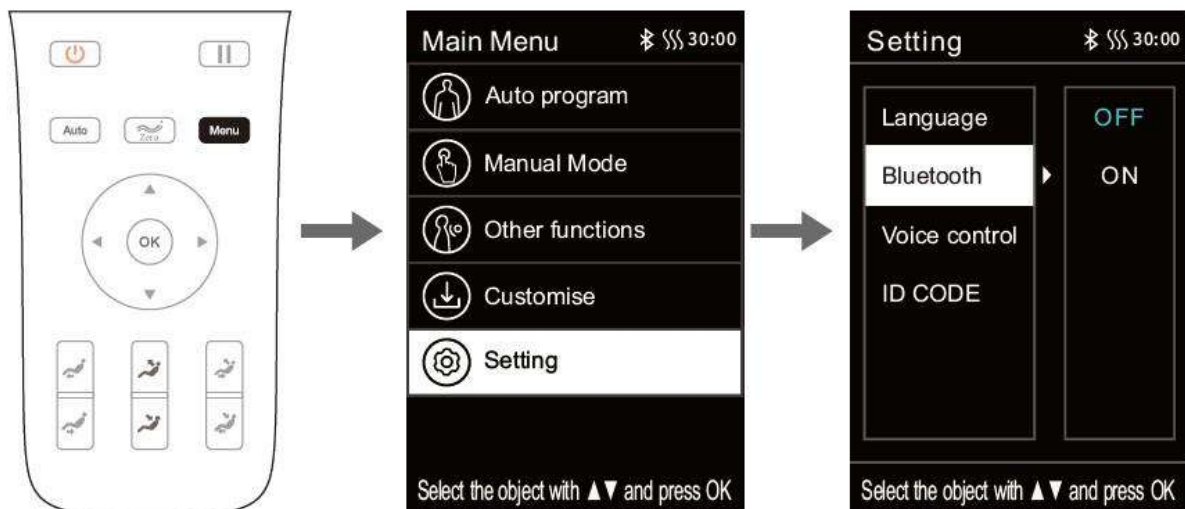

A készülék használata

Beállítások (Főmenü beállítások) - Setting Language (Használati nyelv)

Angol vagy kínai nyelven használható a masszázsfotel.

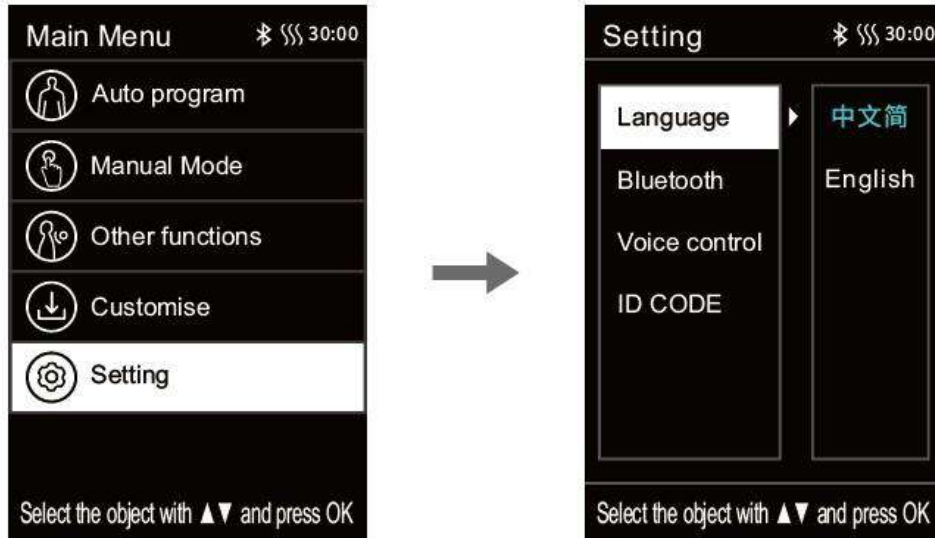

Bluetooth (zenehallgatáshoz) - ON/OFF – kikapcsolás, bekapcsolás.

Ha a masszázsfotel Bluetooth egysége be van kapcsolva, akkor ahhoz Bluetooth-al kapcsolódva az okoseszközeinkről zenét tudunk lejátszani a masszázsfotel 3D digital zenelejátszó hangszóróin keresztül. Nyissa meg okoseszközén a „Bluetooth” funkciót a beállításokban – automatikusan vagy manuálisan keresse meg a környékbeli Bluetooth eszközöket. Csatlakozzon a masszázsfotel Bluetooth egységéhez (név: IMCM-XXXX, ha kér jelszót, akkor az valószínűleg: 0000) Párosítsa a masszázsfotel az okoseszközével. Sikeres párosítás esetén hallgathatja saját zenéit okoseszközéről.

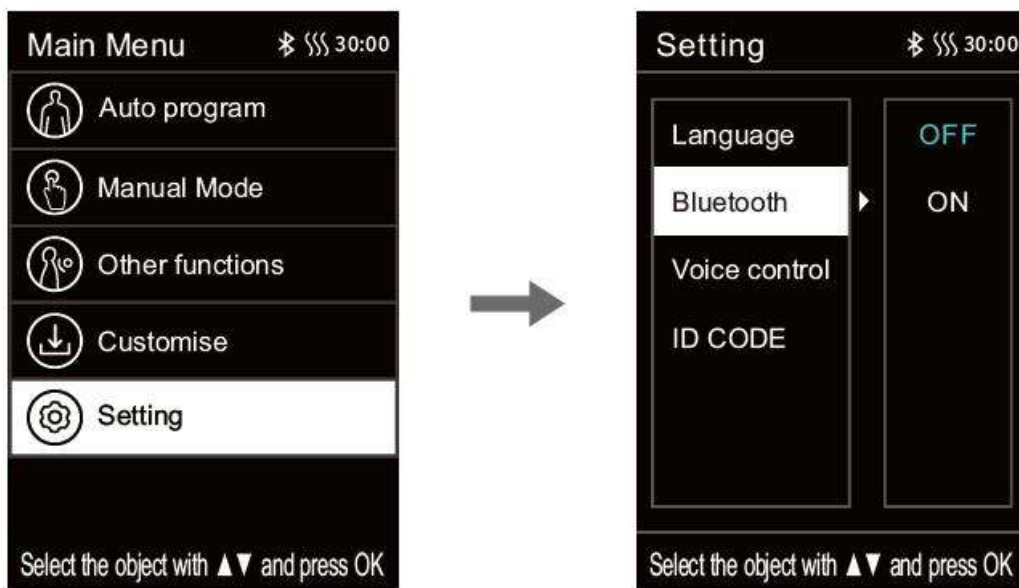

A készülék használata

Beállítások (Főmenü beállítások) - Setting Intelligens hangvezérlés (angol nyelven)

ON/OFF – kikapcsolás, bekapcsolás.

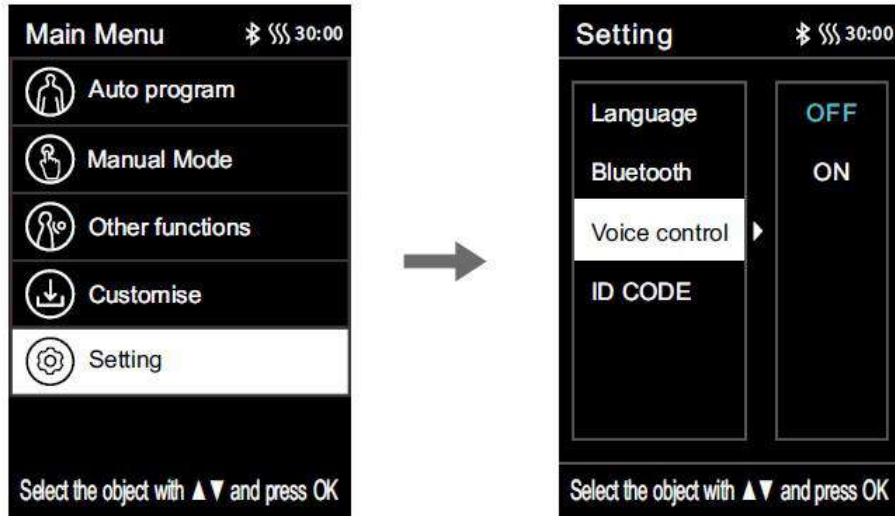

Zero Gravity gomb



3 féle zéró gravitációs helyzet elérhető, a gomb megnyomásával újra és újra. A 4. lenyomásra a masszázsfotel az eredeti helyzetébe áll vissza. Ez a mechanizmus pozitív hatást gyakorol a hát egészségére. Ebben a helyzetben a testtömeg egyenletesen oszlik el, és a gerincre gyakorolt nyomás csökken. Amikor a Zero Gravity mód elindul, a test és a lábak között körülbelül 118 fokos magasságszög van. A comb és a vádli magasabban helyezkedik el, mint a szív. Az egyes testrészek gravitációja egyenletesen oszlik el a masszázsfotelen, hogy teljes mértékben felszabadítsa a testre gyakorolt nyomást.

A készülék használata

Dőlésszöget beállító gombok

Gombok	Gomb funkciója, használata
	Lábtartó emelése; nyomja le az indításhoz, engedje el a megállításhoz
	Lábtartó süllyesztése; nyomja le az indításhoz, engedje el a megállításhoz
	Lábtartó visszahúzása; nyomja le az indításhoz, engedje el a megállításhoz
	Lábtartó kinyújtása; nyomja le az indításhoz, engedje el a megállításhoz
	Felülés; nyomja le az indításhoz, engedje el a megállításhoz
	Hátradőlés; nyomja le az indításhoz, engedje el a megállításhoz

A készülék használata

Hangvezérlés beállítása (angol nyelven)

1. Nyomja 3 másodpercig a gombot a be/kikapcsoláshoz
2. A hangvezérlés ne legyen kikapcsolva. Mondja: „Hi, Alice!” / „Hey Alice!”
3. Válaszolni fog: „I am here.”
4. 6 másodperc, mire a fotel feldolgozza a neki mondott utasításokat. Ha ezután sem cselekszik, akkor a hangvezérlés kikapcsol, és újra be kell kapcsolnunk. Mondjuk ismét: „Hi, Alice!”. Ismételjük meg azt a parancsot, amit szeretnénk, valószínű, az előbb nem mondtuk elég hangosan vagy helyesen.

Utasítások

Utasítás	A masszázsfotel válasza	
VOICE CONTROL ENTER		
Press at least 3 second “  ” button on the armrest (on/off Voice Control mode) . Make sure the device is on Voice Control mode. Call “Hi Alice” or “Hey Alice” before the following Commands:		
No.	Voice control entry	Answer entry
1	Massage on	Answer: Ok, massage on
2	Massage close	Answer: Ok, massage close
3	Comfort Massage	Answer: Ok, comfort massage
4	Relax massage	Answer: Ok, relax massage
5	Full body massage	Answer: Ok, full body massage
6	Neck massage	Answer: Ok, neck and shoulder massage
7	Back and waist massage	Answer: Ok, back and waist massage
8	Stretch massage	Answer: Ok, stretch massage
9	Open the air pressure	Answer: Ok, open the air pressure
10	Close the air pressure	Answer: Ok, close the air pressure
11	Up the seat position	Answer: Ok, up the seat position
12	Down the seat position	Answer: OK, down the seat position
13	Change the other mode	Answer: OK, change the other mode
14	Go little down	Answer: Ok, go little down
15	Go little up	Answer: Ok, go little up

Note: commands 14 and 15 can only be used after command 13.

A készülék használata

A masszázs leállítása, kikapcsolás

- Masszázs közben a be/kikapcsoló gomb megnyomásával bármikor leállíthatjuk a készüléket. A fotel visszaáll alappozícióba. Ha a masszázs a beállított időtartam elteltével fejeződik be, a masszázskézek alappozícióba állnak vissza, a fotel viszont marad az aktuális pozíciójában. A be/kikapcsoló gomb kétszeri megnyomására fog visszaállni alappozícióba.



- A főkapcsoló segítségével áramtalanítsuk a fotelt, majd húzzuk ki a dugót a fotelből és a konnektorból.

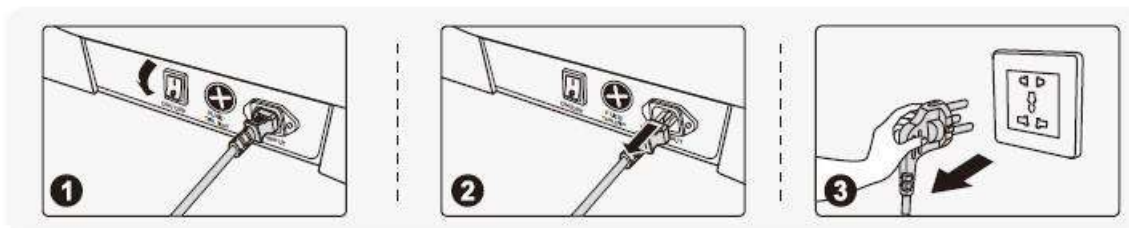

A készülék használata

A fejpárnák és a háttámla párnájának használata

A háttámlán lévő párnák lágyabbá teszik a görgők általi masszázst a nyak- és a váll részen. Azonban ha szeretné, eltávolíthatja őket, így erősebb masszázst kaphat.

A háttámla párnarésze és a háttámla cipzárral (zipper) kapcsolódik egymáshoz, a fejpárna pedig tépőzárral (thread gluing) kapcsolódik a háttámla-párnához.

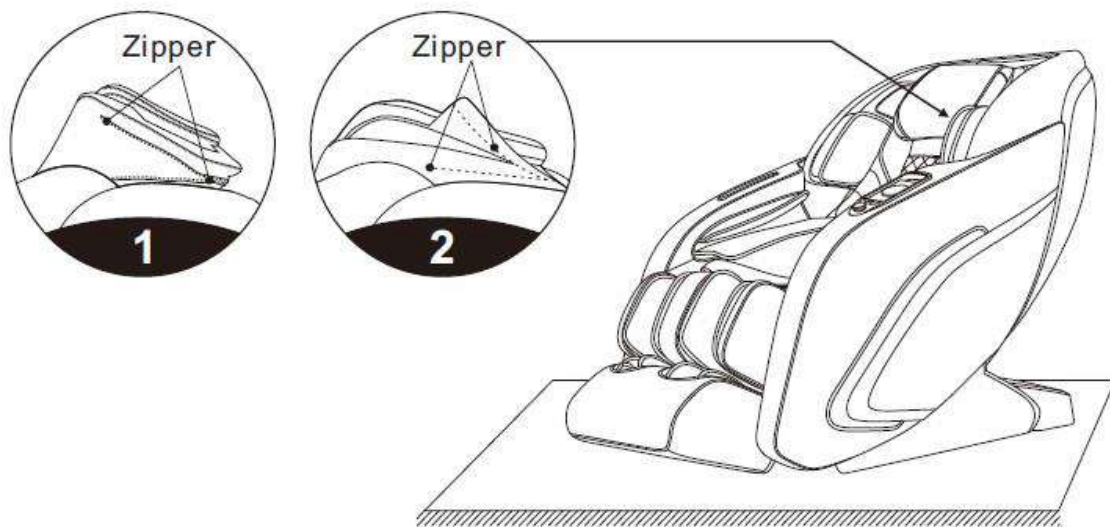

A készülék használata

Padlóvédelem és emelés

- Ha a fotelt fapadlón helyezzük el, idővel károsíthatja azt. Javasolt szőnyeg használata.
- Figyelem: Ne mozgassa a masszázsfotelt kerekeivel fa padlón, egyenetlen talajon vagy keskeny helyen. A masszázsfotel emeléséhez két emberre van szükség. Az emeléskor a lábtartó zárólemet és a háttámla burkolatának hornyait fogva (súlypontként használva ezeket) tudjuk megfelelően emelve mozgatni a fotelt. Kérjük, ne emelje közvetlenül a karfát.

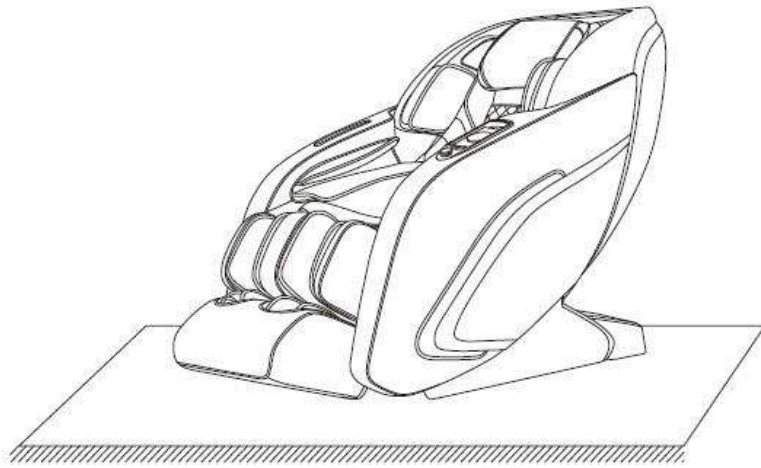

A készülék használata

A fotel mozgása kerekei segítségével

- Győződjünk meg róla, hogy semmilyen elektromos vezeték, vagy egyéb akadály nincs az útban (pl kézi vezérlő vezetéke), a fotel elektromos és egyéb vezetékei pedig ki vannak húzva, azok sincsenek útban. A talajnak egyenletesnek kell lennie. 2 ember szükséges a mozgáshoz. Az egyik megemeli a lábtartót, szinkronban a másik elkezdifele dönteni a háttámlát. Ha a súlypont a kerekre helyezkedik, könnyedén a megfelelő helyre mozgathatjuk a fotelt. Mozgassuk a kívánt helyre, és óvatosan tegyük az új helyére. A két emelő fő vigyázzon lehelyezésnél a lábára, nehogy megnyomja a masszázsfotel.

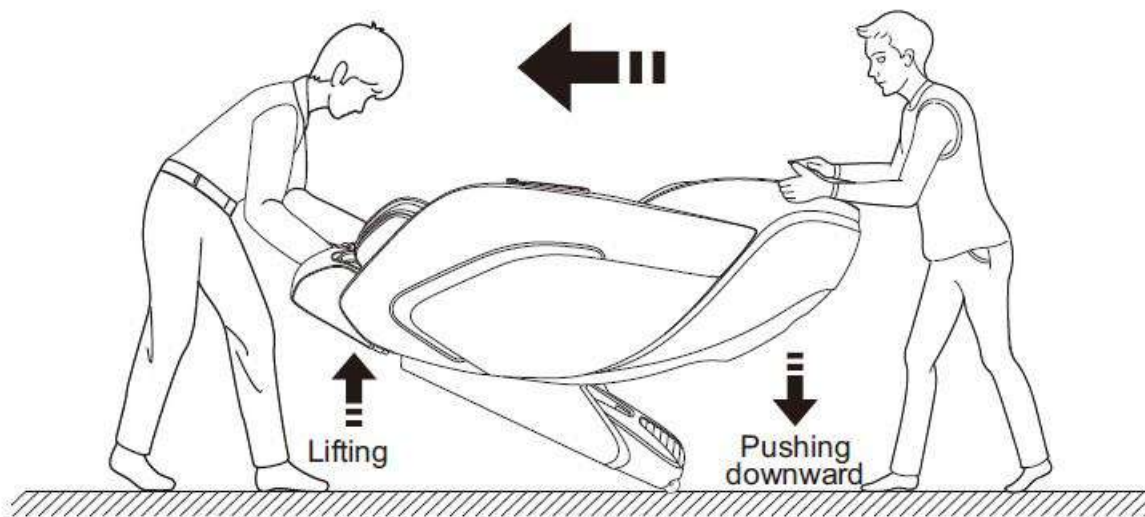

- Megjegyzés: Mozgás előtt kapcsolja ki a tápfeszültséget, majd húzza ki a tápkábelt és a vezérlőkábelt. Vigyázzunk arra is, a kézi vezérlő zsinórjába nehegy beleakadjunk, vagy elszakítsuk. Ez a fajta mozgás csak rövid távokra lehetséges. Hosszabb távú szállításhoz legjobb, ha megkéri a forgalmazót.

Műszaki adatok

Modell: SL-A603

Név: Bionwell Bethel 4D+ masszázsfotel

Merőleges feszültség: 110-120V~ 60Hz
220-240V~ 50Hz/60Hz

Teljesítmény: 150W

Alap masszázsidő-tartam: 20 perc

Biztonsági struktúra: I. osztály

Felhasznált anyagok: PVC, PA, acél és elektronikus/elektromos alkatrészek

ANYAG	PU	BŐR	TEXTIL	FA