

# BIONWELL SL-A602 BETHEL PREMIUM MASSZÁZSFOTEL

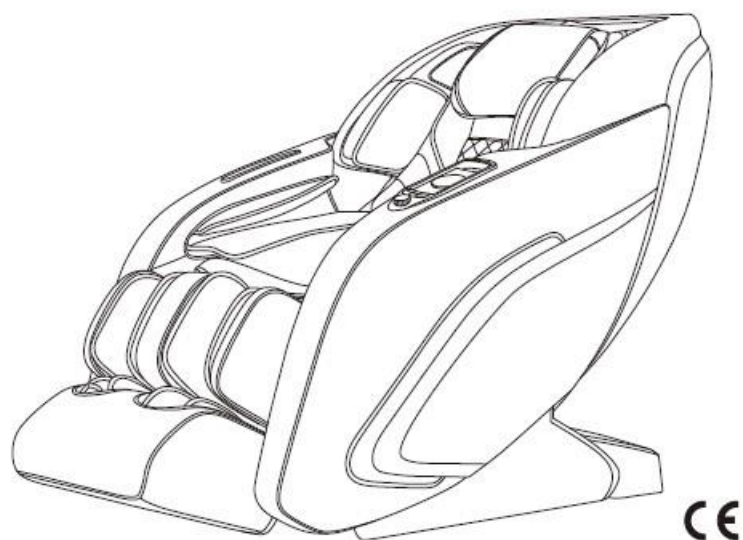

[www.bionwell.hu](http://www.bionwell.hu)

## HASZNÁLATI ÚTMUTATÓ

Köszönjük, hogy megvásárolta termékünket! Kérjük, figyelmesen olvassa el az alábbi útmutatót. Fokozott figyelemmel kövesse végig a biztonsági utasításokat, és kérjük, őrizze meg az útmutatót a későbbiekre is. Megjegyzés: cégünk fenntartja a jogot a fotel konstrukciójának és leírásának megváltoztatására minden további figyelmeztetés nélkül. Kérjük, hivatkozzon a fotel aktuális színére.

## **Tartalom**

---

Biztonság és karbantartás

Biztonsági figyelmeztetés

Alkatrészek neve és funkciója

Funkciók

A készülék használat

Műszaki adatok

## 1. FONTOS BIZTONSÁGI FIGYELMEZTETÉS



Kérjük, az alábbiaknak leírtak szerint használja a fotelt.

Minden, a leírtaktól eltérő használati mód tilos és veszélyes.

- Gyerekeknek tilos a mozgó alkatrészekhez nyúlni.
- Kizárólag jól szigetelt, megfelelően földelt elektromos forráshoz csatlakoztassa.
- A fotelt azonnal kapcsolja ki, ha nem érzi jól magát.
- Ne viseljen ékszereket a masszázsfotel használata közben.
- Ha a fotel nem a megszokott módon működik, kapcsolja ki, és áramtalanítsa, majd keresse fel forgalmazóját. Szakember jelenléte nélkül a fotelt ne szerelje szét!
- Amennyiben haja, fejbőre bármilyen kezelés alatt áll, vagy mielőtt beülne a fotelbe, haja esetleg nedves, kérjük, tegyen törölközőt feje alá a felületek megóvásának érdekében.
- 14 éven aluliaknak nem ajánlott használni a masszázsfotelt.
- 130 kg feletti felhasználók esetében a fotel meghibásodására nem tudunk garanciát vállalni.
- Ügyeljen arra, hogy a konnektor, amelyhez csatlakoztatja a készüléket, ne legyen meglazulva.
- Használat után, és tisztítás előtt mindenképpen áramtalanítsa a készüléket.
- A készüléket egyhuzamban használni 20 percig ajánlott.
- A készüléket a használati útmutatónak megfelelően működtesse.
- Kérjük, ne használja a masszázsfotelt, ha a bőrfelület sérült.
- Kérjük, ne használja a masszázsfotelt, ha más fedőréteg sérült.
- Kérjük, ne használja a masszázsfotelt, ha a hőszugárzó útja nem szabad.
- Kérjük, ne használja a masszázsfotelt kültéren.
- Ne ejtsen semmilyen tárgyat a készülékbe.
- Ne aludjon el a masszázsfotel használata közben.
- Kérjük, ne használja a masszázsfotelt ittas állapotban, vagy rossz közérzet esetén.
- Kérjük, evés után legalább 1 óra teljen el, mielőtt használja a masszázsfotelt.
- Kérjük, a sérülések elkerülése érdekében ne állítsa tartósan túl erősre a masszázst.
- Kérjük, ne legyen magánál törékeny, gyúlékony, robbanásveszélyes anyag, tárgy a masszázsfotel használata közben (ilyen lehet pl. egy mobiltelefon is)

## 2. Környezet

- Kérjük, ne használja a masszázsfotelt magas hőmérsékletű, ill. nyirkos helyiségben, pl. fürdőszobában.
- Kérjük, ne használja a masszázsfotelt olyan helyen, ahol hirtelen hőmérsékletingadozás lehetséges.
- Kérjük, ne használja a masszázsfotelt túlzottan poros környezetben.
- Kérjük, ne használja a masszázsfotelt túl kicsi helyiségben, vagy olyan helyen, ahol nincs megfelelő szellőzés.

## 3. Akik nem használhatják a masszázsfotelt

- Csontritkulásban szenvedők
- Szívbetegségben szenvedők, vagy olyanok, akik elektronikus egészségügyi eszköz (pl. pacemaker) használatára szorulnak
- Lázas betegek
- Terhes, vagy menzesz periódusban lévő nők, terhesség után minimum 6 hétig
- Balesetet szenvedett, vagy bőrbetegségben szenvedő személyek
- 14 év alatti gyerekek, ill. szellemileg labilis állapotban lévő személyek
- Orvosuk által pihenésre intett, vagy magukat rosszul érző személyek
- Nedves testű személyek

- Hőérzékeny személyek
- Akiknek rosszindulatú daganata van
- A készüléknek fűtött felülete van, így aki a hőre érzéketlen, fokozott óvatossággal használja a masszázsfotel.

## Biztonság és karbantartás

---

### 4. Biztonság

- Ellenőrizze a feszültséget, hogy megfelel-e a készülék előírásainak.
- Nedves kézzel ne húzza ki a tápvezetékét.
- Ügyeljen arra, hogy ne kerüljön víz a készülékbe, az áramütést, ill. a készülékben keletkező kár elkerülése érdekében.
- Ne sértse fel a vezetékeket, és ne változtasson az áramkörön.
- Ne használjon nedves törlőkendőt az elektromos részek, pl. főkapcsoló, vagy tápvezeték megtisztítására.
- Esetleges áramszünet ideje alatt maradjon távol a készüléktől a baleset elkerülése érdekében, ha az áram hirtelen visszajönne.
- Rendellenes működés esetén azonnal állítsa le a készüléket, és konzultáljon a kereskedővel/közvetítővel.
- Rosszullét esetén állítsa le a készüléket, és keresse fel orvosát.
- Nem ajánlott a készülék használata olyan személyeknek (beleértve a gyerekeket), akik fizikailag, szellemileg, vagy érzékelés szempontjából korlátozottak, kivéve, ha az ő egészségükért felelős személy jóváhagyta nekik a fotel használatát.
- Ha a tápvezeték sérült, sürgősen ki kell cseréltetni a gyártó, a helyi szervizes, vagy hasonlóan szakképzett személy segítségével, elkerülendő a baleset kockázatát.

### 5. Karbantartás

- A készüléken csak szakember végezhet karbantartást, a felhasználónak tilos a fotel szétszerelése és önálló karbantartása.
- Kérjük, mindig áramtalanítsa a fotelt használat után – azt ne nedves, vizes kézzel tegye.
- Ne kerüljön víz a masszázsfotelbe, ami áramütést okozhat, vagy a fotel sérülését okozhatja.
- Ne használja a készüléket, ha meglazult a konnektor.
- Ha a készülék hosszú ideig használaton kívül van, tekerje fel a vezetékét, a fotelt pedig száraz és pormentes helyiségben tárolja.
- Ne hagyja a készüléket hosszabb ideig magas hőmérsékletű helyiségben, tűz mellett, és ne tegye ki tartósan közvetlen napsugárzásnak.
- Ha a lecsavarható vezeték / tápvezeték sérült, sürgősen ki kell cseréltetni a gyártó, a helyi szervizes, vagy hasonlóan szakképzett személy segítségével, elkerülendő a baleset kockázatát.
- A készüléket mindig száraz ruhával tisztítsa meg. Ne használjon hígítót, benzint, vagy alkoholt.
- A készülék mechanikus alkatrészei speciálisan lettek megtervezve és legyártva, nem igényel különleges karbantartást.
- Ne használjon éles tárgyat a fotel mozgatására.
- Ne húzza, vagy gurítsa a fotelt egyetlen talajon. Ilyenkor mindenképpen emeléssel mozgassa.
- Szakaszosan használja a készüléket; túl sokat egy huzamban ne működtesse.
- 5 és 35 Celsius fok közötti hőmérséklet és 20-80% közötti páratartalom, valamint tiszta levegőjű, megfelelően szellőző szoba az, ami mellett megfelelően működik a masszázsfotel – csak ezen feltételek mellett működtesse és tárolja azt.

## 6. Általános üzemzavarok orvoslása

- Használat közben a motor hangja teljesen természetes.
- Ha az irányító nem működik megfelelően, ellenőrizze, hogy a tápvezeték megfelelően csatlakozik-e a konnektorhoz, valamint győződjön meg róla, hogy a főkapcsoló be van-e kapcsolva.
- Ha egy masszázsprogram beállított működési ideje lejár, a készülék automatikusan megáll. Ha a fotel túl sokáig van egyhuzamban működésben, a hőmérséklet-érzékelő berendezés automatikusan leállítja azt. Ilyenkor kérjük, várjon fél órát, és csak utána használja újra a készüléket.

## Biztonsági figyelmeztetés

---

Amikor a lábtartó emelkedik, vagy felemelt állapotban van, nem szabad ránehezedni, hogy elkerüljük annak sérülését, vagy a személyi sérülést.

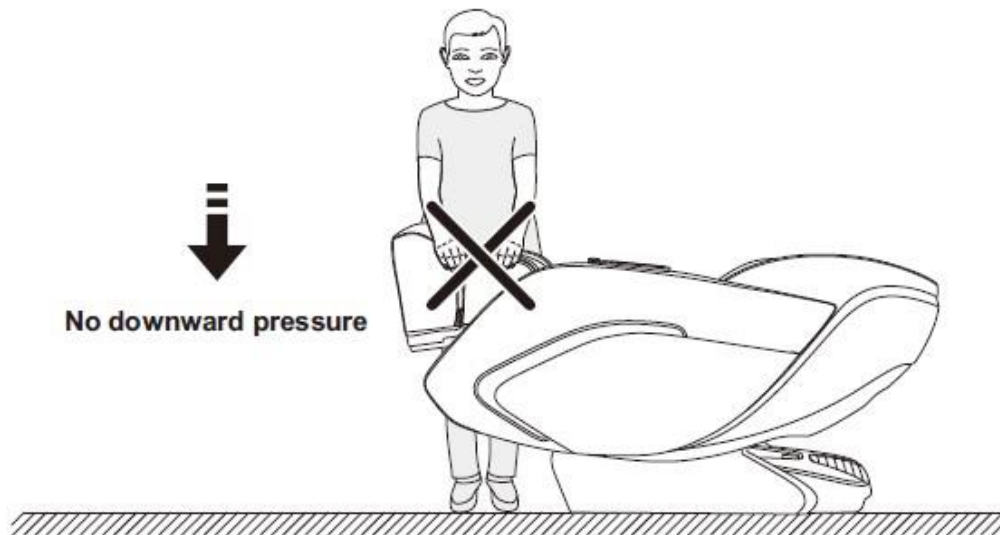

Mielőtt beleülne a masszázsfootelbe, győződjön meg róla, hogy a masszázsgörgők a háttámla párnái mögött helyezkednek el (és nem az ülőfelület alatt), hogy elkerülje a diszkomfortérzetet és bármilyen személyi- illetve masszázsfootelbeli sérülést.

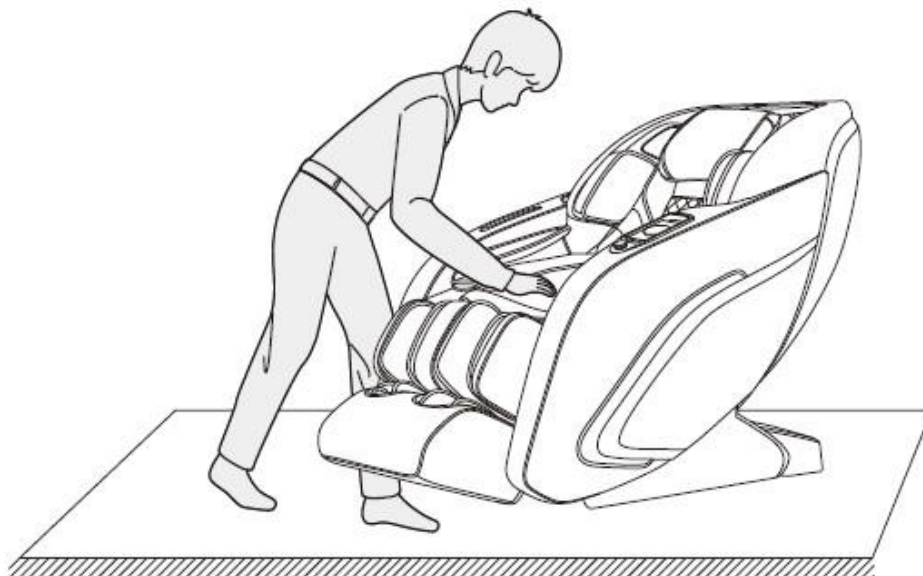

## Biztonsági figyelmeztetés

---

Működés közben ne húzza ki (és ügyeljen rá, hogy gyermekei vagy unokái se tegyék) a masszászfotelből a csatlakozót, hogy megelőzze az elektromos áramütést vagy a masszászfotel meghibásodását. Használat után húzza ki a vezérlő csatlakozóját és a tápkábelt, rakja is el őket, ez a legbiztonságosabb megoldás.

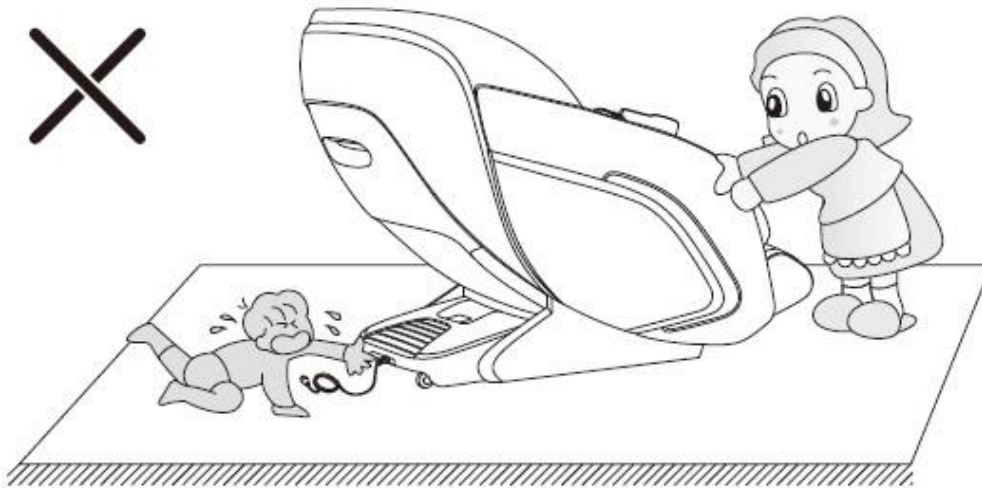

Mielőtt elindítaná, működésbe hozná a fotelt, győződjön meg róla, hogy a lábtartó alatt, illetve a háttámla alatt és mögött nem tartózkodik senki és semmi. A zero gravity pozícióban ugyanis a fotel hátra dől, lejjebb ereszkedik, ami személyi sérülést okozhat annak, aki az előbb említett helyeken tartózkodik, ha tárgyról van szó, megsértheti azt, valamint a masszászfotel is.

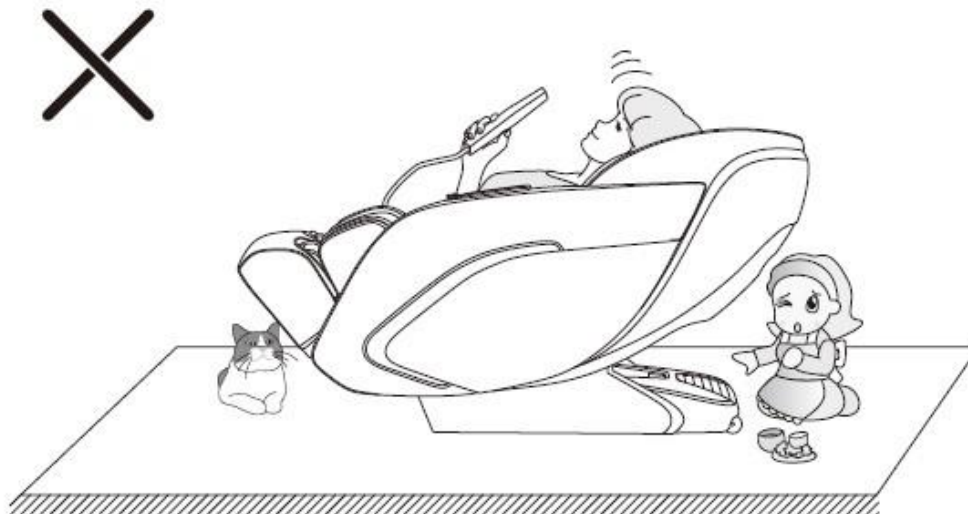

Mielőtt a Zero Gravity funkció elindul, győződjön meg róla, hogy sem kisgyermek, sem kisállat nem tartózkodik a háttámla és a lábtartó alatt – a személyi- és a fotel sérüléseinek megelőzése végett.

## Biztonsági figyelmeztetés

---

Mielőtt használni kezdjük a masszázsfotelt, a zsebeinket ürítsük ki, az legyen teljesen üres – nehogy a zsebünk tartalma sérülést okozzon magunkban, vagy a masszírozó fotelben.

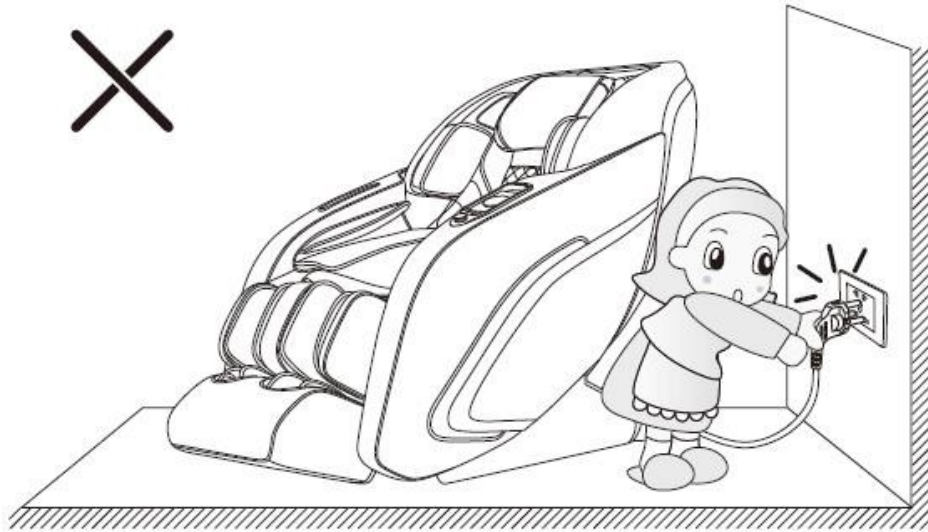

A masszázsfotel működése közben ne húzzuk ki a dugót a konnektorból, de hátul a fotel alsó részén lévő főkapcsoló gombját se nyomjuk le ilyenkor, elkerülve a személyi sérülést, vagy a fotel meghibásodását.

## Alkatrészek neve és funkciója

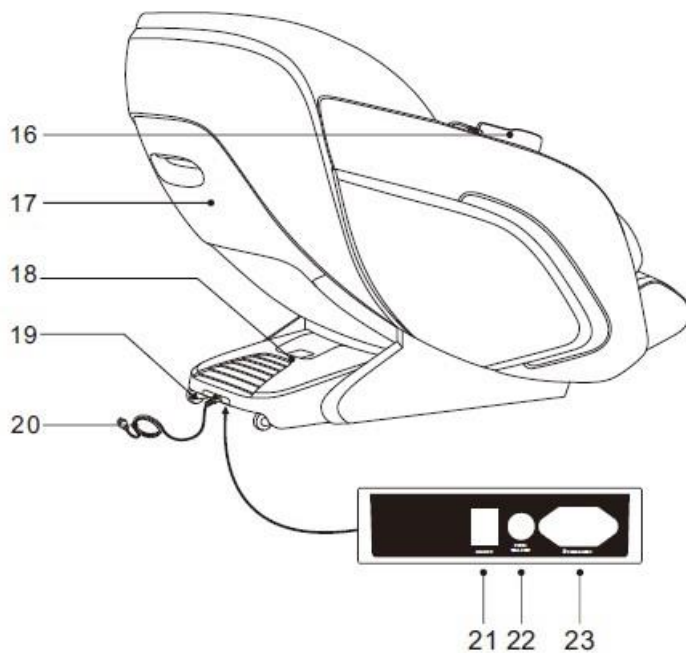
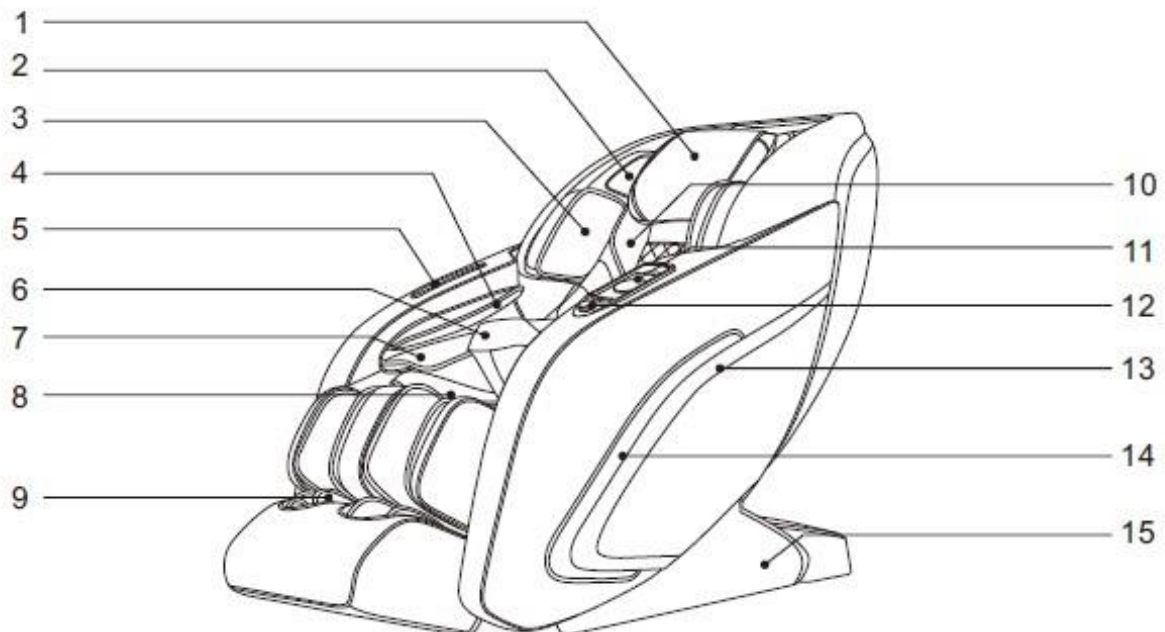

1. Fejpárna
2. 3D digital hangszórók
3. Felkar-váll légpárna komponense
4. Kar-alkar légpárna komponense
5. Kézi-vezérlő-tartó
6. A has melegítő-öve
7. Kiálló masszázskész mágnessterápiával
8. Ülőpárna
9. Lábtartó
10. Háttámla
11. Vezeték nélküli telefontöltő
12. Karfa gyorsvezérlő
13. Karfa
14. LED világítás
15. Oldalpanel
16. Kézi fotelvezérlő
17. Hátlapborítás
18. Vezérlőegység borítás
19. Kerekek (rögzíthetőek)
20. Tápkábel és dugó
21. Hálózati kapcsoló
22. Biztosíték
23. Tápkábel bemenet

## Funkciók

---

Lásd részletesebben: <https://bionwell.hu/>

- Vertikálisan és előre-hátra is mozgó, csendes, intelligens 3D masszázss kezek
- Automatikusan detektálják a felhasználó vállhelyzetét, de ez manuálisan is beállítható mérnöki pontossággal
- Felhasználóbarát és „tudományos” masszázs érhető el a masszázsfotel segítségével, hiszen a masszázsfotel detektálja a test görbületeit, az ujjnyomásos masszázs helyét és a masszázsgörgők hosszát előre-hátra irányban.
- 21 féle automata masszázsmód: Gyorsmasszázs, Komfortmasszázs, Relaxmasszázs, Nyújtómasszázs, Teljes test masszázsa, Nyak-váll masszázsa, Hát-és derékmasszázs, A test légpárnás masszázsa az összes légpárnával, Stresszcsökkentő masszázs, Energizáló masszázs, Masszázs a pihentető alvásért, „Ízületkímélő” masszázs, „Gerincmenti masszázs”, „Ülőmunka” masszázs, Sportregeneráció masszázs, Nyak és váll kíméletes masszázsa, Az elmét felfrissítő masszázs, Gerinckímélő masszázs, „Derékápoló” masszázs, Lábmasszázs, „Fiataltító” masszázs
- 5 db memória masszázsmód, a kedvenc masszázssainak rögzítésére
- Felsőtest manuális masszázsa 5 különféle masszázsspozícióval: teljes háton, adott területen, rögzített ponton, alsó és felsőháton.
- 11 féle masszázstechnikával masszíroznak: Gyúrómasszázs (kneading) 7 különféle verzióban; Ütögető masszázs (tapping) 2 különféle verzióban; gyúró-ütögető masszázs; Ujjnyomásos masszázs (shiatsu) 2 különféle verzióban; váll (csuklyásizom) masszázsa, 3D (háromdimenziós) masszázssok 4 különféle verzióban
- 7 féle masszázss-beállítási lehetőség: 5 féle sebesség a háton, 5 féle erősség a háton, 5 féle hatótávolság a háton, 5 féle szélesség a háton, 5 féle légpárna erősség, 3 féle talpgörgő sebesség, 4 féle időbeállítási lehetőség
- Légnyomásos masszázs: Felkar, alkar, láb, vádli, lábfej légnyomásos masszázsa, mely 5 intenzitással állítható be
- A hátfűtés infravörös fűtőforrásként szénszálat használ
- Működés közben a zero space technológiának köszönhetően a fotel előre csúszik a hajlított tartósínen, így helyet spórolhat.
- A masszázs-sín nagyszerűen illeszkedik az emberi test görbületeihez. Így egy ember által végzett masszázsához hasonló élményben lehet része a nyaktól egészen a combközépig.
- Intelligens hangvezérlés (angol nyelven) – erről lentebb olvashat bővebben.
- 3D digital hangszórók – zenelejátszási lehetőség (okoseszközzel Bluetooth segítségével)
- Vezeték nélküli mobiltöltési lehetőség a bal karfán
- Gyorsgombok a karfán: Hangvezérlés (ha a kézi vezérlőn be lett már kapcsolva), Hátfűtés be/kikapcsolás, Lábtartó emelése, Lábtartó süllyesztése, Hátradőlés, Felülés, 3D masszázs erősségének állítása, Be/Kikapcsolás/Szüneteltetés
- Kiálló masszázskéz a tenyereknél a bal és jobb oldalon – mágnesterápiával
- Lábnyújtó funkció
- A láb gyúrómasszázs és légpárnás masszázsa – csökkentheti a feszültséget, a láb feszülést.

- A vádli masszázsa: csökkentheti a láb feszülést és a duzzanatot, a vádli fáradtságérzetét és fájdalmát, „beindítja” a vérkeringést, visszaadhatja a láb vitalitás-érzetét.
- A háttámla és a lábtartó süllyeszthető és emelhető.
- Görgős talp- és lábujjmasszázs, Achilles- és sarokmasszázs – 3 sebességi szinten.
- Nyújtható lábtartó: megfelel a különböző testmagasságoknak.
- LED hangulatvilágítás az oldalpanelen.
- TFT színes kézi vezérlő
- A háttámla és a fej párnáival is állítható manuálisan a masszázs erősség – ha lecipzárózzuk / letépőzárózzuk őket, erősebb masszázst kaphatunk.

## A készülék használata

---

### Kézi vezérlő - LCD kijelző

#### Jelzések

---

1. TFT LCD kijelző
2. Be/Kikapcsolás
3. Automata masszázsok (részletesen később olvashat róluk)
4. Zero Gravity funkció (4 féle pozíciót érhet el egymás után nyomogatva)
5. FEL gomb (navigációhoz/masszázs pozíció beállításához)
6. OK gomb – elfogadás / akcept
7. BAL gomb – vissza az előző menübe, vagy egy balra lévő objektum kiválasztása
8. LE gomb – alsóbb objektum kiválasztása, vagy masszázs pozíció beállítása lejjebb
9. Háttámla emelése
10. Lábtartó emelése
11. Lábtartó süllyesztése
12. Háttámla süllyesztése
13. Szünet gomb – újra lenyomva újraindulnak a masszázs fel szüneteltetett funkciói
14. Menü gomb – később olvashat róla részletesen
15. JOBB gomb – navigáció, almenük közötti váltás jobbra (előre), vagy jobb oldalra lévő objektum választása
16. Hátradőlés gomb
17. Felülés gomb

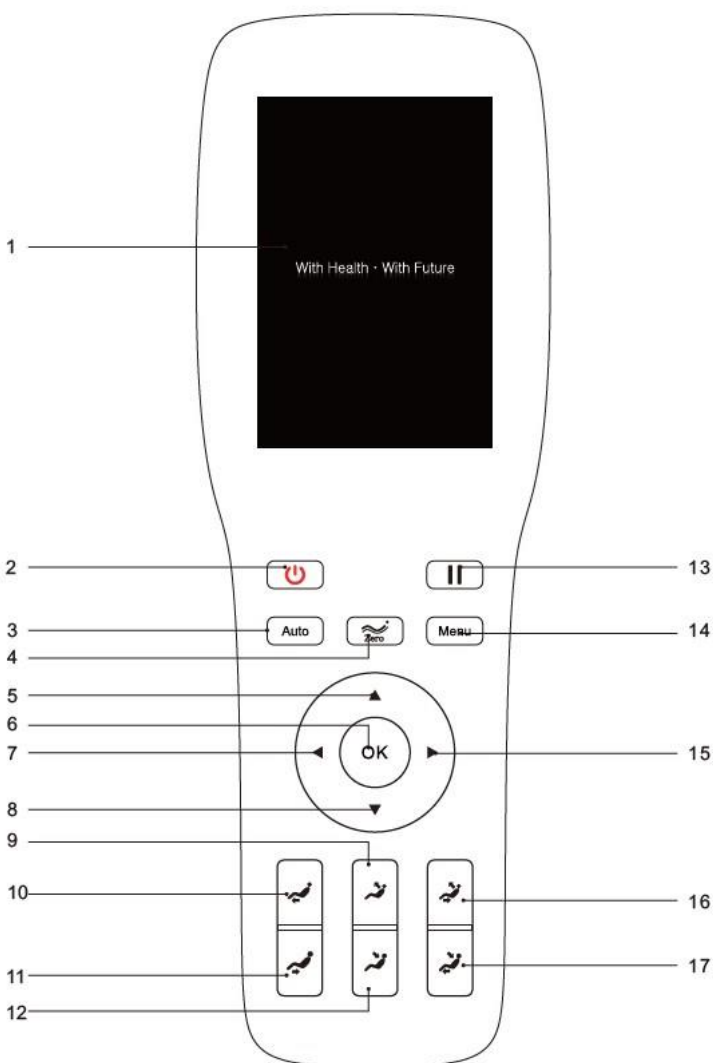

## Karfa gyorbillentyűk és gyorsvezérlés

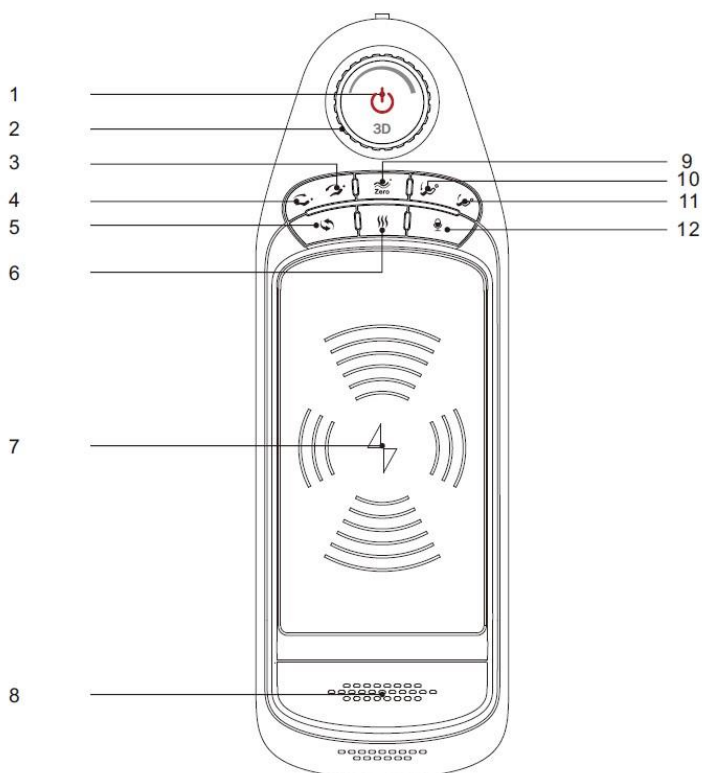

1. Be/Kikapcsolás gomb: megnyomva a masszázst szünetelteti – ha 20 percig ebben az állapotban van a masszázsfotel, az automatikusan kikapcsol; tartsa lenyomva 2-3 másodpercig, hogy be/kikapcsolja a masszázsfotel

2. A masszázs intenzitásának (erősségének) szabályozása tekeréssel – fokozatok: 1-5 – óramutatóval megegyező irányban erősödik, óramutatóval ellentétes irányba csavarva gyengül a masszázs erősség.

3. Felülés - nyomja le az indításhoz, engedje el a megállításhoz

4. Hátradőlés - nyomja le az indításhoz, engedje el a megállításhoz
5. Automata masszázsmódok közötti váltás
6. Hátfűtés be/kikapcsolása
7. Vezeték nélküli mobiltöltés
8. Intelligens hangvezérlés mikrofonja
9. Zero Gravity pozíció – 3 db pozíció áll rendelkezésre, nyomja le a gombot 1x, 2x, 3x...
10. Lábtartó lejjebb eresztése - nyomja le az indításhoz, engedje el a megállításhoz
11. Lábtartó feljebb emelése - nyomja le az indításhoz, engedje el a megállításhoz
12. Intelligens hangvezérlés – „Alice”, a masszázsfotel „felébresztése” – nyomja meg a gombot; legalább 3 másodpercig nyomva tartva a gombot be/ki kapcsolható a hangvezérlés funkció; ha 6 másodpercig nem hall érthető utasítást a masszázsfotel, a funkció kikapcsol

## A készülék használata

---

1. Csatlakoztassuk a fotelt egy megfelelően földelt konnektorba, majd a főkapcsolóval helyezzük áram alá.

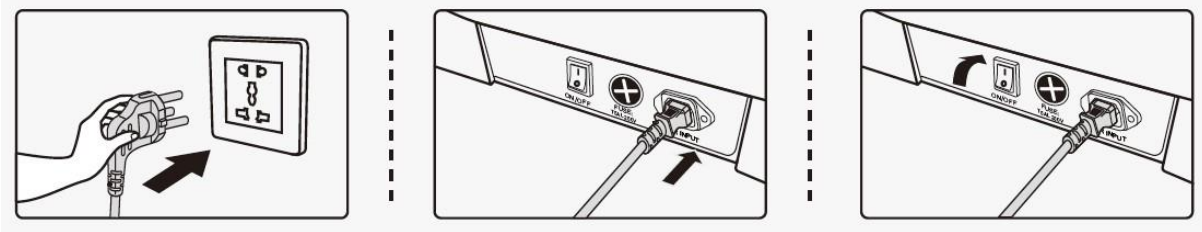

## 2. A kézivezérlő használata

### 2.1 Készenléti állapot

A masszázsfotel ebben az állapotban még még nem fogadja az utasításokat. Kivéve a gyorsgomboknál, ahol a háttámla és a lábtartó dőlésszögét állíthatja be. Emellett a hangvezérlés gombot is használhatja, mely „felébreszti Alice-t”, és reagálni tud a parancsokra.

With Health · With Future

## A készülék használata

---

### 2.2. Masszázs indítása (be/kikapcsoló gomb)

1. **Nyomja meg a be/kikapcsolás gombot**, megjelenik a kezdőkép. A háttámla nem mozdul, a lábész kissé megemelkedik.
2. **Válasszuk ki az automatikus módok közül valamelyiket.** Amennyiben nem választunk 5 percig, a masszázsfotel kikapcsol.
3. Az automatikus mód kiválasztása után **a masszázsfotel detektálja a váll helyzetét és a test alakját.** Ez eltarthat egy ideig (1-2 perc is akár). **Várjon, míg ezeket elvégzi!** Így lesz az Ön számára legmegfelelőbb, testre szabott a masszázs!

Fontos információ: A manuális programok, funkciók kizárólag valamelyik már működő automata (gyári) programból átváltva indíthatók el, tehát bekapcsolás után közvetlenül manuális funkciók működtetésére nincs lehetőség! Az 1-3. lépés feltétele a manuális masszázsmódok kiválasztásának.

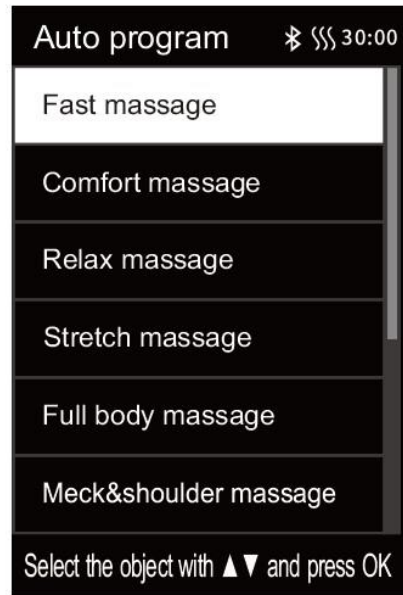

Ha nem megfelelő az alapbeállított vállhelyzet, akkor a „Shoulder” kijelzőt kiválasztva a „fel-le” gombokkal (fel-le navigálás) beállíthatja az Önnek megfelelőbbet. A „bal” gombbal visszatérhet az előző menübe, vagy várjon 10 mp-et ugyanezért a parancsért.

Gomb	Leírás
	Masszázsörgők felfelé mozgatása
	Masszázsörgők lefelé mozgatása

### A készülék használata

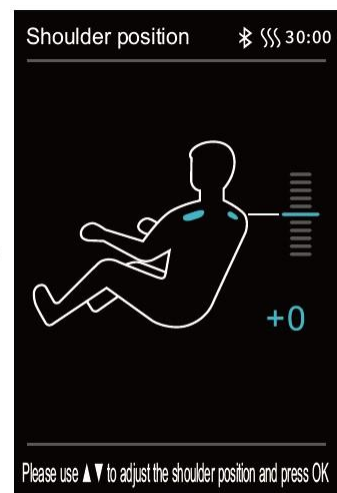
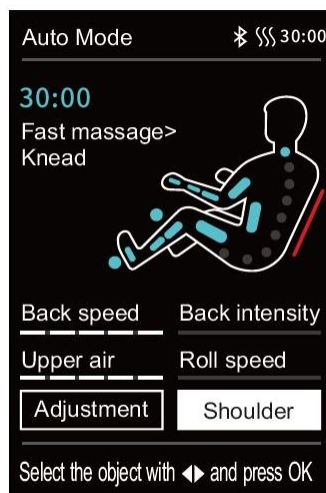
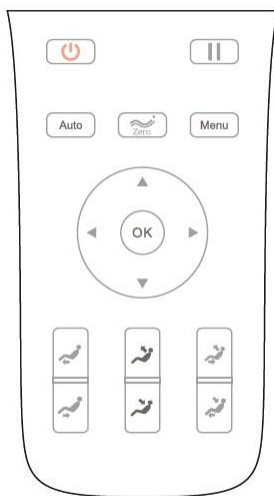

### 2.3, Automata masszázsmódok

„Menu” gomb, „Auto Program” kiválasztásával érhetőek el, nyomjon „OK” gombot (ugyanaz a funkció elérhető a kézi vezérlő „Auto” gombjának megnyomásával is)

21 db(!) speciális automata masszázsfunkció választható ki. „Fel-le” gombokkal választhat közülük.

- Gyorsmasszázs (Fast massage)
- Komfortmasszázs (Comfort massage)
- Relax-masszázs (Relax massage)
- Nyújtómasszázs (Stretch massage)
- Teljes test masszázsa (Full body massage)
- Nyak-váll masszázsa (Neck&Shoulder massage)
- Hát- és derékmasszázs (Back&Waist massage)
- A test légpárnás masszázsa (Full Airbag massage) az összes légpárnával,
- Stresszcsökkentő masszázis (Stress relieving)
- Energizáló masszázis (Energy)
- Masszázs a pihentető alvásért (Good-night sleep)
- „Ízületkímélő” masszázis (Joint Care)
- „Gerincmenti masszázis” (Spine massage)
- „Ülőmunka” masszázis (Office regmen)
- Sportregeneráció masszázis (Sport recovery)
- Nyak és váll kíméletes masszázsa (Neck&Shoulder care)
- Az elmét felfrissítő masszázis (Brain refresh)
- Gerinc kímélő masszázis (Spine care)
- „Derékápoló” masszázis (Waist care)
- Lábmasszázs (Legs care)
- „Fiatalító” masszázis (Rejuvenation)

### A készülék használata

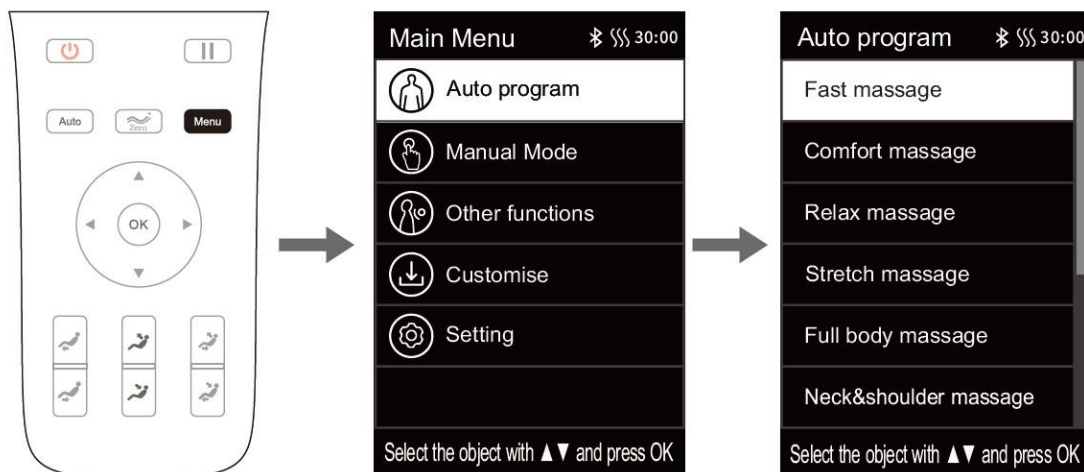

Spine massage – Segíthet a púposág és az előretolt mellkas „kezelésében”. Segíthet megőrizni, vagy javítani a gerinc egészségét. Az intervertebrális porckorong kitüremkedésén segíthet javítani.

Office regimen – Fizikai aktivitáshoz hasonló idét elő a masszázst által, hasznos lehet a sokat ülőknek. Serkenti a testi funkciókat ezáltal.

Sport recovery – Segíthet regenerálódni a fizikai aktivitás, sport utáni fáradtságból.

Brain refresh – Csökkentheti a nyak-váll (csuklyásizom) fájdalmát, serkenti a vérkeringést az agy felé masszírozva a Yuzhen és a Dazhu akupontokat.

Spine care – A gerinc egészségének fejlesztésére fókuszál, és a mozgáshiányos életmód hatásait próbálja ellensúlyozni.

Waist Care – A gerinc lumbáris szakaszának egészségének fejlesztésére fókuszál, segíthet enyhíteni a merevséget a derék izmaiban.

Legs care – Gyors fájdalomcsökkentést hajthat végre az alsó végtagokban, és csökkentheti a fáradtságérzetet azokban.

Rejuvenation – Javíthatja az alvásminőséget és a munkavégzési hatékonyságot.

Információ: Az éppen futó automata masszázst ikonja megjelenik a képernyőn a masszázst státuszánál.

**Figyelem!** A speciális masszázstoknál a görgős masszázstok intenzitása a karfán található tekerőgombbal állítható.

## 2.4, Manuális (kézi vezérlésű) masszázst beállítása

1. Miután kiválasztotta az automata masszázstprogramot, a „Menu” gombot megnyomva a kézi vezérlőn elérkezik a főmenübe. Másodikként láthatja a „Manual mode” szöveget a kijelzőn. „OK” gombot nyomva ezután kiválaszthatja bármely manuális masszázstfunkciót. „Bal” gombbal visszatérhet a főmenübe.

### A készülék használata

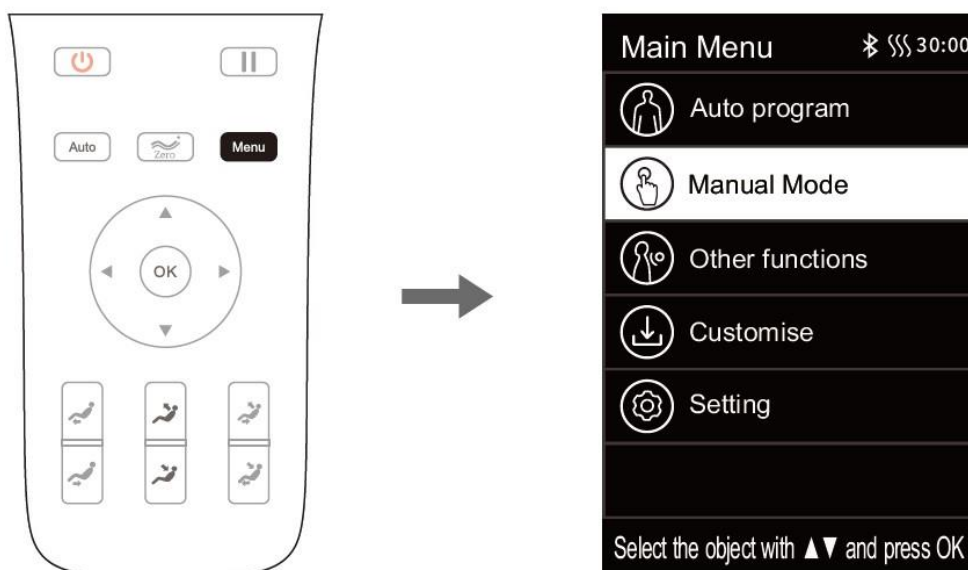

11 db manuális masszázsfunkció közül választhat.

- OFF (kikapcsolás)
- Kneading (Gyúrómasszázs) – beállítható a masszázs sebessége 5 szinten.
- Tapping I., Tapping II. (Ütögető masszázások) – beállítható a masszázások sebessége és szélessége 5 szinten.
- Knead&Tap (Egyidejű gyúró-ütögető masszázs) - beállítható a masszázs sebessége 5 szinten.
- Shiatsu I., Shiatsu II. (Ujjnyomásos masszázások) – beállítható a masszázások sebessége és szélessége 5 szinten.
- Shoulder lifting (Váll /csuklyásizom/ masszázsa) - beállítható a masszázs sebessége 5 szinten.
- 3D I., 3D II., 3D III., 3D IV. (4 féle háromdimenziós masszázs) - beállítható a masszázások sebessége és szélessége (csak a III. és a IV. verziónál) 5 szinten.

„Fel-le” gombokkal tud válogatni közülük, „OK” gombbal választhatja ki az Önnek épp megfelelőt. A „knead” (gyúrómasszázs) masszázsnak is több verziója elérhető, ehhez nyomkodja az „OK” gombot egymás után.

## A készülék használata

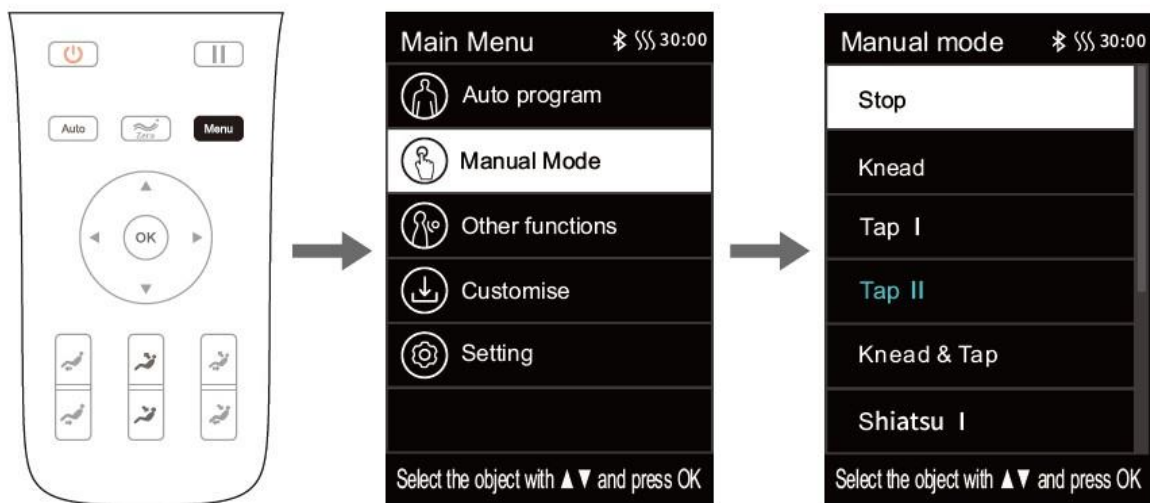

Az előző menübe való visszatérésekhez nyomjon „BAL” gombot.

2. Ha valamely manuális masszázsmódnál látja a „fix pontos” vagy „lokális” masszázst a képernyőn, akkor a „fel-le” gombokkal módosíthat a masszázs helyén. Ha az adott masszázsmódnál nem látja ezeket az ikonokat a képernyőn, a „Massage Adjustment” menüben belül a „Massage Range” almenüben tudja ezt megtenni.

**Ha túl van az első két beállításon, azaz kiválasztotta a masszázs módját (masszázstechnika) és a masszázsterületet (massage area), akkor menjen vissza a főmenübe (back gombbal), és nyomja meg az Adjust gombot (vagy a menu gombot, ott pedig az adjustment-et válassza ki).**

Itt kiválaszthatja a masszázsmód (massage mode) fülön a masszázs sebességét (speed), szélességét (width) és intenzitását (intensity; erősségét), valamint a "Massage Area" fülön a masszázs egészen konkrét helyét a fel-le nyilakkal.

## 2.5 Egyéb funkciók

„Menu” gomb, „Fel-le” gombbal válassza az „Other functions” almenüt, válassza ki az „OK”-kal.

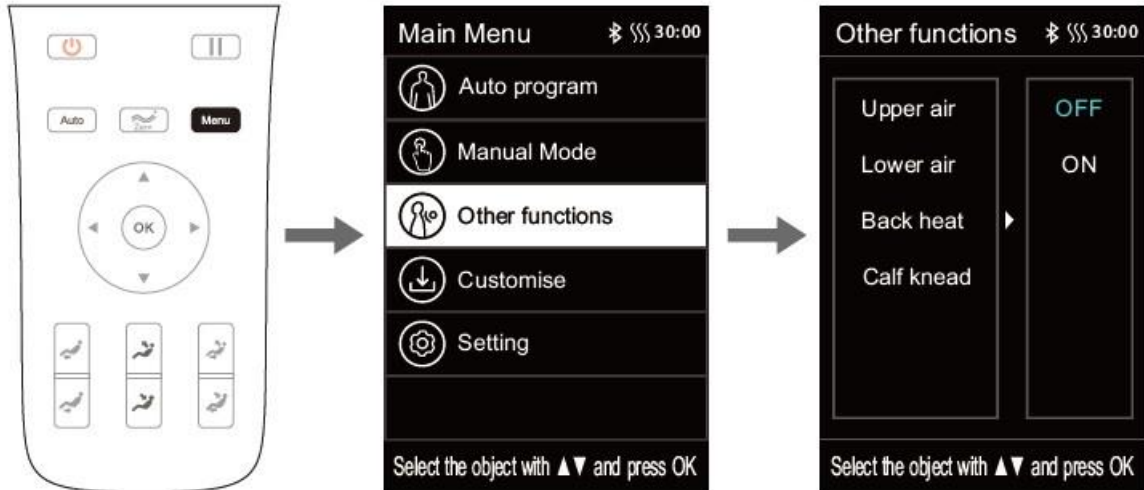

### 2.5.1. Upper Air – Felsőtest légnyomós masszázsa

Felkar, alkar, derékmasszázs kompressziós légnyomással.  
ON/OFF – kikapcsolás, bekapcsolás.

## A készülék használata

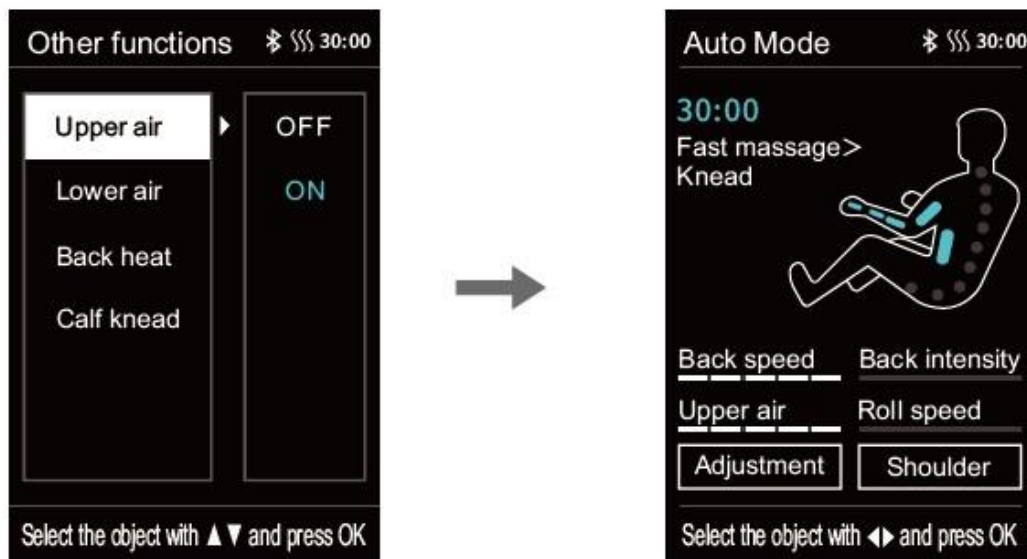

### 2.5.2. Lower Air – Alsótest légnyomós masszázsa

Combok, vádli, lábfej masszázsa kompressziós légnyomással.  
ON/OFF – kikapcsolás, bekapcsolás.

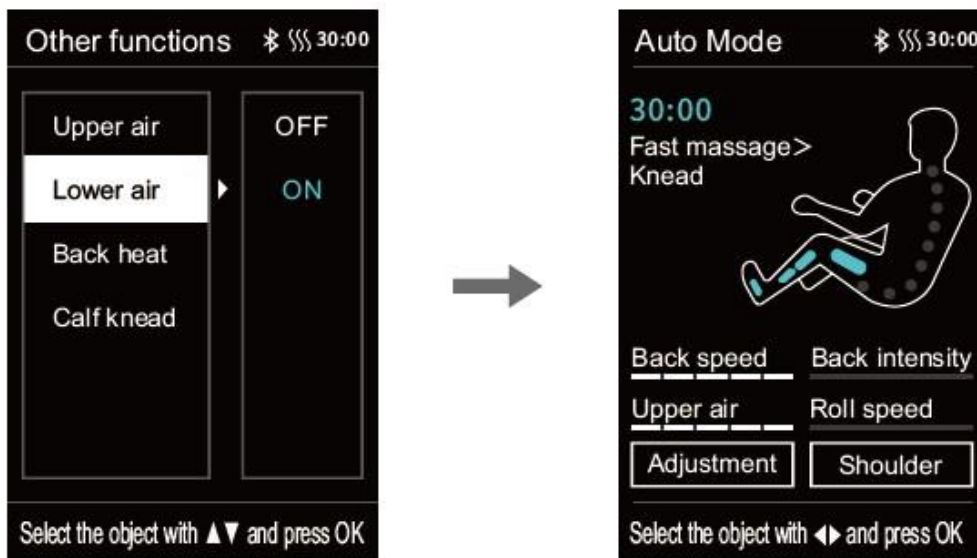

### 2.5.3. Back Heating – A hát fűtési funkciója

3 perc alatt felfűt.

ON/OFF – kikapcsolás, bekapcsolás.

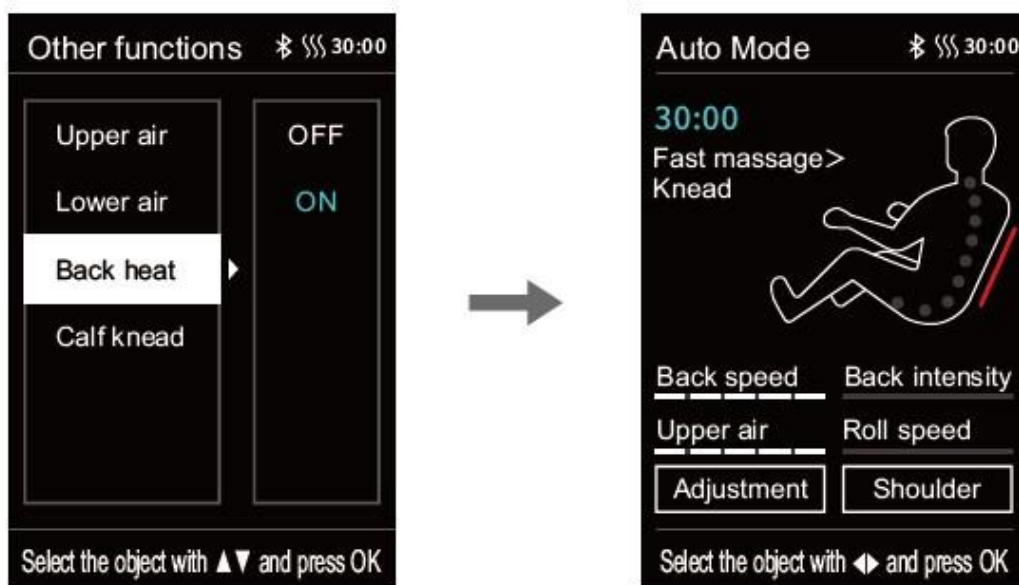

### 2.5.4. Calf Knead – vádli nem légpárnás masszázsa

ON/OFF – kikapcsolás, bekapcsolás.

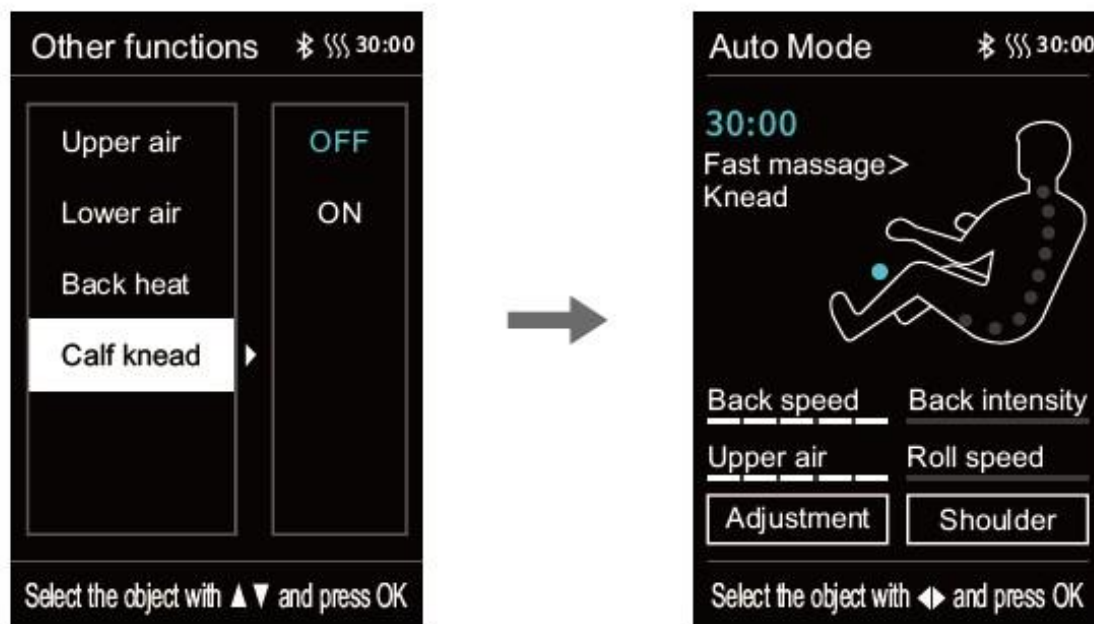

### 3. Memória masszázsek

„Menu” gomb > „Customize” megjelenítés a képernyőn > „Memory use” vagy „Memory save” megjelenés a képernyőn

#### A készülék használata

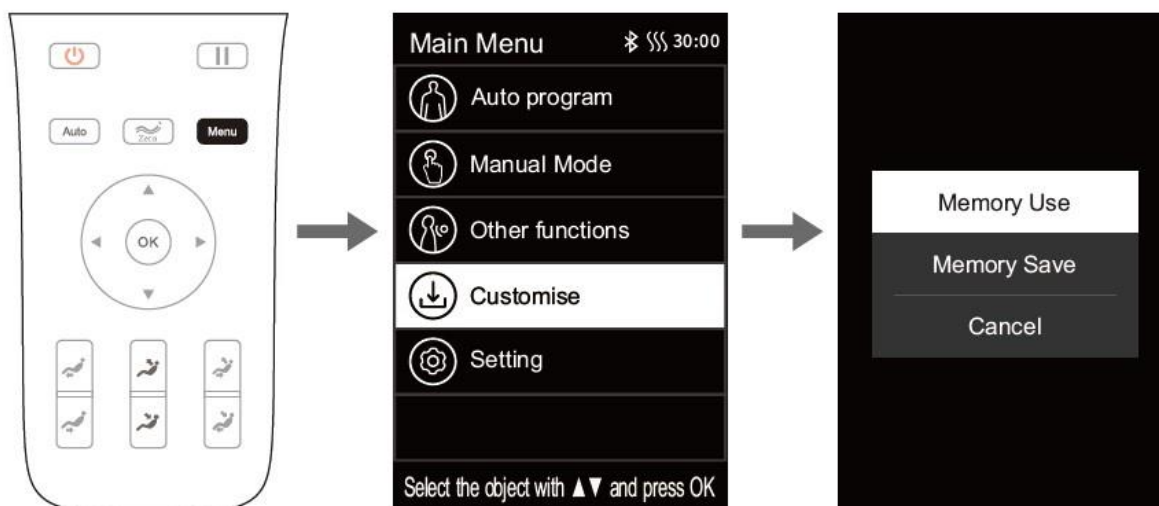

*Memory save:* Eltárolni az éppen aktuális masszázsmódot, masszázstechnikát, légpárnás masszázst, intenzitást, a lábtartó és a háttámla pozícióját és dőlésszögét, valamint egyéb funkciókat.

5 db memória masszázst tárolhatunk el: M1, M2, M3, M4 és M5.

Ha eltároljuk az éppen aktuális masszázsmódot, azt el is nevezhetjük (pl: Anyáé: MOM; Apáé: DAD, Fiúgyermeké: SON, Lánygyermeké: DAUGHTER, Egyéb: NONE.)

## A készülék használata

---

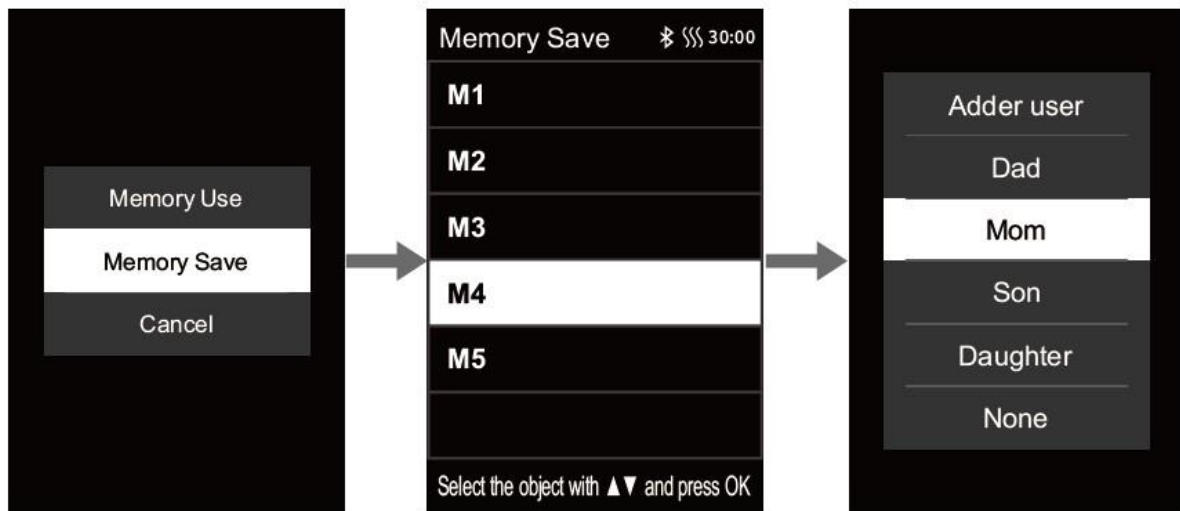

*Memory use:* Használni egy tárolt masszázsmódot, masszázstechnikát, légpárnás masszázst, intenzitást, a lábtartó és a háttámla pozícióját és dőlésszögét, valamint egyéb funkciókat.

5 db memória masszázst hívhatunk elő: M1, M2, M3, M4 és M5.

## A készülék használata

---

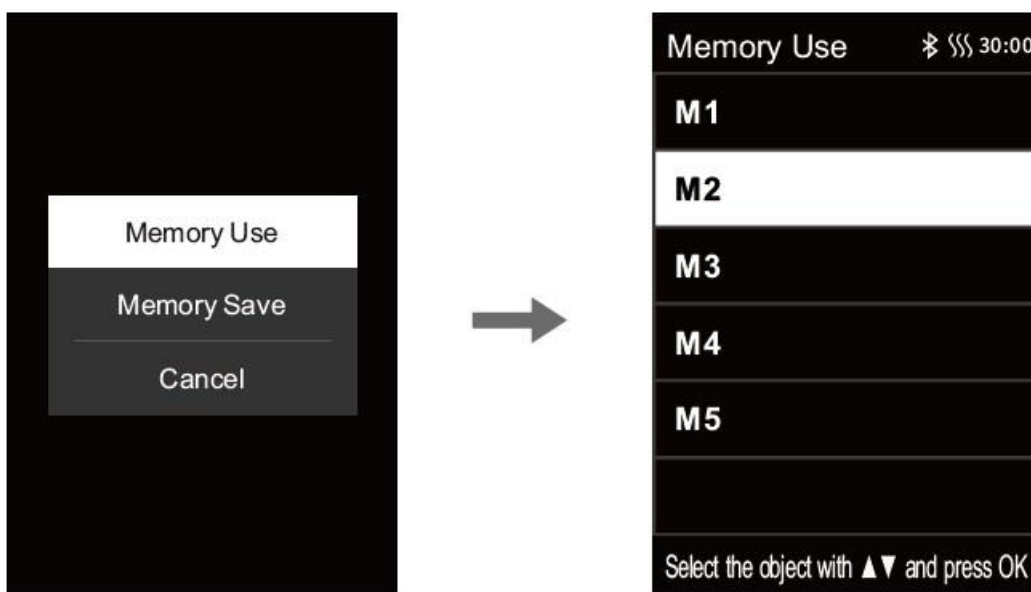

Cancel: Kilépés

### 4. Beállítások (Főmenü beállítások)

„Menu” gomb > „Setting” megjelenés a képernyőn.

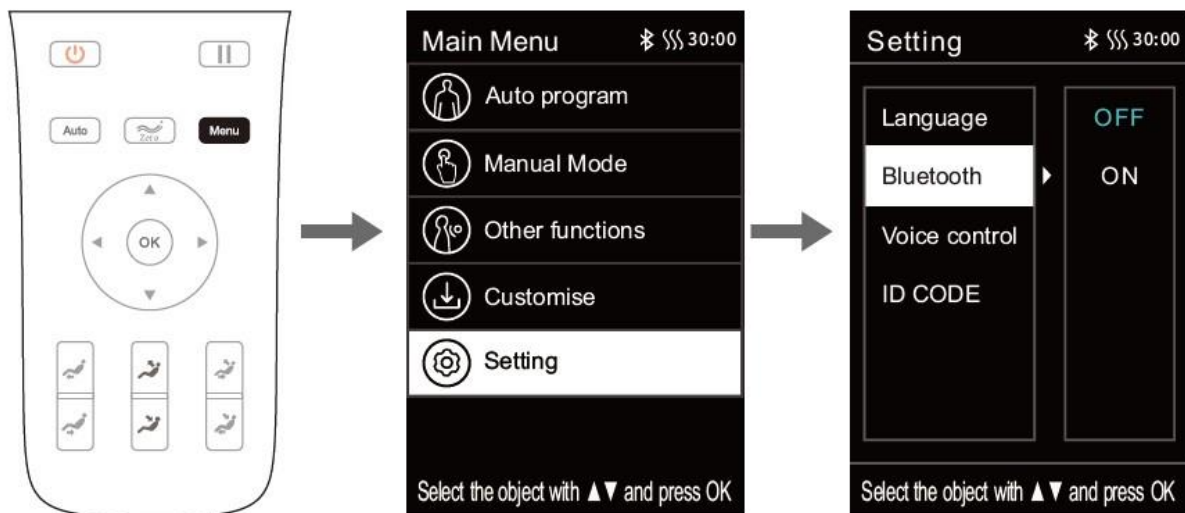

#### 4.1. Language (Használati nyelv)

Angol vagy kínai nyelven használható a masszázsfotel.

##### A készülék használata

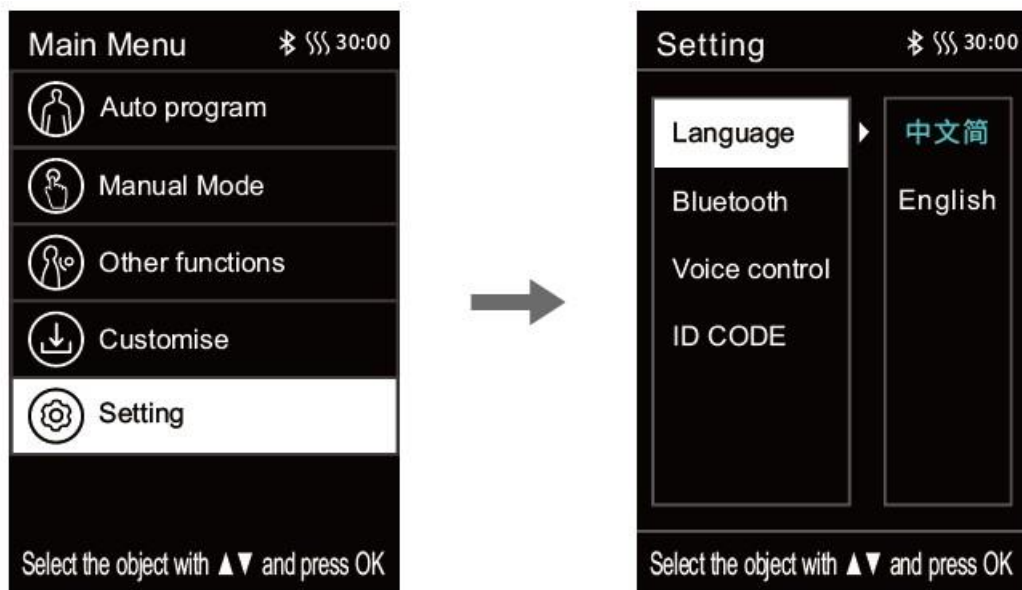

#### 4.2. Bluetooth (zenehallgatáshoz)

Ha a masszázsfotel Bluetooth egysége be van kapcsolva, akkor ahhoz szinten Bluetooth-al kapcsolódva az okoseszközeinkről zenét tudunk lejátszani a masszázsfotel 3D digital zenelejátszó hangszóróin keresztül.

ON/OFF – kikapcsolás, bekapcsolás.

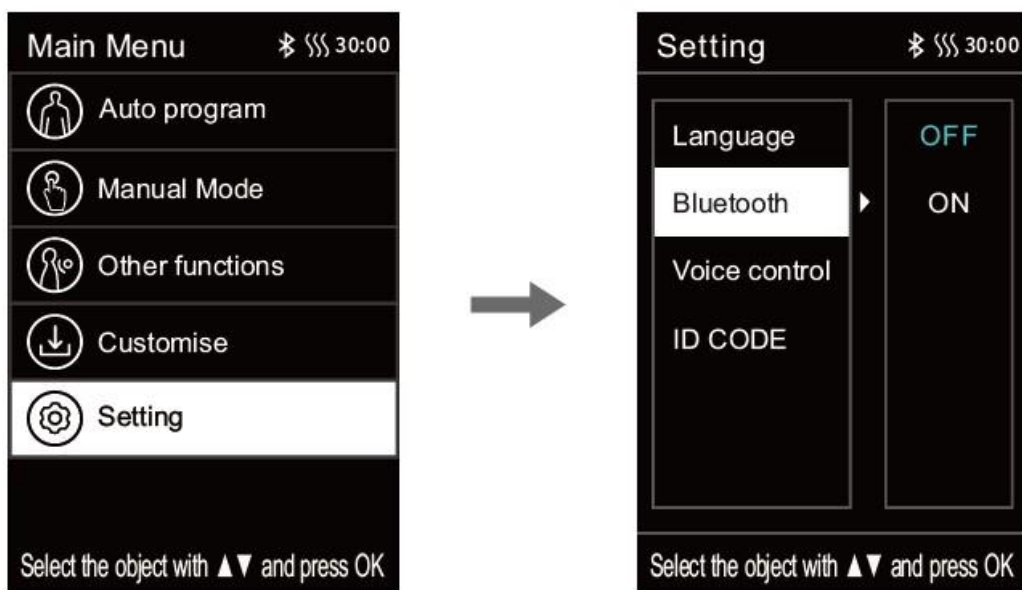

### 4.3. Intelligens hangvezérlés (angol nyelven)

ON/OFF – kikapcsolás, bekapcsolás.

#### A készülék használata

---

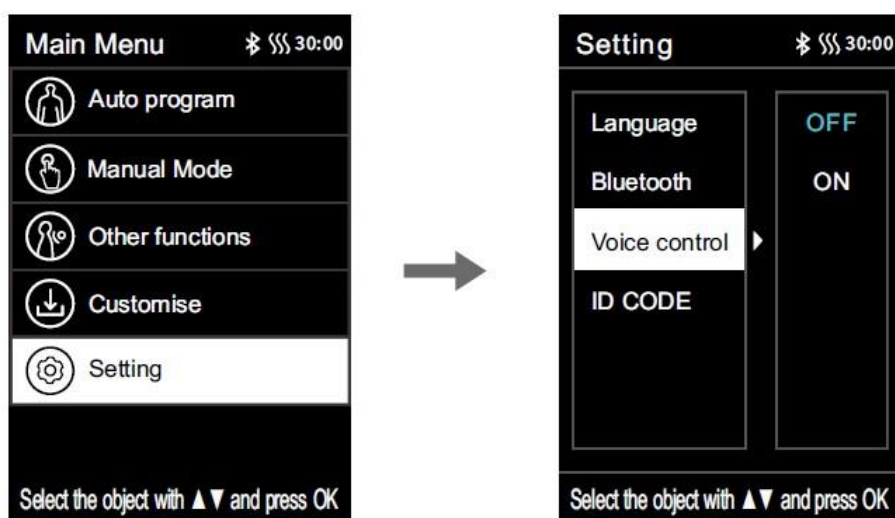

### 5. Masszázsbeállítások

A kijelző információs részén a „Jobb” és „Bal” gombok segítségével válassza ki az „Adjustment” lehetőséget az „OK” gombbal.

7 féle beállítási lehetőség közül választhatunk:

- Hátmasszázs sebessége (Back speed) – 5 különböző szinten
- Masszázs erőssége (Massage intensity) – 5 féle erősségi szinten
- Masszázs helye (Massage area) – 5 helyen: fix ponton, kisebb területen, teljes háton, a hát felső részén, a hát alsó részén.
- Masszázs szélessége (Massage width) – 5 különböző szélességben

- Légpárnás masszázs erőssége (Air intensity) – 5 féle erősségi szinten
- Talpgörgők sebessége (Roller Speed) – 3 sebességi szinten; a talpgörgők ki is kapcsolhatók.
- Masszázs idő (Massage time) – 4 lehetőséggel: +10 perc, +5 perc, -5 perc, -10 perc

## A készülék használata

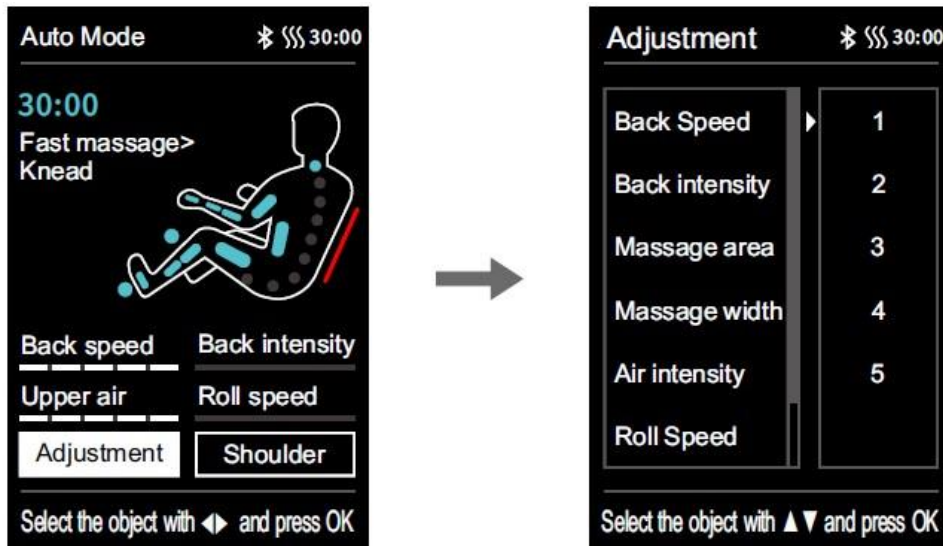

## 6. Zero Gravity gomb



3 féle zéró gravitációs helyzet elérhető, a gomb megnyomásával újra és újra. A 4. lenyomásra a masszázsfolat az eredeti helyzetébe áll vissza.

Ez a mechanizmus pozitív hatást gyakorol a hát egészségére. Ebben a helyzetben a testtömeg egyenletesen oszlik el, és a gerincre gyakorolt nyomás csökken. Amikor a Zero Gravity mód elindul, a test és a lábak között körülbelül 118 fokos magasságszög van. A comb és a vádli magasabban helyezkedik el, mint a szív. Az egyes testrészek gravitációja egyenletesen oszlik el a masszázsfotelen, hogy teljes mértékben felszabadítsa a testre gyakorolt nyomást. Olyan súlytalansági állapotot kínál Önnek, amely segíti a kikapcsolódást.

## A készülék használata

---

### 7. Dőlésszöget beállító gombok

Gombok	Gomb funkciója, használata
	Lábtartó emelése; nyomja le az indításhoz, engedje el a megállításhoz
	Lábtartó süllyesztése; nyomja le az indításhoz, engedje el a megállításhoz
	Háttámla emelése; nyomja le az indításhoz, engedje el a megállításhoz
	Háttámla döntése; nyomja le az indításhoz, engedje el a megállításhoz
	Felülés; nyomja le az indításhoz, engedje el a megállításhoz
	Hátradőlés; nyomja le az indításhoz, engedje el a megállításhoz

## A készülék használata

---

### 8. Hangvezérlés beállítása (angol nyelven)

1. Nyomja 3 másodpercig a gombot a be/kikapcsoláshoz
2. A hangvezérlés ne legyen kikapcsolva. Mondja: „Hi, Alice!” / „Hey Alice!”
3. Válaszolni fog: „I am here.”
4. 6 másodperc, mire a fotel feldolgozza a neki mondott utasításokat. Ha ezután sem cselekszik, akkor a hangvezérlés kikapcsol, és újra be kell kapcsolnunk. Mondjuk ismét: „Hi, Alice!”. Ismételjük meg azt a parancsot, amit szeretnénk, valószínű, az előbb nem mondtuk elég hangosan vagy helyesen.

## Utasítások

Utasítás

A masszázsfotel válasza

VOICE CONTROL ENTER		
Press at least 3 second "🗣️" button on the armrest (on/off Voice Control mode) . Make sure the device is on Voice Control mode. Call "Hi Alice" or "Hey Alice" before the following Commands:		
No.	Voice control entry	Answer entry
1	Massage on	Answer: Ok, massage on
2	Massage close	Answer: Ok, massage close
3	Comfort Massage	Answer: Ok, comfort massage
4	Relax massage	Answer: Ok, relax massage
5	Full body massage	Answer: Ok, full body massage
6	Neck massage	Answer: Ok, neck and shoulder massage
7	Back and waist massage	Answer: Ok, back and waist massage
8	Stretch massage	Answer: Ok, stretch massage
9	Open the air pressure	Answer: Ok, open the air pressure
10	Close the air pressure	Answer: Ok, close the air pressure
11	Up the seat position	Answer: Ok, up the seat position
12	Down the seat position	Answer: OK, down the seat position
13	Change the other mode	Answer: OK, change the other mode
14	Go little down	Answer: Ok, go little down
15	Go little up	Answer: Ok, go little up

Note: commands 14 and 15 can only be used after command 13.

## A készülék használata

---

### 9. Bluetooth zenelejátszó rendszer

1. A masszázsfotel „Beállítások” menüjében válassza ki a „Bluetooth” opciót, kapcsolja be, ha épp nincs bekapcsolva.
2. Nyissa meg okoseszközén a „Bluetooth” funkciót a beállításokban – automatikusan vagy manuálisan keresse meg a környékbeli Bluetooth eszközöket.

3. Csatlakozzon a masszázsfotel Bluetooth egységéhez (név: IMCM-XXXX, ha kér jelszót, akkor az valószínűleg: 0000) Párosítsa a masszázsfotel az okoseszközével.
4. Sikeres párosítás esetén hallgathatja saját zenéit okoseszközéről.

## A készülék használata

---

### 10.A masszázs leállítása, kikapcsolás

- Masszázs közben a be/kikapcsoló gomb megnyomásával bármikor leállíthatjuk a készüléket. A fotel visszaáll alappozícióba. Ha a masszázs a beállított időtartam elteltével fejeződik be, a masszázskezek allapozícióba állnak vissza, a fotel viszont marad az aktuális pozíciójában. A be/kikapcsoló gomb megnyomására fog visszaállni alappozícióba.
- A főkapcsoló segítségével áramtalanítsuk a fotelt, majd húzzuk ki a dugót a fotelből és a konnektorból. (Ábra 1. és 2. és 3.)

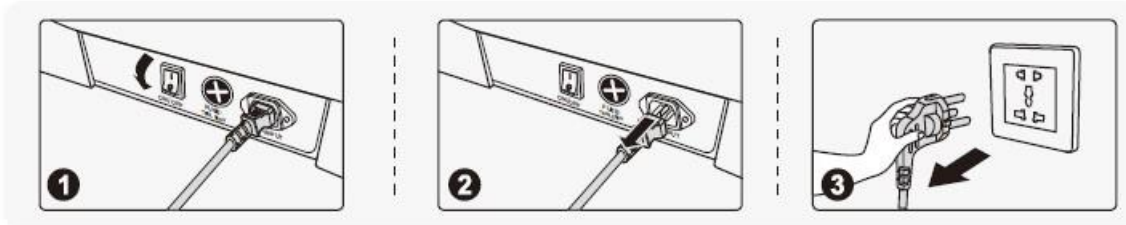

### 11.A fejpárnák és a háttámla párnájának leszerelése és használata

A háttámlán lévő párnák lágyabbá teszik a görgők általi masszázst a nyak- és a váll részen. Azonban ha szeretné, eltávolíthatja őket, így erősebb masszázst kaphat.

A háttámla párnarésze és a háttámla cipzárral (zipper) kapcsolódik egymáshoz, a fejpárna pedig tépőzárral (thread gluing) kapcsolódik a háttámla-párnához.

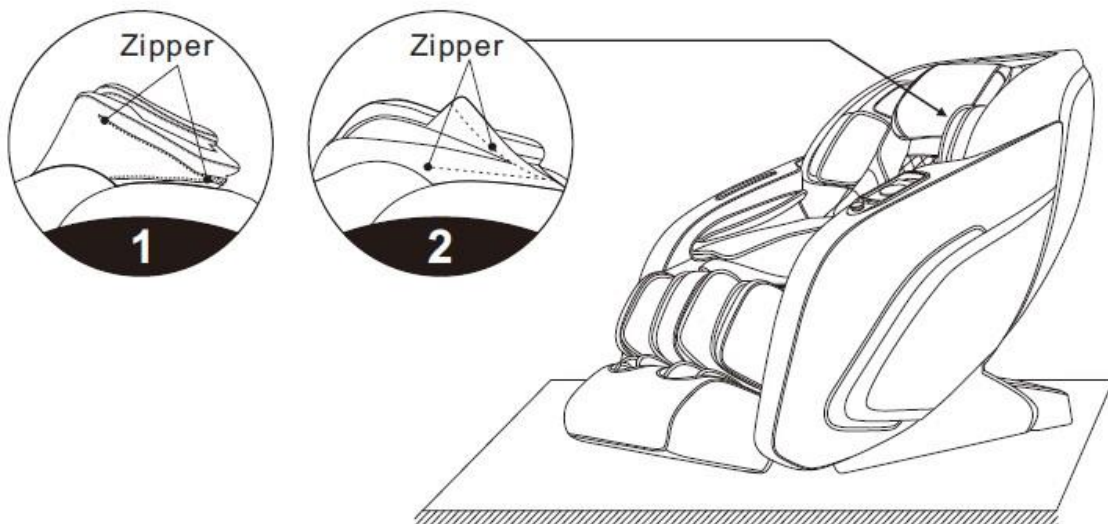

### 12. Padlóvédelem és emelés

- Ha a fotelt fapadlón helyezünk el, idővel károsíthatja azt. Javasolt szőnyeg használata.
- Figyelem: Ne mozgassa a masszázsfotelt kerekeivel fa padlón, egyenetlen talajon vagy keskeny helyen. A masszázsfotel emeléséhez két emberre van szükség. Az emeléskor a lábtartó zárólemet és a háttámla burkolatának hornyait fogva (súlypontként használva ezeket) tudjuk megfelelően emelve mozgatni a fotelt. Kérjük, ne emelje közvetlenül a karfát.

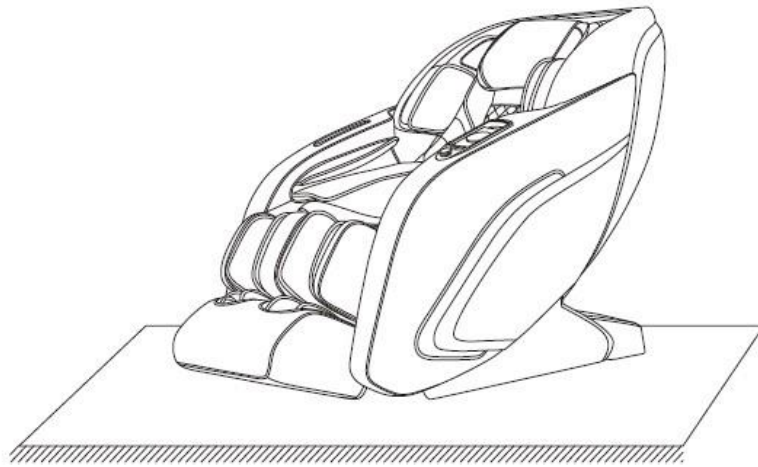

### 13. A fotel mozgatása kerekei segítségével

- Győződjünk meg róla, hogy semmilyen elektromos vezeték, vagy egyéb akadály nincs az útban (pl kézi vezérlő vezetéke), a fotel elektromos és egyéb vezetékei pedig ki vannak húzva, azok sincsenek útban. A talajnak egyenletesnek kell lennie. 2 ember szükséges a mozgatáshoz. Az egyik megemeli a lábtartót, szinkronban a másik elkezd lefele dönteni a háttámlát. Ha a súlypont a kerekre helyezkedik, könnyedén a megfelelő helyre mozgathatjuk a fotelt. Mozgassuk a kívánt helyre, és óvatosan tegyük az új helyére. A két emelő fő vigyázzon lehelyezésnél a lábára, nehogy megnyomja a masszázsfotel.

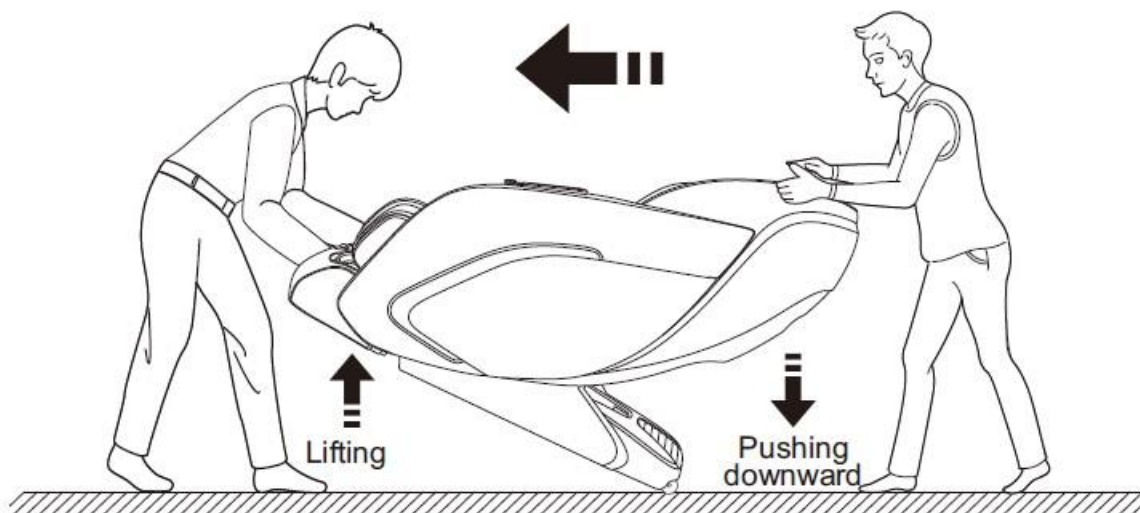

- Megjegyzés: Mozgatás előtt kapcsolja ki a tápfeszültséget, majd húzza ki a tápkábelt és a vezérlőkábelt. Vigyázzunk arra is, a kézi vezérlő zsinórjába nehegy beleakadjunk, vagy elszakítsuk. Ez a fajta mozgatás csak rövid távokra lehetséges. Hosszabb távú szállításhoz legjobb, ha megkéri a forgalmazót.

## Műszaki adatok

---

Modell: SL-A602

Név: Bionwell Bethel Premium masszázsfotel

Merőleges feszültség: 110-120V~ 60Hz  
220-240V~ 50Hz/60Hz

Teljesítmény: 150W

Alap masszázsidő-tartam: 20 perc

Biztonsági struktúra: I. osztály

Felhasznált anyagok: PVC, PA, acél és elektronikus/elektromos alkatrészek

ANYAG	PU	BŐR	TEXTIL	FA