

BIONWELL SL-A701 MARAIS PREMIUM MASSZÁZSFOTEL



www.bionwell.hu

HASZNÁLATI ÚTMUTATÓ

Köszönjük, hogy megvásárolta termékünket! Kérjük, figyelmesen olvassa el az alábbi útmutatót. Fokozott figyelemmel kövesse végig a biztonsági utasításokat, és kérjük, őrizze meg az útmutatót a későbbiekre is. Megjegyzés: cégünk fenntartja a jogot a fotel konstrukciójának és leírásának megváltoztatására minden további figyelmeztetés nélkül. Kérjük, hivatkozzon a fotel aktuális színére.

Tartalom

Biztonság és karbantartás

Biztonsági figyelmeztetés

Alkatrészek neve és funkciója

Funkciók

A készülék használat0061

Műszaki adatok

1. FONTOS BIZTONSÁGI FIGYELMEZTETÉS



Kérjük, az alábbiaknak leírtak szerint használja a fotelt.

Minden, a leírtaktól eltérő használati mód tilos és veszélyes.

- Gyerekeknek tilos a mozgó alkatrészekhez nyúlni.
- Kizárólag jól szigetelt, megfelelően földelt elektromos forráshoz csatlakoztassa.
- A fotelt azonnal kapcsolja ki, ha nem érzi jól magát.
- Ne viseljen ékszereket a masszázsfotel használata közben.
- Ha a fotel nem a megszokott módon működik, kapcsolja ki, és áramtalanítsa, majd keresse fel forgalmazóját. Szakember jelenléte nélkül a fotelt ne szerelje szét!
- Amennyiben haja, fejbőre bármilyen kezelés alatt áll, vagy mielőtt beülne a fotelbe, haja esetleg nedves, kérjük, tegyen törölközőt feje alá a felületek megóvásának érdekében.
- 14 éven aluliaknak nem ajánlott használni a masszázsfotelt.
- 130 kg feletti felhasználók esetében a fotel meghibásodására nem tudunk garanciát vállalni.
- Ügyeljen arra, hogy a konnektor, amelyhez csatlakoztatja a készüléket, ne legyen meglazulva.
- Használat után, és tisztítás előtt mindenképpen áramtalanítsa a készüléket.
- A készüléket egyhuzamban használni 20 percig ajánlott.
- A készüléket a használati útmutatónak megfelelően működtesse.
- Kérjük, ne használja a masszázsfotelt, ha a bőrfelület sérült.
- Kérjük, ne használja a masszázsfotelt, ha más fedőréteg sérült.
- Kérjük, ne használja a masszázsfotelt, ha a hőszigetelő útja nem szabad.
- Kérjük, ne használja a masszázsfotelt kültéren.
- Ne ejtsen semmilyen tárgyat a készülékbe.
- Ne aludjon el a masszázsfotel használata közben.
- Kérjük, ne használja a masszázsfotelt ittas állapotban, vagy rossz közérzet esetén.
- Kérjük, evés után legalább 1 óra teljen el, mielőtt használja a masszázsfotelt.
- Kérjük, a sérülések elkerülése érdekében ne állítsa tartósan túl erősre a masszázst.
- Kérjük, ne legyen magánál törékeny, gyúlékony, robbanásveszélyes anyag, tárgy a masszázsfotel használata közben (ilyen lehet pl. egy mobiltelefon is)

2. Környezet

- Kérjük, ne használja a masszázsfotelt magas hőmérsékletű, ill. nyirkos helyiségben, pl. fürdőszobában.
- Kérjük, ne használja a masszázsfotelt olyan helyen, ahol hirtelen hőmérsékletingadozás lehetséges.
- Kérjük, ne használja a masszázsfotelt túlzottan poros környezetben.
- Kérjük, ne használja a masszázsfotelt túl kicsi helyiségben, vagy olyan helyen, ahol nincs megfelelő szellőzés.

3. Akik nem használhatják a masszázsfotelt

- Csontritkulásban szenvedők
- Szívbetegségben szenvedők, vagy olyanok, akik elektronikus egészségügyi eszköz (pl. pacemaker) használatára szorulnak
- Lázas betegek
- Terhes, vagy menzesz periódusban lévő nők, terhesség után minimum 6 hétig

- Balesetet szenvedett, vagy bőrbetegségben szenvedő személyek
- 14 év alatti gyerekek, ill. szellemileg labilis állapotban lévő személyek
- Orvosuk által pihenésre intett, vagy magukat rosszul érző személyek
- Nedves testű személyek
- Hőérzékeny személyek
- Akiknek rosszindulatú daganata van
- A készüléknek fűtött felülete van, így aki a hőre érzéketlen, fokozott óvatossággal használja a masszázsfotel.

Biztonság és karbantartás

4. Biztonság

- Ellenőrizze a feszültséget, hogy megfelel-e a készülék előírásainak.
- Nedves kézzel ne húzza ki a tápvezetékét.
- Ügyeljen arra, hogy ne kerüljön víz a készülékbe, az áramütést, ill. a készülékben keletkező kár elkerülése érdekében.
- Ne sértse fel a vezetékeket, és ne változtasson az áramkörön.
- Ne használjon nedves törülköződőt az elektromos részek, pl. főkapcsoló, vagy tápvezeték megtisztítására.
- Esetleges áramszünet ideje alatt maradjon távol a készüléktől a baleset elkerülése érdekében, ha az áram hirtelen visszajönne.
- Rendellenes működés esetén azonnal állítsa le a készüléket, és konzultáljon a kereskedővel/közvetítővel.
- Rosszullét esetén állítsa le a készüléket, és keresse fel orvosát.
- Nem ajánlott a készülék használata olyan személyeknek (beleértve a gyerekeket), akik fizikailag, szellemileg, vagy érzékelés szempontjából korlátozottak, kivéve, ha az ő egészségükért felelős személy jóváhagyta nekik a fotel használatát.
- Ha a tápvezeték sérült, sürgősen ki kell cseréltetni a gyártó, a helyi szervizes, vagy hasonlóan szakképzett személy segítségével, elkerülendő a baleset kockázatát.

5. Karbantartás

- A készüléken csak szakember végezhet karbantartást, a felhasználónak tilos a fotel szétszerelése és önálló karbantartása.
- Kérjük, mindig áramtalanítsa a fotelt használat után – azt ne nedves, vizes kézzel tegye.
- Ne kerüljön víz a masszázsfotelbe, ami áramütést okozhat, vagy a fotel sérülését okozhatja.
- Ne használja a készüléket, ha meglazult a konnector.
- Ha a készülék hosszú ideig használaton kívül van, tekerje fel a vezetékét, a fotelt pedig száraz és pormentes helyiségben tárolja.
- Ne hagyja a készüléket hosszabb ideig magas hőmérsékletű helyiségben, tűz mellett, és ne tegye ki tartósan közvetlen napsugárzásnak.
- Ha a lecsavarható vezeték / tápvezeték sérült, sürgősen ki kell cseréltetni a gyártó, a helyi szervizes, vagy hasonlóan szakképzett személy segítségével, elkerülendő a baleset kockázatát.
- A készüléket mindig száraz ruhával tisztítsa meg. Ne használjon higítót, benzint, vagy alkoholt.
- A készülék mechanikus alkatrészei speciálisan lettek megtervezve és legyártva, nem igényel különleges karbantartást.
- Ne használjon éles tárgyat a fotel mozgatására.
- Ne húzza, vagy gurítsa a fotelt egyetlen talajon. Ilyenkor mindenképpen emeléssel mozgassa.
- Szakaszosan használja a készüléket; túl sokat egy huzamban ne működtesse.

6. Általános üzemzavarok orvoslása

- Használat közben a motor hangja teljesen természetes.
- Ha az irányító nem működik megfelelően, ellenőrizze, hogy a tápvezeték megfelelően csatlakozik-e a konnektorhoz, valamint győződjön meg róla, hogy a főkapcsoló be van-e kapcsolva.
- Ha egy masszázsprogram beállított működési ideje lejár, a készülék automatikusan megáll. Ha a fotel túl sokáig van egyhuzamban működésben, a hőmérséklet-érzékelő berendezés automatikusan leállítja azt. Ilyenkor kérjük, várjon fél órát, és csak utána használja újra a készüléket.

Biztonsági figyelmeztetés

Amikor a lábtartó emelkedik, vagy felemelt állapotban van, nem szabad ránehezedni, hogy elkerüljük annak sérülését, vagy a személyi sérülést.

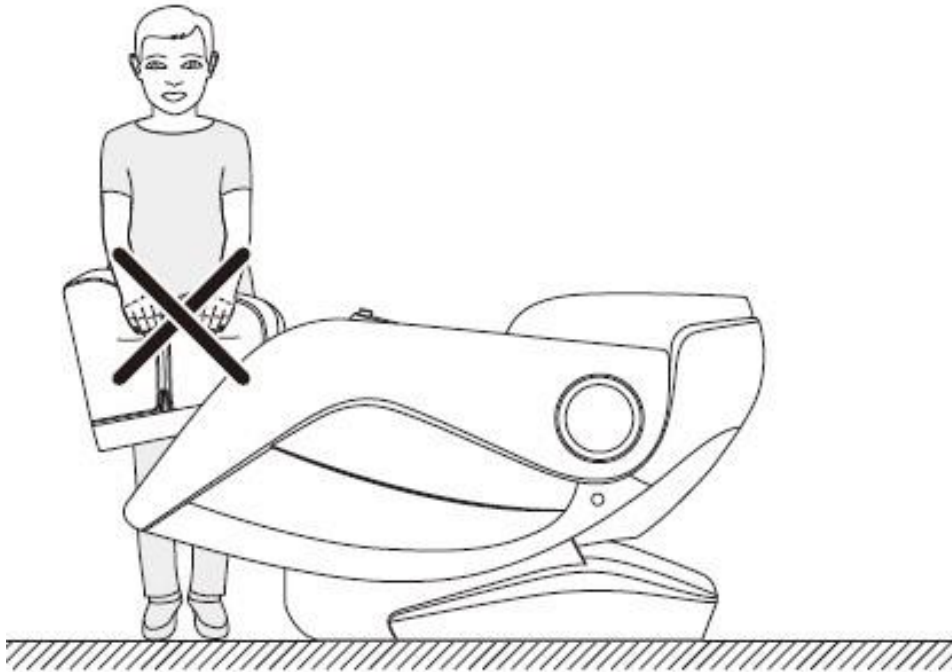

Mielőtt beleülne a masszázsfotelbe, győződjön meg róla, hogy a masszázskézek a háttámla párnái mögött helyezkednek el (és nem az ülőfelület alatt), hogy elkerülje a diszkomfortérzetet és bármilyen személyi- illetve masszázsfotelbeli sérülést.

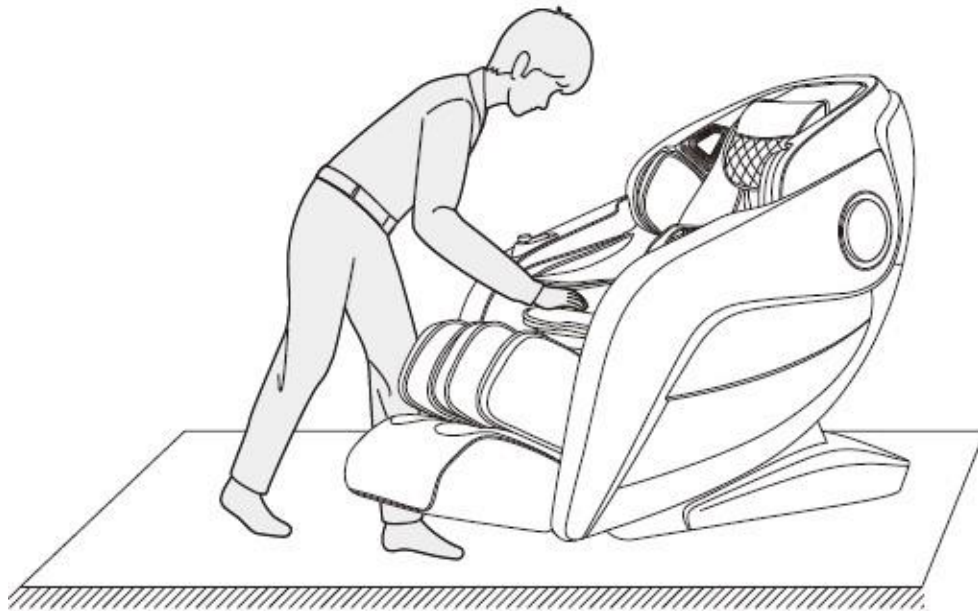

Működés közben ne húzza ki (és ügyeljen rá, hogy gyermekei vagy unokái se tegyék) a masszázsfotelből a csatlakozót, hogy megelőzze az elektromos áramütést vagy a masszázsfotel meghibásodását. Használat után húzza ki a vezérlő csatlakozóját és a tápkábelt, rakja is el őket, ez a legbiztonságosabb megoldás.

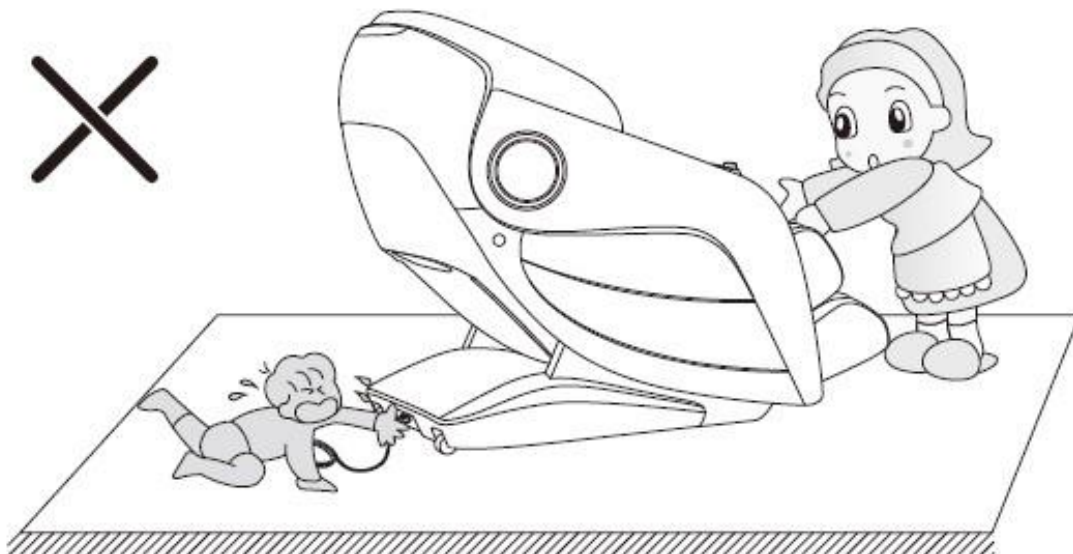

Mielőtt elindítaná, működésbe hozná a fotelt, győződjön meg róla, hogy a lábtartó alatt, illetve a háttámla alatt és mögött nem tartózkodik senki és semmi. A zero gravity pozícióban ugyanis a fotel hátra dől, lejjebb ereszkedik, ami személyi sérülést okozhat annak, aki az előbb említett helyeken tartózkodik, ha tárgyról van szó, megsértheti azt, valamint a masszázsfotelt is.

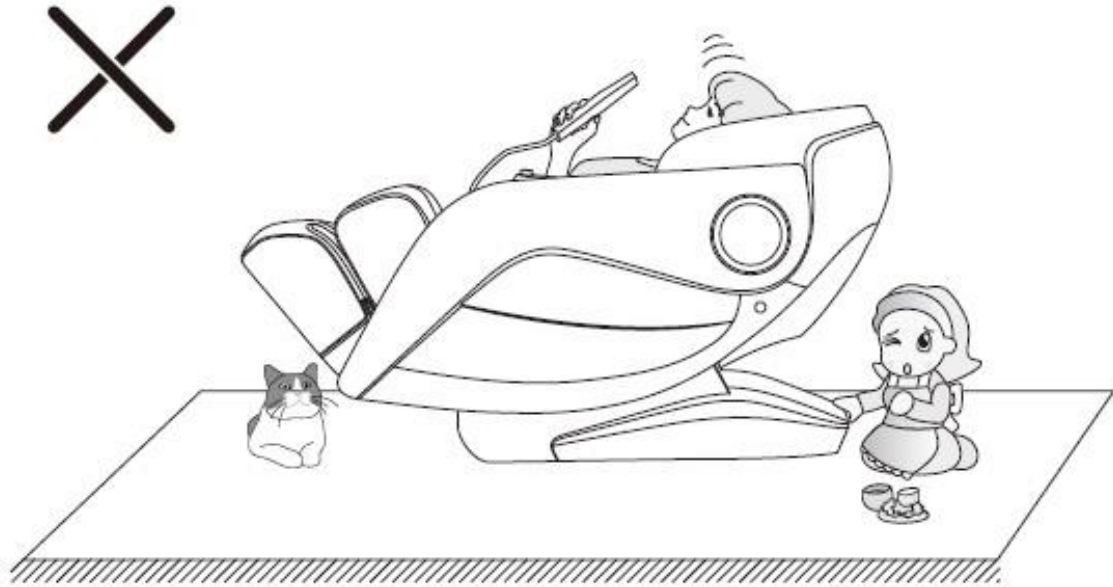

Mielőtt a Zero Gravity funkció elindul, győződjön meg róla, hogy sem kisgyermek, sem kisállat nem tartózkodik a háttámla és a lábtartó alatt – a személyi- és a fotel sérüléseinek megelőzése végett.

Alkatrészek neve és funkciója

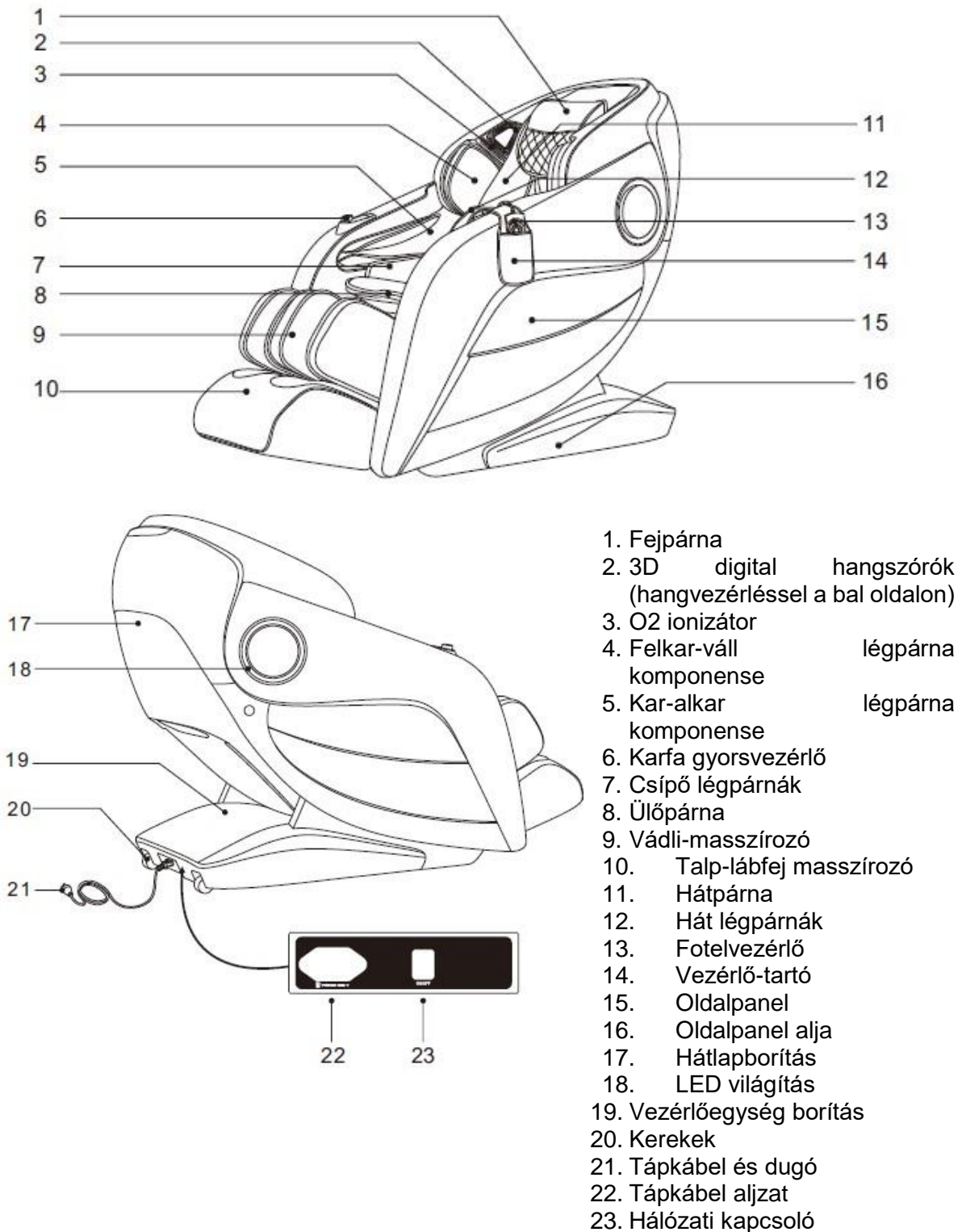

Funkciók

Lásd részletesebben: <https://bionwell.hu/>

- Vertikálisan és előre-hátra is mozgó, csendes, intelligens 3D masszázskéz
- Automatikusan detektálják a felhasználó vállhelyzetét, de ez manuálisan is beállítható
- Emberi és „tudományos” masszázs érhető el a masszázsfotel segítségével, hiszen a masszázsfotel detektálja a test görbületeit, az ujjnyomásos masszázs helyét és a masszázsgörgők hosszát előre-hátra irányban.
- 20 féle automata masszázsmód: Gyorsmasszázs, Komfortmasszázs, Relaxmasszázs, Nyújtómasszázs, Teljes test masszázsa, Nyak-váll masszázsa, Hát- és derékmasszázs, A test légpárnás masszázsa az összes légpárnával, Stresszcsökkentő masszázs, Energizáló masszázs, Masszázs a pihentető alvásért, „Ízületkímélő” masszázs, „Gerincmenti masszázs”, „Ülőmunka” masszázs, Sportregeneráció masszázs, Nyak és váll kíméletes masszázsa, Az elmét felfrissítő masszázs, Gerinc-kímélő masszázs, Lábmasszázs, „Fiataltító” masszázs
- 3 db memória masszázsmód, a kedvenc masszázsaik rögzítésére
- Felsőtest manuális masszázsa 5 különféle masszázspozícióval: teljes háton, adott területen, rögzített ponton, alsó és felsőháton): vállmasszázs, test gyúrása, ütögetése, ujjnyomásos (shiatsu) masszázs, gyúrás-ütögetés szinkronban és 3D masszázs – 5 különböző intenzitással. Az ütögetés és a shiatsu masszázs alkalmával pedig a két masszázsgörgő szélessége öt szinten állítható, hogy megfeleljen az Ön igényeinek.
- Légnyomásos masszázs: Felkar, alkar, hát, derék, csípő, láb, vádli légnyomásos masszázsa, mely 3 intenzitással állítható be
- A hátfűtés és lábűtés funkció infravörös fűtőforrásként szénszálat használ
- Működés közben a zero space technológiának köszönhetően a fotel előre csúszik a hajlított tartósínen, így helyet spórolhat.
- A masszázs-sín „SL” alakú, mely nagyszerűen illeszkedik az emberi test görbületeihez. Így egy ember által végzett masszázshoz hasonló élményben lehet része a nyaktól egészen a combközépig.
- Intelligens hangvezérlés (angol nyelven) – erről lentebb olvashat bővebben.
- 3D digital hangszórók – zenelejátszási lehetőség (pl: okoseszközzel Bluetooth segítségével)
- Derékcsavar funkció: A jobb és bal oldali deréklégpárnákat használva a masszázsfotel deréklengetés funkció elvégzésére képes. mely enyhítheti az ülőmunka, vagy hosszan tartó ülés okozta kellemetlenségeket, a feszültséget a derék izmaiban.
- Gyorsgombok a jobb karfán: negatív ion generátor, fotel emelkedése, fotel süllyesztése, zero gravitáció, masszázs szüneteltetése, lábtartó beállítása, vádli tartó beállítása gomb.
- Lábtartó és háttámla emelése, süllyesztése, 2 féle zero gravitációs pozíció - mellyel a NASA által kifejlesztett súlytalansági állapotba kerülhet, csökkenti a nyomást a testet, nagyfokú ellazulást eredményezhet
- Görgős talp- és lábujjmasszázs, Achilles- és sarokmasszázs.
- Automatikus láb-hossz felismerés: még jobb és személyre szabottabb masszázs a lábon. Amikor megemeljük, vagy süllyesztjük a lábtartót a megfelelő szögbe, a lábtartó automatikusan detektálja a láb-hosszt, és az ehhez tartozó legkomfortosabb masszázsterületet.
- LED hangulatvilágítás az oldalpanelen.
- O2 generátor a jobb karfánál
- Kikapcsoláskor a masszázsfotel automatikusan visszaáll eredeti pozíciójába, ahogy masszázsgörgők is
- TFT színes kézi vezérlő

A készülék használata

Kézi vezérlő - LCD kijelző

Jelzések

1. TFT LCD kijelző
 2. Masszázsfunckió kijelző
 3. Negatív oxigén ion kijelző
 4. Idő jelzés
 5. Zero Gravity jelzés
 6. Hátmasszázs beállítása jelzés
 7. Kar légmasszázs jelzés
 8. Láb légmasszázs jelzés
 9. Talpmasszázs jelzés
 10. Sebesség beállítása
 11. Beállítások
 12. Vállpozíció beállítása
 13. Bluetooth jelzés
-

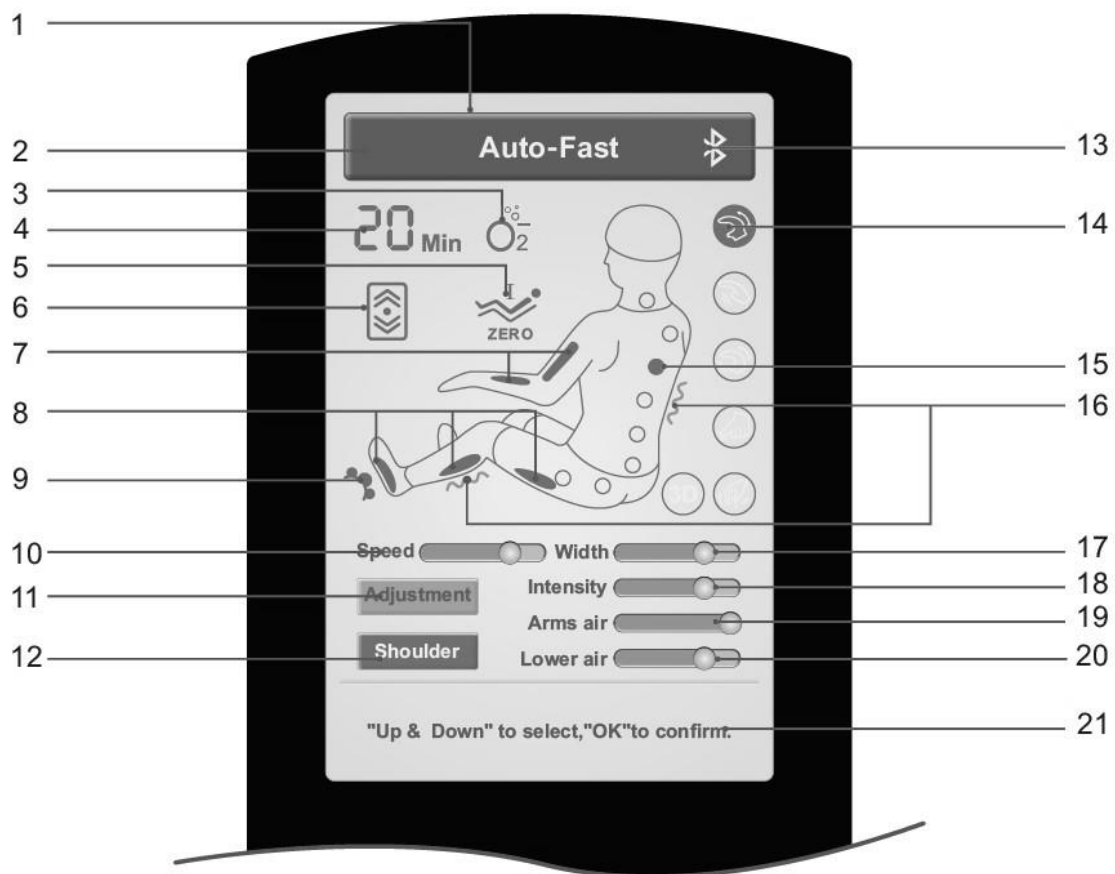

A készülék használata

14. Masszázmód jelzés
15. Masszázspozíció jelzés
16. Hát/Lábfűtés jelzés
17. Masszázs-szélesség jelzés
18. Masszázs erősségének beállítása
19. Kar légnyomás erősségének beállítása
20. Altest légnyomásos masszázserősségének beállítása
21. Információs rész

Kézi vezérlő – gombok (kép a következő oldalon)

1. Ki/bekapcsolás
 2. Masszázsfunkciók kiválasztása
 3. Automata masszázsk
 4. Főmenü
 5. Felfele haladás (navigáció)
 6. OK – elfogadás parancsgomb
 7. Balra haladás (navigáció)
 8. Háttámla emelése
 9. Háttámla döntése
 10. Lefele haladás (navigáció)
 11. Felülés – a masszázsfotel ülő helyzetbe kerül
 12. Hátradőlés – a masszázsfotel fekvő helyzetbe kerül
 13. Zero gravitáció
 14. Szüneteltetés: Minden funkció szüneteltetése
 15. Manuális (kézi vezérlésű) masszázsfunkció bekapcsolása
 16. Vissza – Visszalépés a masszázsinformációs felületre
 17. Jobbra haladás (navigáció)
 18. Lábtartó emelése
 19. Lábtartó süllyesztése
 20. Lábtartó rövidítése hosszban (motorikus)
 21. Lábtartó hosszítása (motorikus)
-

A készülék használata

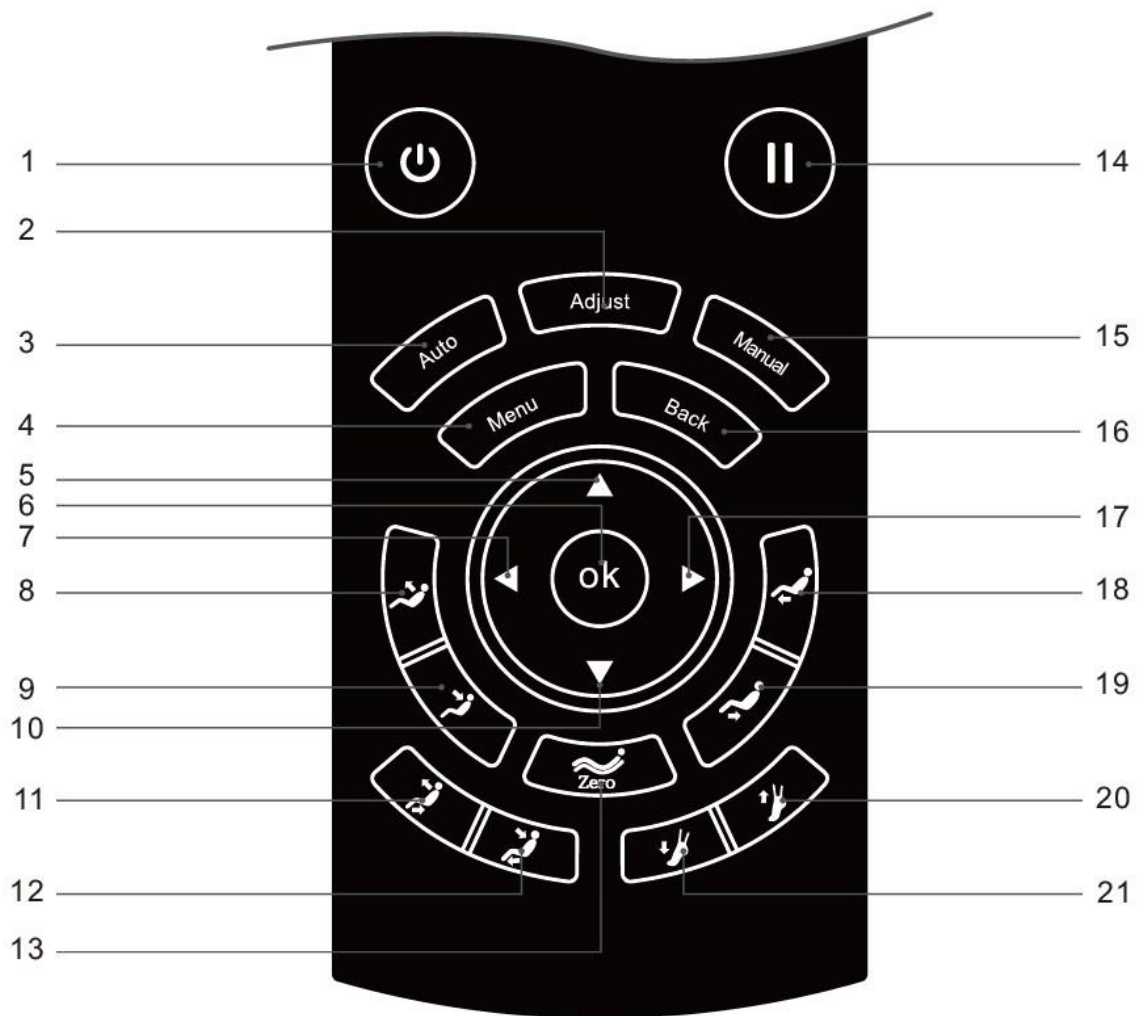

Gyorsbillentyűk a karfán:

1. Be/kikapcsoló gomb – Egyszer lenyomva megáll a masszázs (20 perc szünet után kikapcsol a masszázsfotel), 3 mp-ig lenyomva kikapcsol a masszázsfotel.
2. Masszázs erősségének beállítása tekeréssel jobbra illetve balra (3D funkció)
3. A lábtartó hosszának beállítása (rövidítés, hosszítás)
4. Negatív oxigén ionok: be és kikapcsolás
5. Fűtés gomb – be/kikapcsolás
6. Automata masszázsfunkciók közötti váltás
7. Felülés / Hátradőlés (a végén automatikusan detektálja a lábhosszt)
8. Hangvezérlés be/kikapcsolása
9. Zero gravity pozíciók (2 féle)

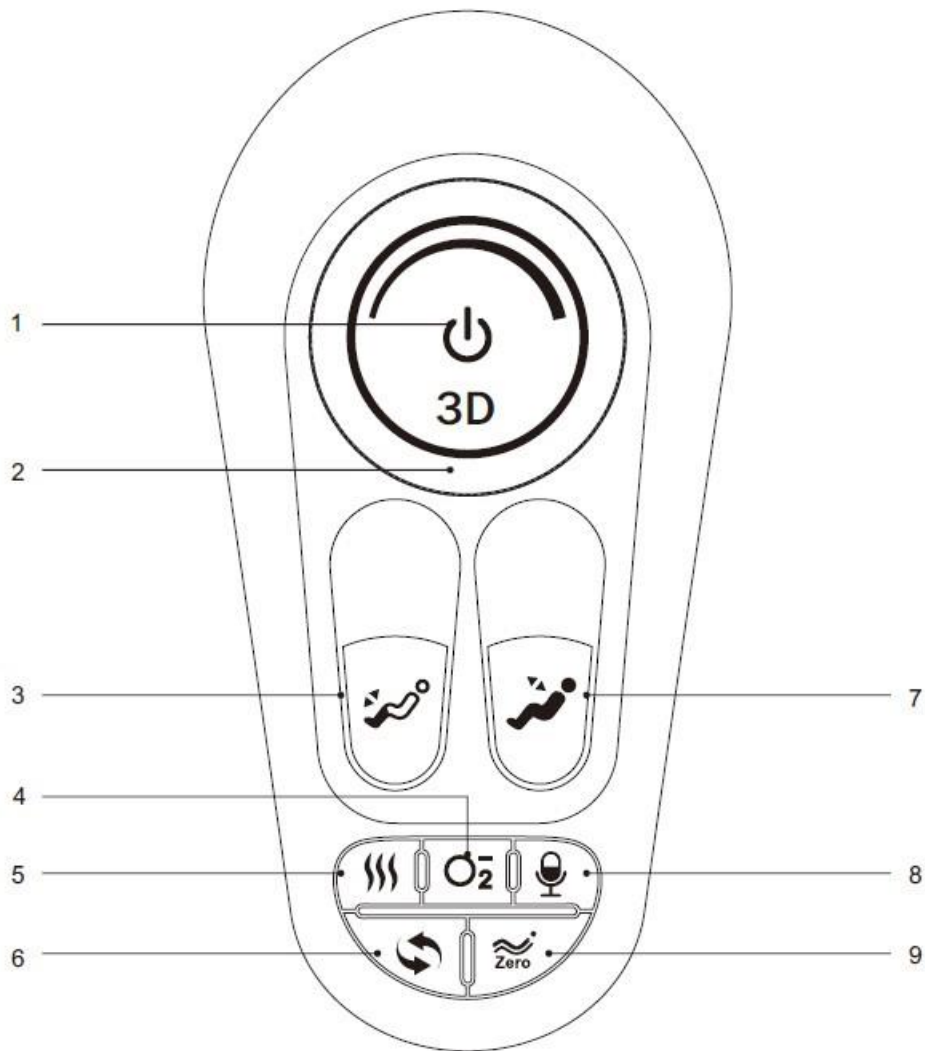

A készülék használata

1. Csatlakoztassuk a fotelt egy megfelelően földelt konnektorba, majd a főkapcsolóval helyezzük áram alá.

2. A kézivezélő használata

2.1 Készenléti állapot

A masszázsfotel ebben az állapotban még még nem fogadja az utasításokat.



2.2. Masszázs indítása (be/kikapcsoló gomb)

- 1- **Nyomja meg a be/kikapcsolás gombot**, a háttámla nem mozdul, a lábrész kissé megemelkedik.
- 2- **Válasszuk ki az automatikus módok közül valamelyiket.** Amennyiben nem választunk 5 percig, a masszázsfotel kikapcsol.

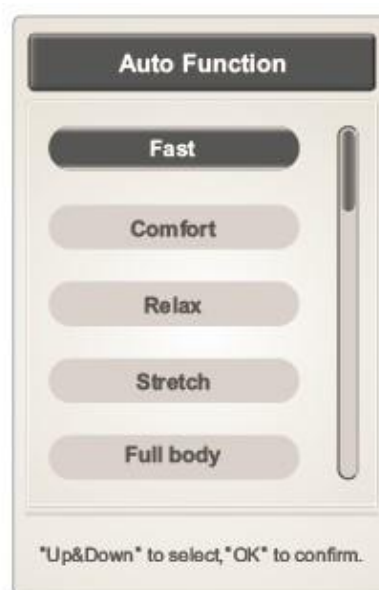

1. Az automatikus mód kiválasztása után a háttámla és a lábtartó dőlésszöge fog beállni fix szögbe. **Ezután a masszázsfotel detektálja a váll helyzetét és a test alakját.** Ez eltarthat egy ideig (1-2 perc is akár). **Várjon, míg ezeket elvégzi!** Így lesz az Ön számára legmegfelelőbb, testre szabott a masszázs!

Figyelem: A gyors automata masszázsmód („fast”) csak a váll helyzetét detektálja. Ha pedig megnyomja az „OK” gombot, a detekciókat átugorva rögtön elkezdődik a masszázs.

A készülék használata

Fontos információ: A manuális programok, funkciók kizárólag valamelyik már működő automata (gyári) programból átváltva indíthatók el, tehát bekapcsolás után közvetlenül manuális funkciók működtetésére nincs lehetőség! Az 1-3. lépés feltétele a manuális masszázsmódok kiválasztásának.

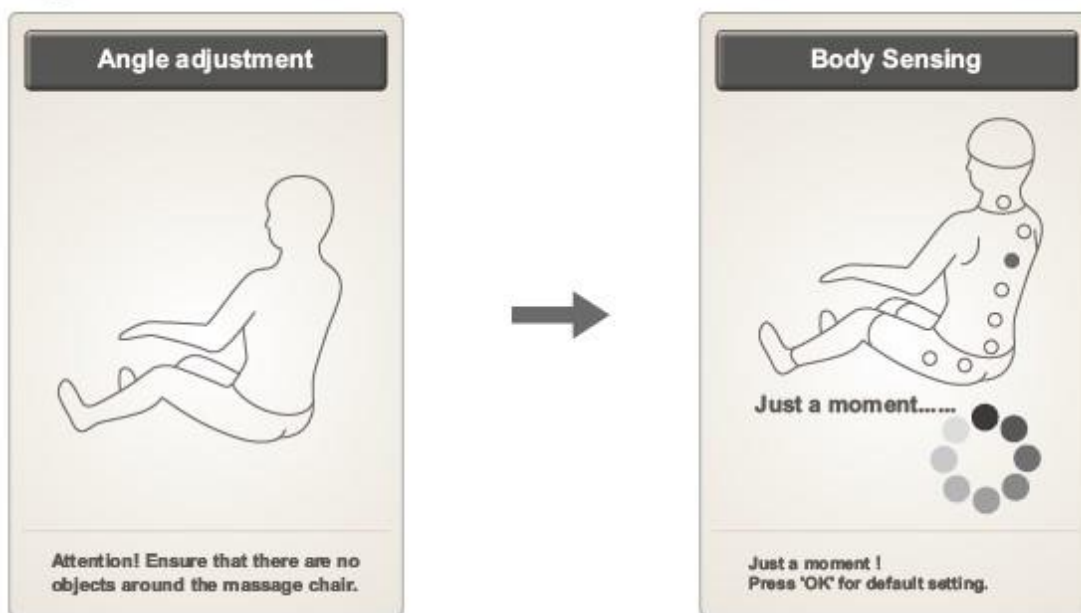

A vállpozíció detektálása után pittyegést fog hallatni a masszázsfotel. Ha mégsem jó a beállított vállhelyzet, akkor a fel-le gombokkal (fel-le navigálás) beállíthatja az Önnek megfelelőbbet. 11 különböző vállpozíció beállítása lehetséges! 10 mp inaktivitás után a masszázs elindul. Ha nem szeretne 10 mp-et várni, akkor nyomja meg az „OK” gombot. Ha átugrotta a váll-detektálást, akkor a masszázs az alapbeállított vállpozícióval indul el.

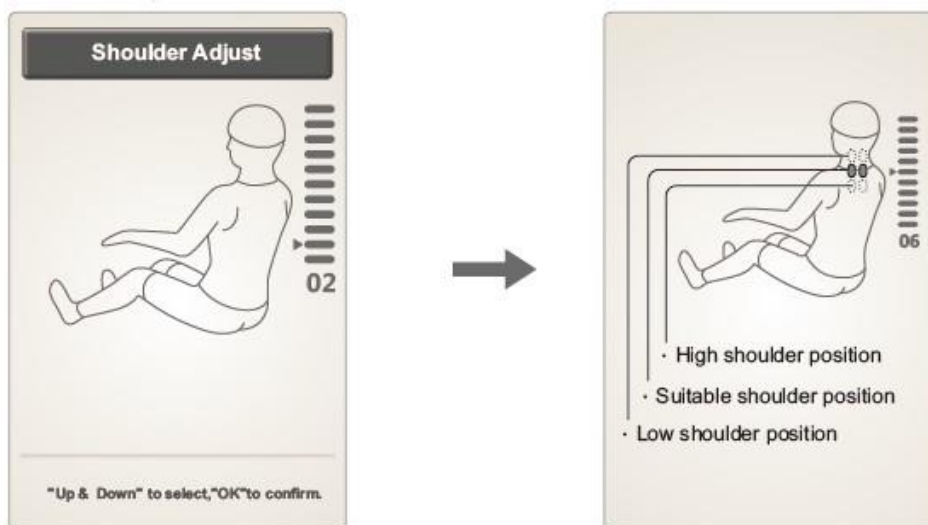

Gomb	Leírás
	Massázsgörgők felfelé mozgatása
	Massázsgörgők lefelé mozgatása

A készülék használata

A masszázs elindulása után is beállítható a váll masszázshelyzete, ehhez válasszuk ki a képen látható „Shoulder” menüpontot.

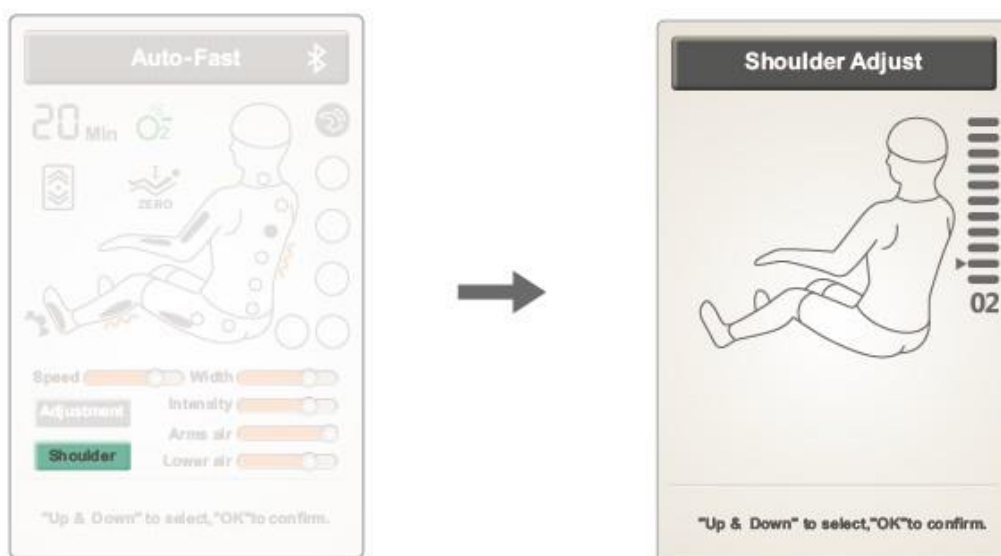

2.3, Szüneteltetés gomb

A masszázs közben nyomja meg a „Szüneteltetés” gombot a kézi vezérlőn a masszázs szüneteltetéséért. Újra megnyomva azt a masszázs újraindul. Ha 20 percig szüneteltetve van a masszázs, az összes masszázsfunkció automatikusan kikapcsol.

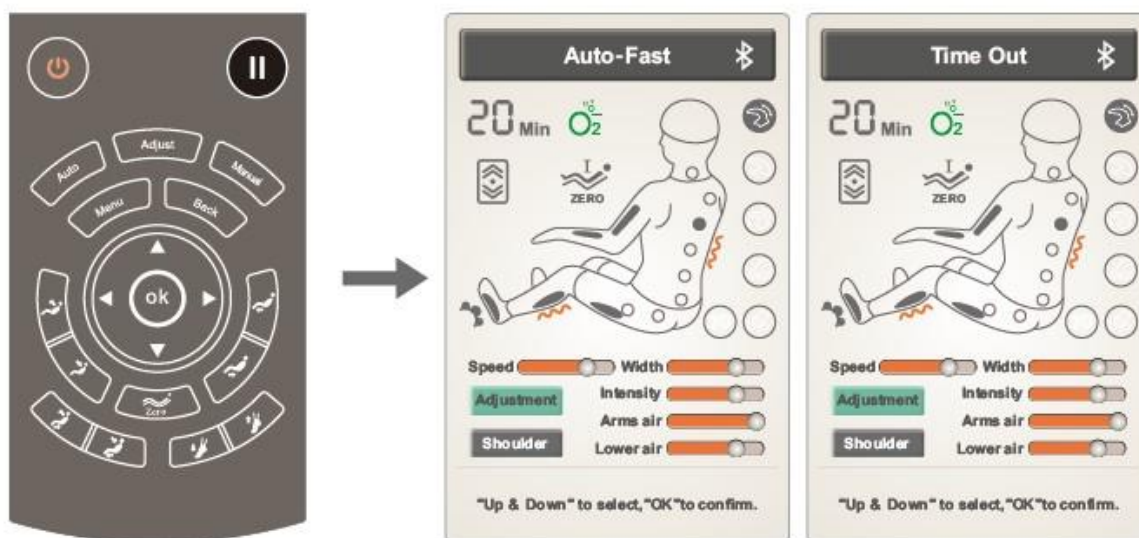

2.4, Menü gomb

Nyomja meg a „Főmenü” gombot (Menu), hogy kiválaszthassa az automata masszázsokat, a manuális masszázsmódokat, a precíz igazításokat, a testreszabás funkciókat, a beállításokat, és láthassa az egyéb információkat.

Nyomja meg a „fel/le” navigációs gombokat, így válogathat a masszázsfunkciók közül. Kiválasztáshoz nyomja meg az „OK” gombot. Nyomja meg a vissza gombot („back”) a főmenübe való visszatéréshez.

A készülék használata

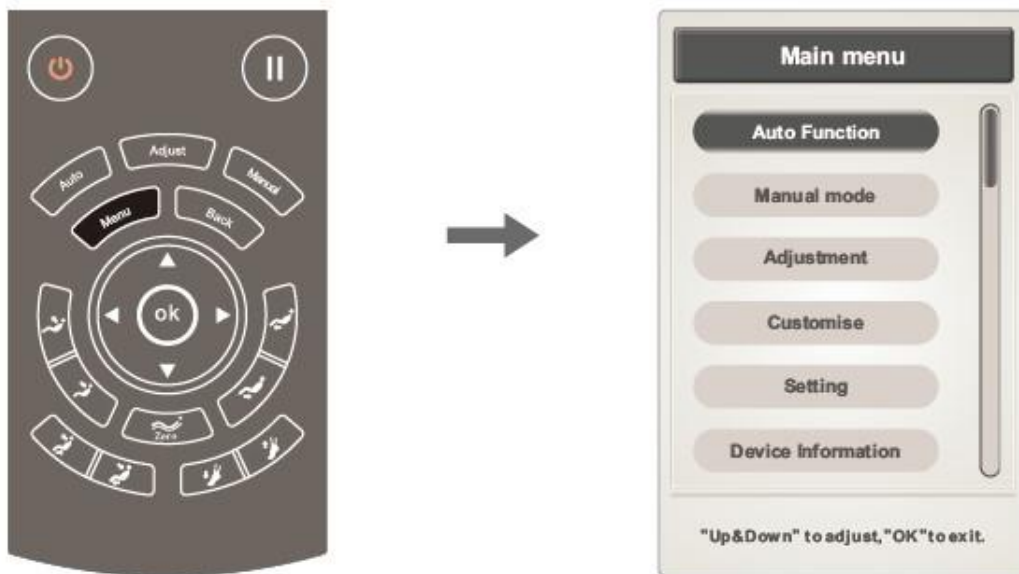

2.4.1 Automata masszázsok

Direktben az „Automata masszázsok” (Auto) gombbal hívhatók elő az automata masszázsok. Vagy: Kézi vezérlőn „Menu” gomb, kijelzőn „Auto function” választása, a fel-le navigáló

gombokkal kiválasztani a kívánt masszázst, „OK” gombbal jóvá hagyni a kiválasztást, a masszázs elindul. A „Back” gombbal visszatérhet a választó menübe. A választott automata masszázs ikonja meg fog jelenni a kézi vezérlő masszázsfunkciót jelző részén.

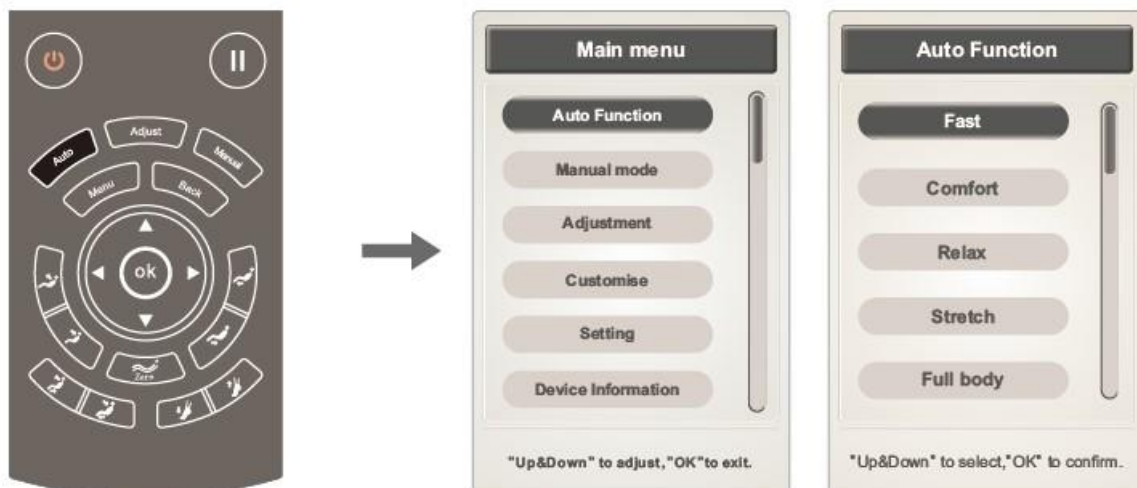

20 féle különböző automata masszázsközül választhatunk:

20 db(!) speciális automata masszázsfunkció választható ki. „Fel-le” gombokkal választhat közülük.

- Gyorsmasszázs (Fast massage)
- Komfortmasszázs (Comfort massage)
- Relax-masszázs (Relax massage)
- Nyújtómasszázs (Stretch massage)
- Teljes test masszázsa (Full body massage)
- Nyak-váll masszázsa (Neck&Shoulder massage)
- Hát- és derékmasszázs (Back&Waist massage)
- A test légpárnás masszázsa (Full Airbag massage) az összes légpárnával,
- Stresszcsökkentő masszázsköz (Stress relieving)
- Energizáló masszázsköz (Energy)
- Masszázs a pihentető alvásért (Good-night sleep)
- „Ízületkímélő” masszázsköz (Joint Care)
- „Gerincmenti masszázsköz” (Spine massage)
- „Ülőmunka” masszázsköz (Office regimen)
- Sportregeneráció masszázsköz (Sport recovery)
- Nyak és váll kíméletes masszázsa (Neck&Shoulder care)
- Az elmét felfrissítő masszázsköz (Brain refresh)
- Gerinc-kímélő masszázsköz (Spine care)
- Lábmasszázs (Legs care)
- „Fiatalító” masszázsköz (Rejuvenation)

Spine massage – Segíthet a púposág és az előretolt mellkas „kezelésében”. Segíthet megőrizni, vagy javítani a gerinc egészségét. Az intervertebrális porckorong kitüremkedésén segíthet javítani.

Office regimen – Fizikai aktivitáshoz hasonló idéz elő a masszázsköz által, hasznos lehet a sokat ülőknek. Serkenti a testi funkciókat ezáltal.

Sport recovery – Segíthet regenerálódni a fizikai aktivitás, sport utáni fáradtságból.

Brain refresh – Csökkentheti a nyak-váll (csuklyásizom) fájdalmát, serkenti a vérkeringést az agy felé masszírozva a Yuzhen és a Dazhu akupontokat.

Spine care – A gerinc egészségének fejlesztésére fókuszál, és a mozgáshiányos életmód hatásait próbálja ellensúlyozni.

Legs care – Gyors fájdalomcsökkentést hajthat végre az alsó végtagokban, és csökkentheti a fáradtságérzetet azokban.

Rejuvenation – Javíthatja az alvásminőséget és a munkavégzési hatékonyságot.

Információ: Az éppen futó automata masszázsköz ikonja megjelenik a képernyőn a masszázsköz státuszánál.

Figyelem! A speciális és automata masszázsoknál a görgős masszázsok intenzitása a karfán elhelyezkedő tekerőgombbal állítható.

2.4, Manuális (kézi vezérlésű) masszázs beállítása

Miután kiválasztotta az automata masszázsprogramot, a „Menu” gombot megnyomva a kézi vezérlőn elérkezik a főmenübe. Másodikként láthatja a „Manual mode” szöveget a kijelzőn. „OK” gombot nyomva ezután kiválaszthatja bármely manuális masszázsfunkciót. „Bal” gombbal visszatérhet a főmenübe

2.4.2, Manuális funkciók

Kézi vezérlőn nyomja meg a „Manual” gombot.

Vagy a „Menu” gombot, és azon belül válassza ki a kijelzőn a „Manual Mode”-t az „OK” gombbal a vezérlőn. Masszázmód, masszázs helye, légnyomásos masszázs, egyéb funkciók kiválasztása lehetséges. A jobb és a bal nyilakkal a vezérlőn váltogathatja az almenüket a fel-le nyilakkal választhatja ki a funkciót. „Back” gombbal térhet vissza a menübe.

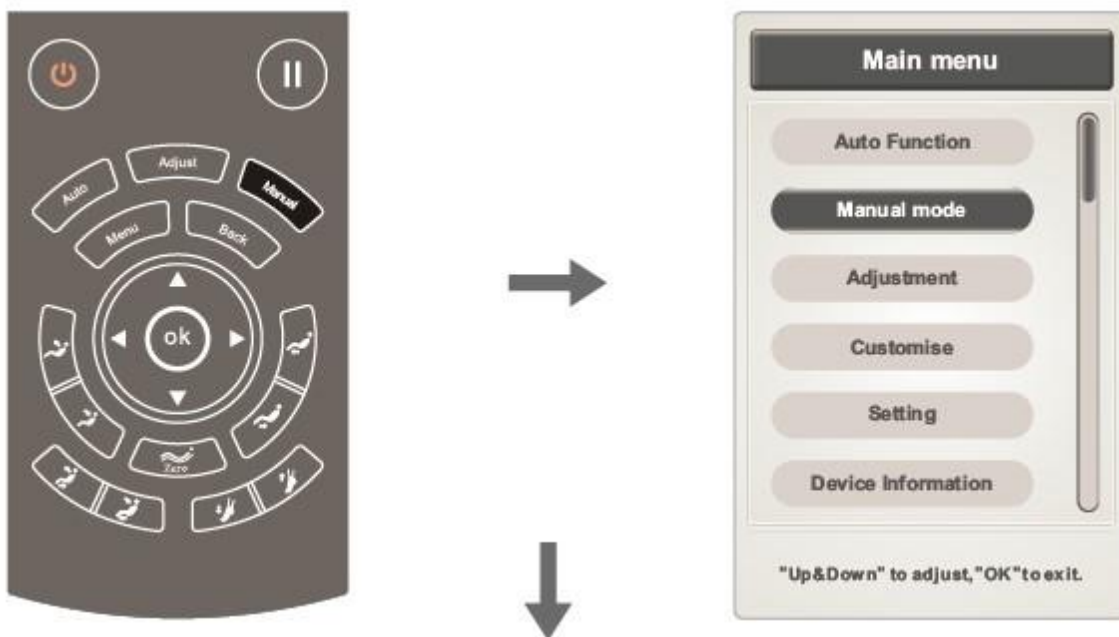

A készülék használata

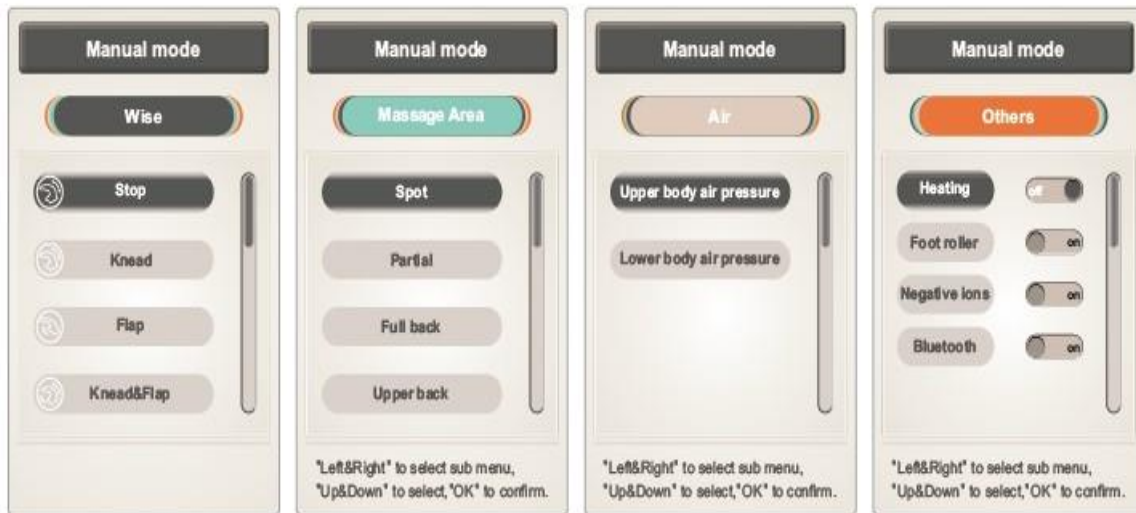

Funkciók:

Wise / Massage Mode – masszázstechnika kiválasztása

Kneading – gyúrás; tapping – paskolás, ütögetés; kneading and tapping– szinkronban a kettő; shiatsu – ujjnyomás; 3D; shoulder lifting – váll szorítása.

Ütögetésnél és ujjnyomásnál a masszázskézek szélessége beállítható. A „fel-le” navigációs gombokkal választhatja ki a masszázsfajtát, az „OK” gombbal pedig elindíthatja azt.

A Stop ikonra klikkelve a masszázsfunkciók megállnak.

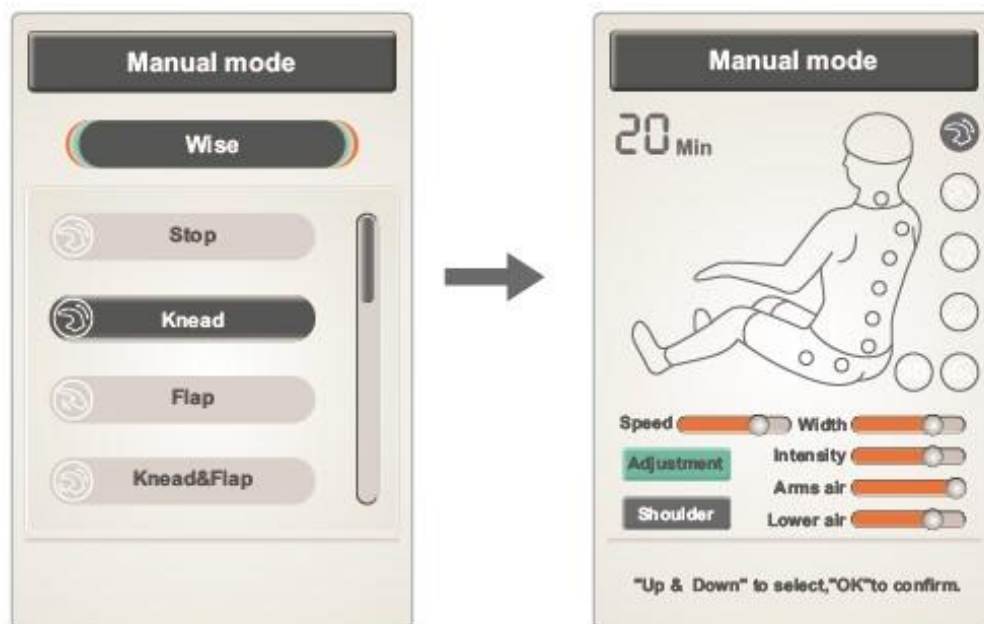

A készülék használata

Funkció	Állítható paraméterek
3D masszáz	sebesség, szélesség, erősség
Gyúrás (Kneading)	sebesség, erősség
Gyúrás&Ütögetés	sebesség, erősség
Váll szorítása	sebesség, erősség
Ütögetés, paskolás (Tapping)	sebesség, szélesség
Shiatsu - ujjnyomás	sebesség, szélesség

magyarázat: Speed – sebesség, width – szélesség

sebesség: 5 fokozatban állítható

szélesség: 5 szélességben állítható

Massage Area – Masszázs helye

Spot – egy masszázspont - fel-le gombokkal irányíthatjuk a masszázis helyét

Partial – egyes test rész masszázsa – fel-le gombokkal irányíthatjuk a masszázis helyét

full back – teljes hát masszázsa

upper back – hát felső részének masszázsa

lower back – hát alsó részének masszázsa

A kézi vezérlőn található fel-le navigációs gombokkal, majd az „OK” gombbal válassza ki. Visszalépni a menübe a „Back” gombbal tud.

A készülék használata

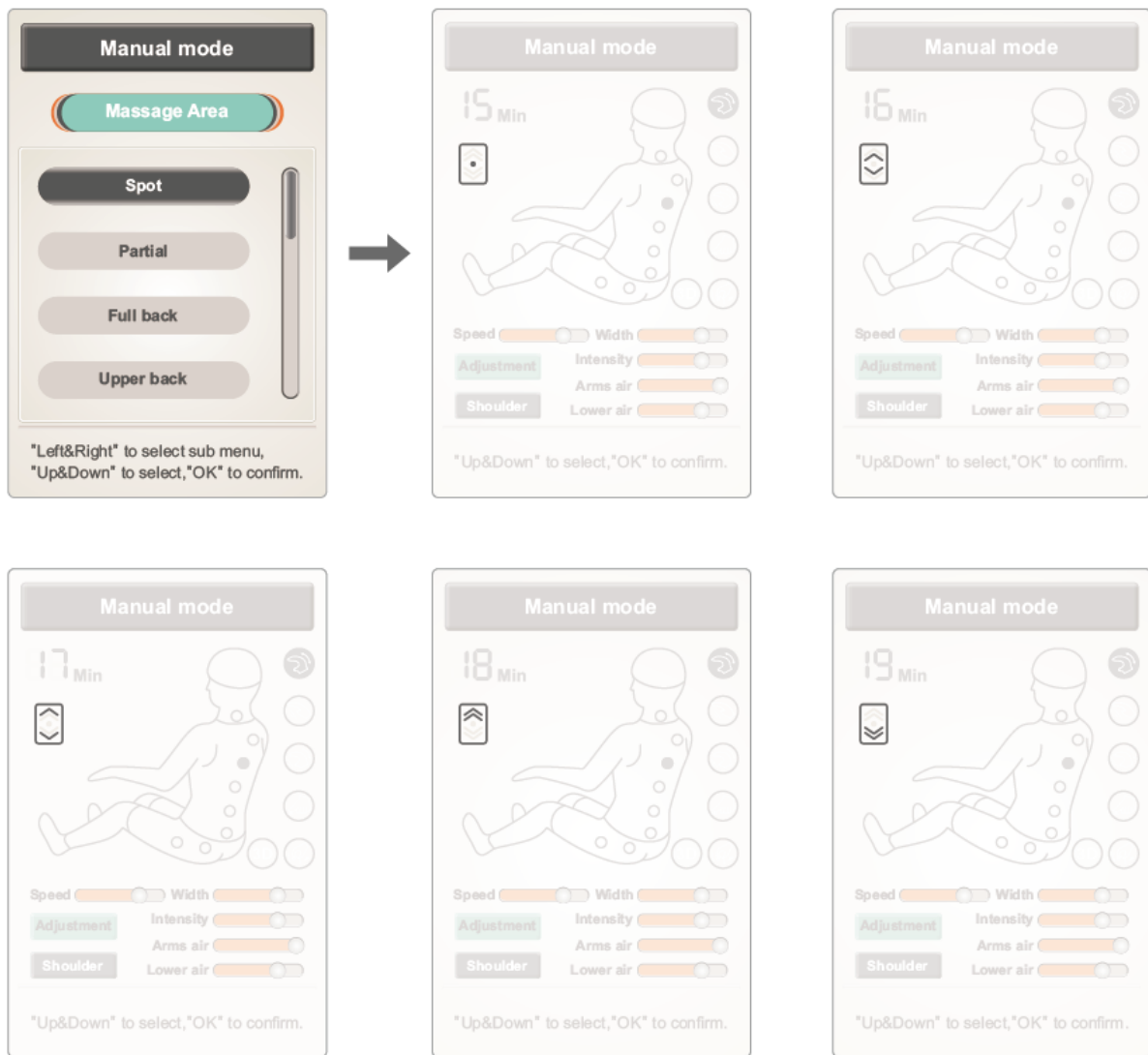

Ha túl van az első két beállításon, azaz kiválasztotta a masszázsmódját (masszázstechnika) és masszázsterületét (massage area), akkor menjen vissza a főmenübe (back gombbal), és nyomja meg az Adjust gombot (vagy a menu gombot, ott pedig az adjustment-et válassza ki).

Itt kiválaszthatja a masszázsmód (massage mode) fölön a masszázss sebességét (speed), szélességét (width) és intenzitását (intensity; erősségét), valamint a "Massage Area" fölön a masszázss egészen konkrét helyét a fel-le nyilakkal.

Air – Légnnyomásos masszázss

Upper body air pressure – Felsőtest légnnyomásos masszázss
Lower body air pressure - Alsótest légnnyomásos masszázss

A kézi vezérlőn található fel-le navigációs gombokkal, majd az „OK” gombbal kapcsolhatja be és ki. Visszalépni a menübe a „Back” gombbal tud.

A készülék használata

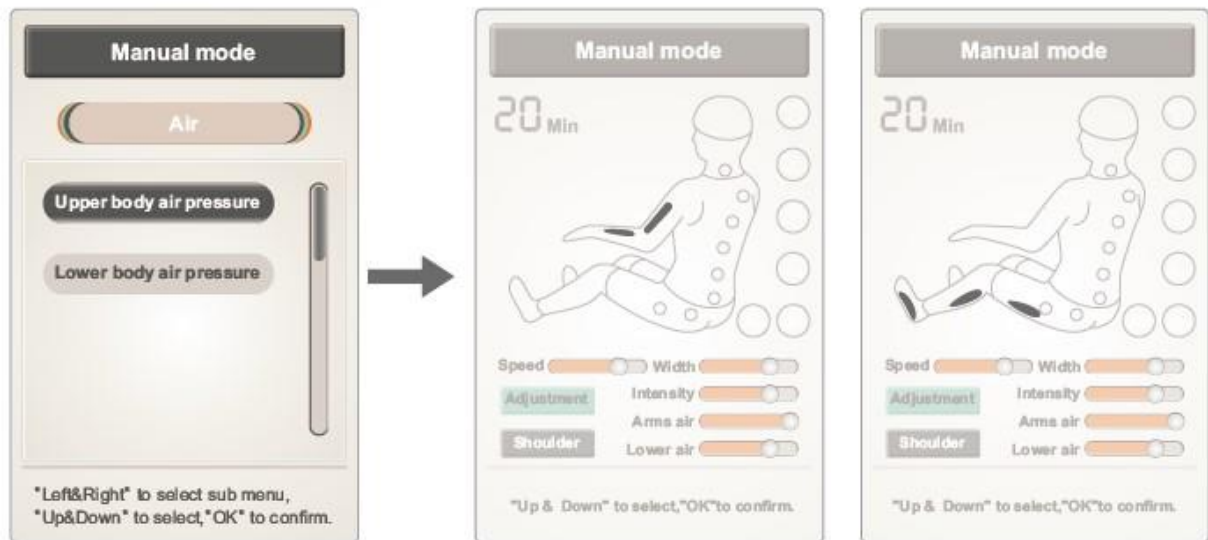

Others - Extrák

Hát- és lábfűtés (kb. 3 perc alatt felfűt)



Újdonság! A hát mellett a lábakat is kellemes meleg-érzetben részesíti a Marais Premium masszázsfotel! A 40-50 °C-os infravörös hátfűtési funkció kellemesen átmelegíti hátát és lábait és enyhíti a fájdalmakat. Az infravörös sugárzás hullámhossza egybeesik az emberi test hullámhosszával, amely aktiválja a sejteket és serkenti az anyagcserét. A fűtési funkció kellemes érzést nyújt, mellyel tökéletesen ellazulhat. Igény esetén kikapcsolható.

Talpmassázs



Negatív oxigén ionok 

Bluetooth – Vezeték nélküli zenehallgatást tesz lehetővé okoseszközeiről. Később olvashat róla, hogyan tudja csatlakoztatni okoeszközeit a masszázsfotelhez

Bluetooth kapcsolattal. 

A kézi vezérlőn található fel-le navigációs gombokkal, majd az „OK” gombbal kapcsolhatja őket be és ki (on – off). Visszalépni a menübe a „Back” gombbal tud.

2.4.3, Adjustment (Beállítások)

A kézi vezérlőről direkt is kiválasztható: „Adjust” gombbal. Vagy a „Menu” gombbal, az „Adjustment” kijelzőre „OK”-ézva.

Kiválaszthatók a masszázs technikák, masszázs tartomány, intenzitása, masszázs idő, stb.

A készülék használata

Bal-jobb navigációs nyilakkal a kézi vezérlőn váltogathat az almenük között, fel-le gombokkal a funkciók közül válogathat, „OK” gombbal választhatja ki, fogadhatja el a funkciót. „Back” gombbal visszatérhet az előző menübe.

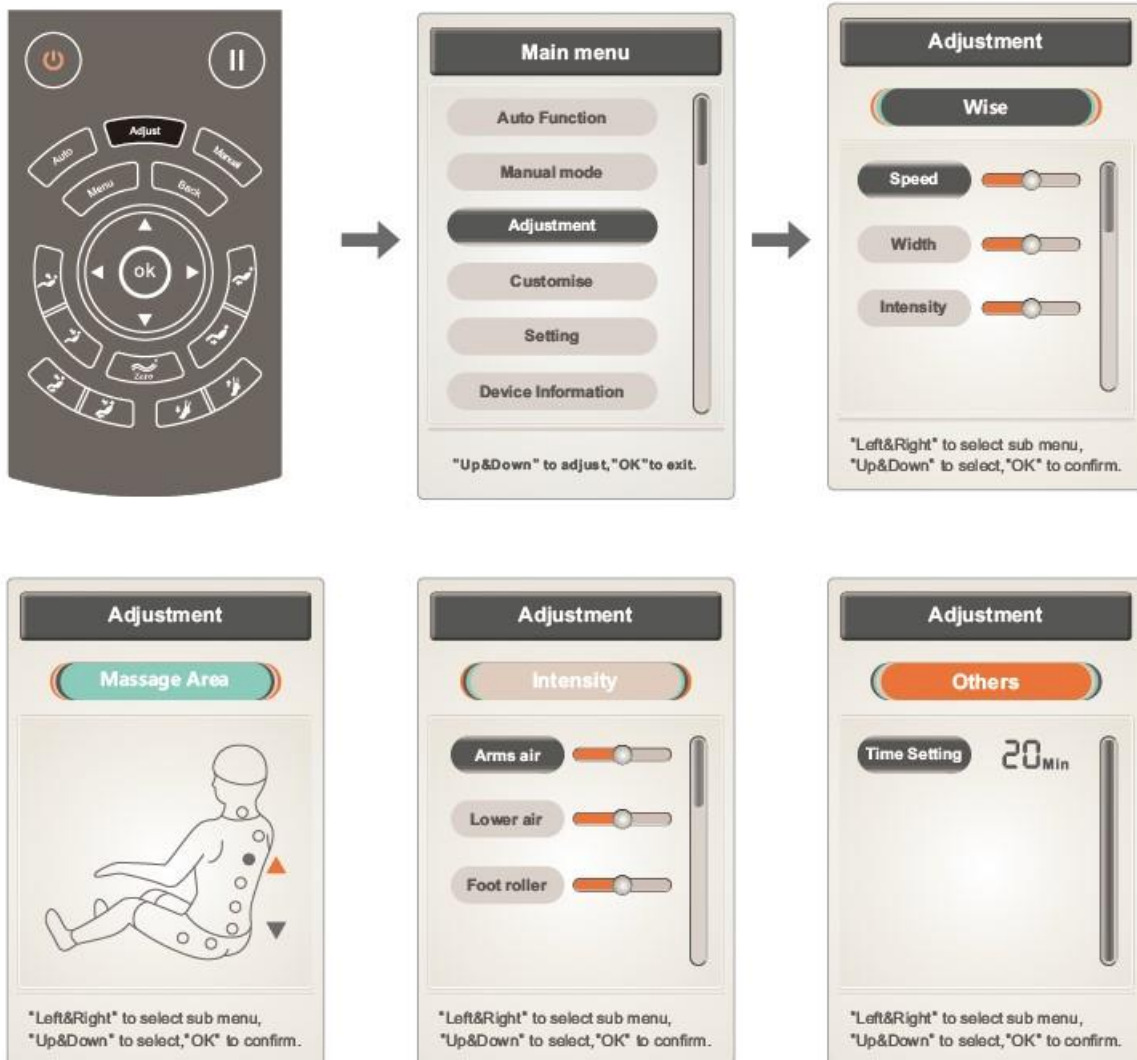

A készülék használata



2.4.3.1. Masszázmódok beállítási lehetőségei

Speed – sebesség – 5 fokozattal

width – szélesség – 5 fokozattal tapping (paskolás) és shiatsu (ujjnyomás) masszázsnál

intensity – erősség

beállítási lehetőségekkel.

„OK” gombbal fixálhatjuk a kiválasztott a sebességet és szélességet.

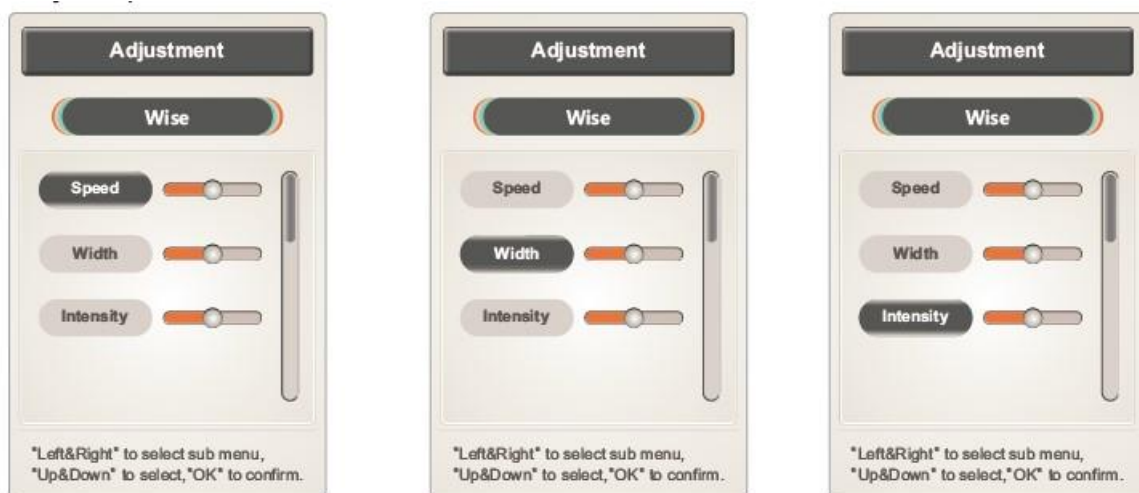

A készülék használata

2.4.3.2. Masszázstartomány beállítási lehetőségei

Fix pontos, vagy test részeket érintő masszázsnál fel-le gombokkal állíthatjuk be a masszázs helyét.

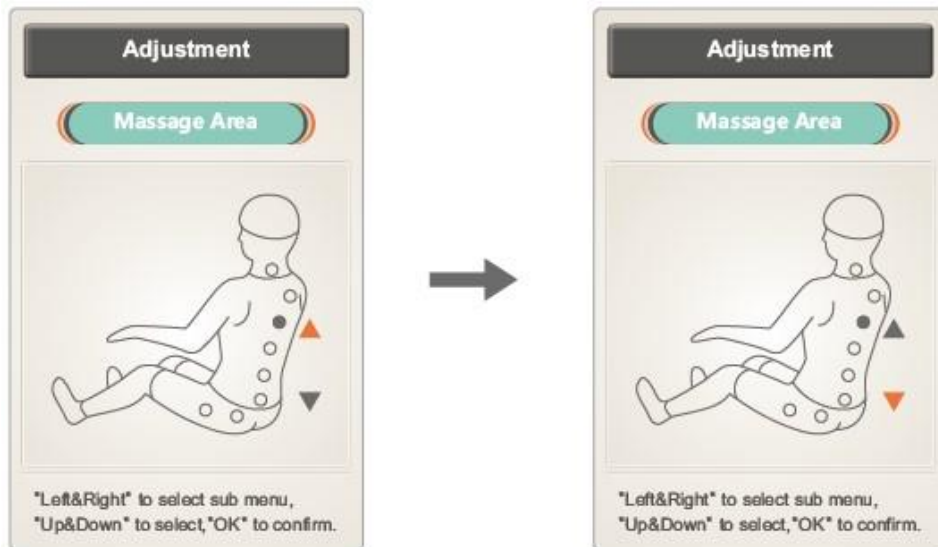

2.4.3.3. Erősség (intensity) beállítási lehetőség

Arm air – karok légpárnás masszázsa

Lower body – alsótest légpárnás masszázsa

Foot roller – talpgörgők

3 szinten állítható be az erősség. Nyomjon „OK” gombot az intenzitások beállításához.

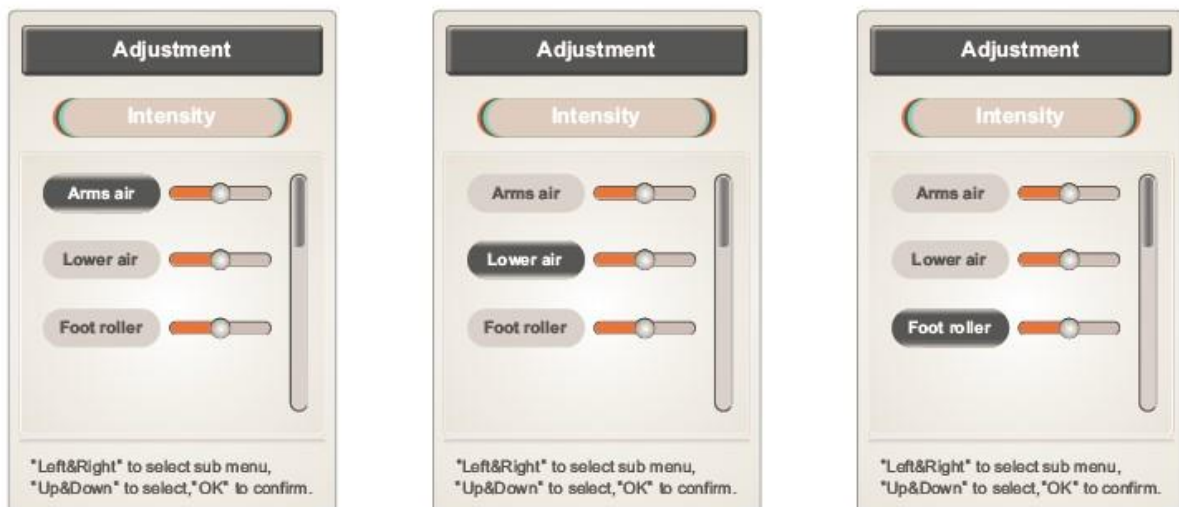

A készülék használata

2.4.3.4. Egyéb (Others) beállítási lehetőség (Time setting – Időbeállítás)

Az „OK” gombot nyomogatva +5 percet ad hozzá a masszázsidőhöz. Maximum 40 perc állítható be. Ha tovább nyomja a gombot, akkor a 40 perc után 0 perc következik.



2.4.4, Customize (Testre szabás)

Nyomja le a „Menu” gombot, ott válassza ki a „Customize” funkciót.

Tárolhatja kedvenc funkcióit a memória masszázsmódokkal. Bal-jobb navigáló gombokkal választhat mentheti el az éppen aktuális masszázst, fel-le nyilakkal a 3 memória masszázsmód közül választhat. Az esetlegesen előzőleg beállított masszázstra rá is mentheti az újat, ha szeretné.

Bármilyen masszázsfunkciót elraktározhat.

„Back” gombbal térhet vissza az előző menübe.

A készülék használata

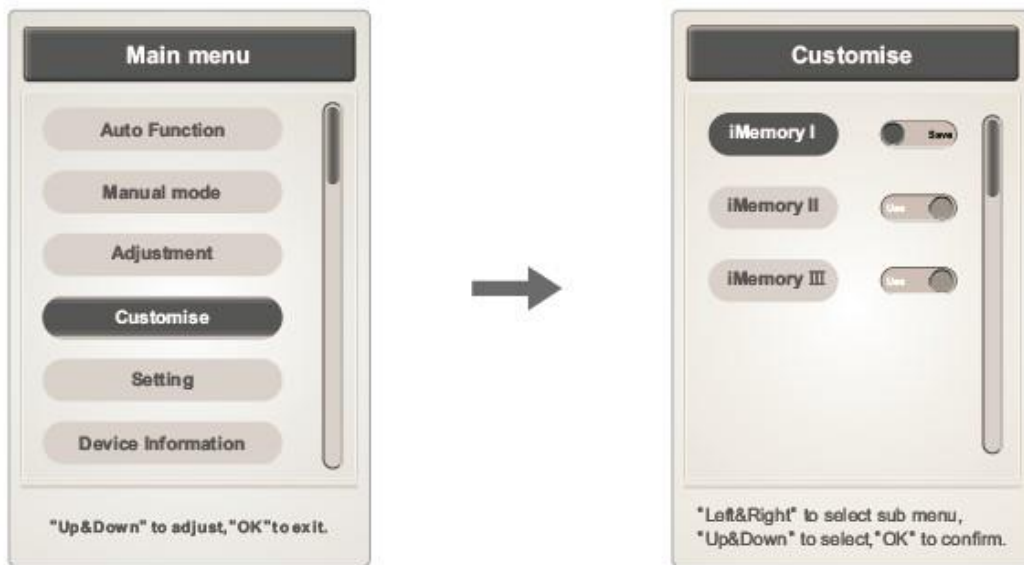

2.4.5, Setting (Egyéb beállítások)

Nyomja meg a „menu” gombot, ott válassza ki a „setting” ikont.

Bal-jobb navigációs nyilakkal a kézi vezérlőn váltogathat az almenük között, fel-le gombokkal a funkciók közül válogathat, „OK” gombbal választhatja ki, fogadhatja el a funkciót. „Back” gombbal visszatérhet az előző menübe.

Language (nyelv): kínai és angol választható (China; English)

Lock screen: Inaktivitás során elsötétülő képernyő (sleep). A kézi vezérlőn „OK” gombot nyomogatva 15 mp-et ad hozzá, egészen 2 percig, utána pedig a „never” következik, azaz hogy nem sötétül el a képernyő.

Világítás: A kézi vezérlőn „OK” gombot nyomogatva a fényerő állítható be 5 fényerősségi fokozattal.

A készülék használata



2.5. Zero gravity funkció gomb

Ez a mechanizmus pozitív hatást gyakorol a hát egészségére. Ebben a helyzetben a testtömeg egyenletesen oszlik el, és a gerincre gyakorolt nyomás csökken. Amikor a Zero Gravity mód elindul, a test és a lábak között körülbelül 118 fokos magasságszög van. A comb és a vádli magasabban helyezkedik el, mint a szív. Az egyes testrészek gravitációja egyenletesen oszlik el a masszázsfotelén, hogy teljes mértékben felszabadítsa a testre gyakorolt nyomást. Olyan súlytalansági állapotot kínál Önnek, amely segíti a tökéletes kikapcsolódást.

2 féle zero gravity mód áll rendelkezésre. Nyomja meg a kézi vezérlőn a képen látható gombot.

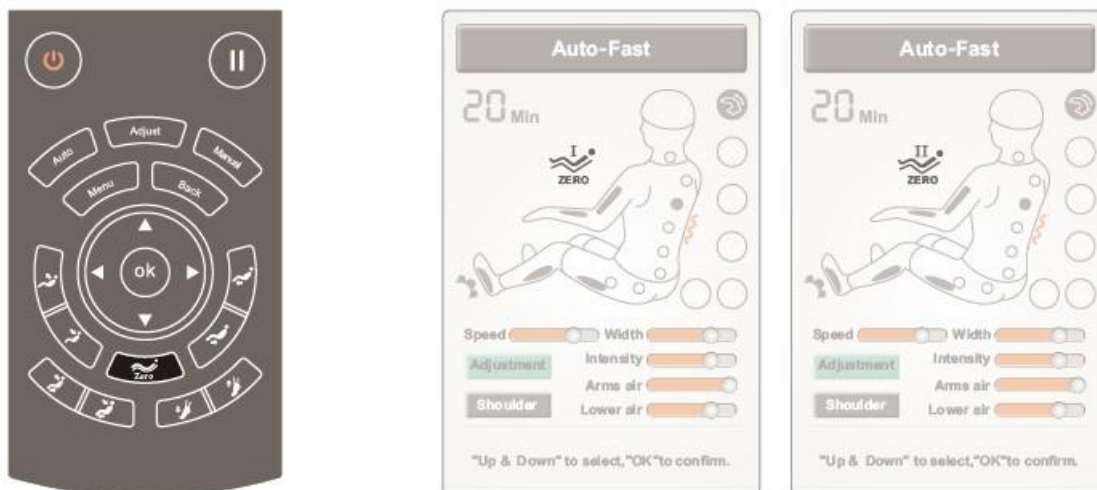

2.6. Háttámla és lábtartó beállítása

Funkció	Gomb	Leírás
Lábtartó emelése		Nyomja az emelkedéshez, engedje el a megállításhoz. Amikor kész, automatikusan elvégzi a láb hossz felmérését.
Lábtartó süllyesztése		Nyomja a süllyesztéshez, engedje el a megállításhoz. Amikor kész, automatikusan elvégzi a láb hossz felmérését.
Háttámla emelése		Nyomja az emelkedéshez, engedje el a megállításhoz.
Háttámla süllyesztése		Nyomja a süllyesztéshez, engedje el a megállításhoz.
Felülés		Nyomja a gombot a felüléshez, engedje el a megállításhoz. Amikor kész, automatikusan elvégzi a láb hossz felmérését.
Hátradőlés		Nyomja a gombot a hátradőléshez, engedje el a megállításhoz. Amikor kész, automatikusan elvégzi a láb hossz felmérését.
Zero Gravity		2 féle zero gravity pozíció, felváltva megnyomva
Lábtartó összehúzása		Nyomja a lábtartó összehúzásáért, engedje el a megállításhoz.
Lábtartó kiterjesztése		Nyomja a lábtartó kiterjesztéséért, engedje el a megállításhoz.

A készülék használata

Hangvezérlés beállítása (angol nyelven)

1. A hangvezérlés ne legyen kikapcsolva. Mondja: „Hi, Alice!” / „Alice Alice!”
2. Válaszolni fog: „I am here.”
3. 6 másodperc, mire a fotel feldolgozza a neki mondott utasításokat. Ha ezután sem cselekszik, akkor a hangvezérlés kikapcsol, és újra be kell kapcsolnunk. Mondjuk ismét: „Hi, Alice!”. Ismételjük meg azt a parancsot, amit szeretnénk, valószínű, az előbb nem mondtuk elég hangosan vagy helyesen.

Utasítások

Utasítás	A masszázsfotel válasza
Massage on	Answer: Ok, massage on.
Massage close	Answer: Ok, massage close
Comfort Massage.	Answer: ok, comfort massage
Relax massage.	Answer: ok, relax massage
Full body massage.	Answer: ok,full body massage
Neck and shoulder massage.	Answer: ok,Neck and shoulder massage
Back and waist massage.	Answer: Ok,back and waist massage
Stretch massage.	Answer: ok,stretch massage
Fixed massage.	Answer: ok,fixed massage
Change the other mode.	Answer: Ok, change the other mode
Go little down.	Answer: Ok, go little down
Go little up.	Answer: Ok, go little up
Open the air pressure.	Answer: OK, Open the air pressure
Close the air pressure.	Answer: OK , Close the air pressure
Up the seat position.	Answer: Ok, Up the seat position
Down the seat position.	Answer: Ok, Down the seat position
Stop adjustment.	Answer: Ok, stop adjustment

A készülék használata

1. A masszázs leállítása, kikapcsolás

- Masszázs közben a be/kikapcsoló gomb megnyomásával bármikor leállíthatjuk a készüléket. A fotel visszaáll alappozícióba. Ha a masszázs a beállított időtartam elteltével fejeződik be, a masszázsképezek alappozícióba állnak vissza, a fotel viszont marad az aktuális pozíciójában. A be/kikapcsoló gomb megnyomására fog visszaállni alappozícióba.
- A főkapcsoló segítségével áramtalanítsuk a fotelt, majd húzzuk ki a dugót a fotelből és a konnektorból.

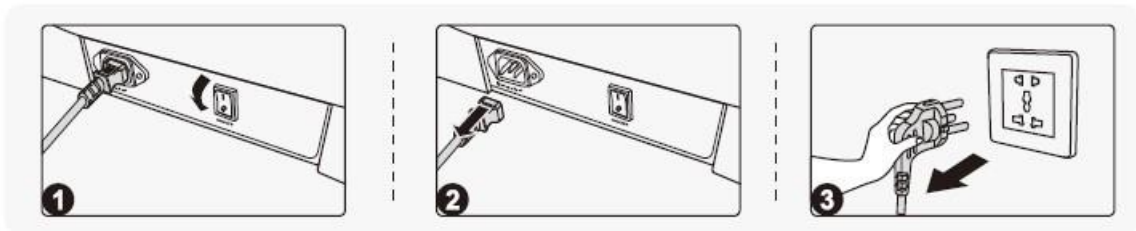

2. Bluetooth zenelejátszó rendszer

1. A masszázsfotel bekapcsolásával automatikusan bekapcsol annak Bluetooth egysége is. Nyissa meg okoseszközén a „Bluetooth” funkciót a beállításokban – automatikusan vagy manuálisan keresse meg a környékbeli Bluetooth eszközöket.

2. Csatlakozzon a masszázsfotel Bluetooth egységéhez (név: IMCM-XXXX, ha kér jelszót, akkor az valószínűleg: 0000)

3. Sikeres párosítás esetén hallgathatja saját zenéit okoseszközéről.

3. A fejpárnák és a háttámla párnájának leszerelése és használata

A háttámlán lévő párnák lágyabbá teszik a görgők általi masszázst a nyak- és a váll részen. Azonban ha szeretné, eltávolíthatja őket, így erősebb masszázst kaphat.

A háttámla párnarésze és a háttámla cipzárral (zipper) kapcsolódik egymáshoz, a fejpárna pedig tépőzárral (thread gluing) kapcsolódik a háttámla-párnához.

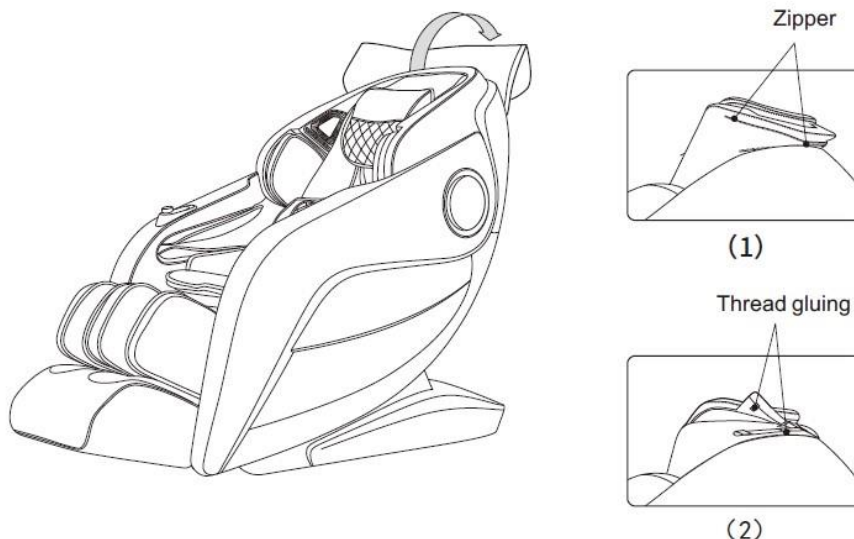

A készülék használata

4. Padlóvédelem és emelés

- Ha a fotelt fapadlón helyezzük el, idővel károsítani fogja azt. Javasolt szőnyeg használata.
- Figyelem: Ne mozgassa a masszázsfotelt kerekeivel fa padlón, egyenetlen talajon vagy keskeny helyen. A masszázsfotel emeléséhez két emberre van szükség. Az emeléskor a lábtartó zárólemet és a háttámla burkolatának hornyait fogva (súlypontként használva ezeket) tudjuk megfelelően emelve mozgatni a fotelt. Kérjük, ne emelje közvetlenül a karfát.

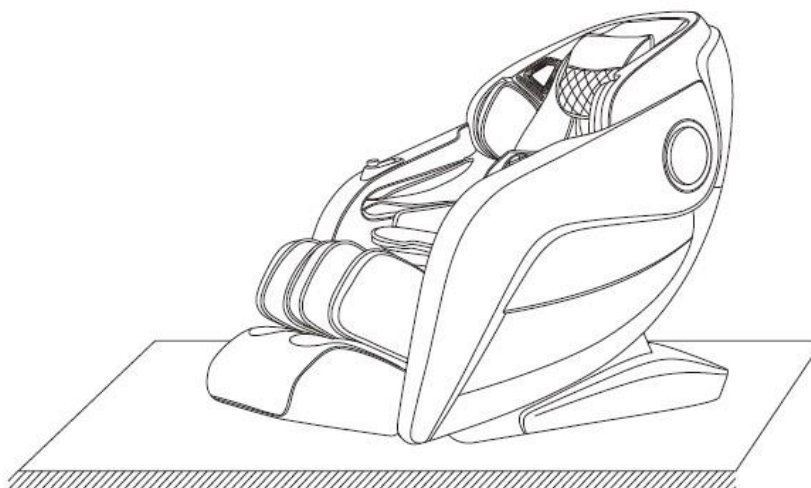

5. A fotel mozgatása kerekei segítségével

- Győződjünk meg róla, hogy semmilyen elektromos vezeték, vagy egyéb akadály nincs az útban (pl kézi vezérlő vezetéke), a fotel elektromos és egyéb vezetékei pedig ki vannak húzva, azok sincsenek útban. A talajnak egyenletesnek kell lennie. 2 ember szükséges a mozgatáshoz. Az egyik

megemeli a lábtartót, szinkronban a másik elkezd lefele dönteni a háttámlát. Ha a súlypont a kerekre helyezkedik, könnyedén a megfelelő helyre mozgathatjuk a fotelt. Mozgassuk a kívánt helyre, és óvatosan tegyük az új helyére. A két emelő fő vigyázzon lehelyezésnél a lábára, nehogy megnyomja a masszázsfotel.

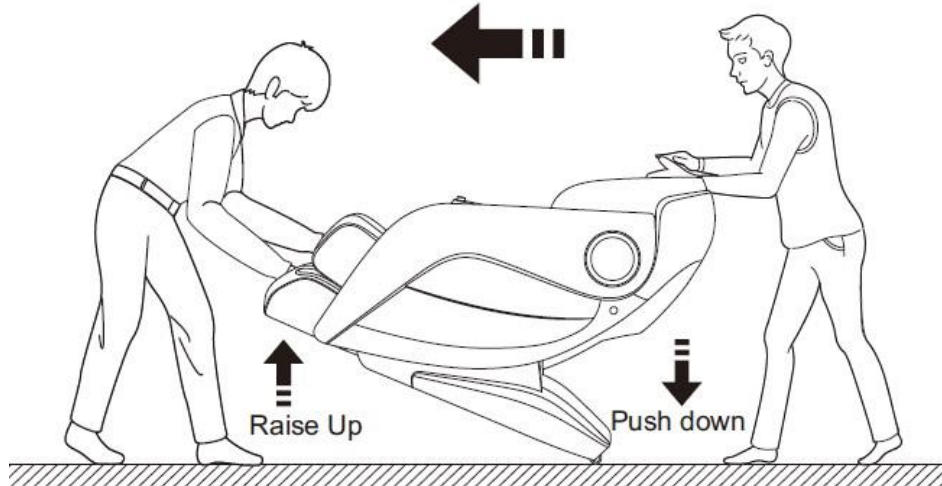

- Megjegyzés: Mozgatás előtt kapcsolja ki a tápfeszültséget, majd húzza ki a tápkábelt és a vezérlőkábelt.

Műszaki adatok

Modell: SL-A701

Konfiguráció: 2

Név: Bionwell Marais Premium masszázsfotel

Merőleges feszültség: 110-120V~ 60Hz

220-240V~ 50Hz/60Hz

Teljesítmény: 220W

Alap masszázsidő-tartam: 20 perc

Biztonsági struktúra: I. osztály

Felhasznált anyagok: PVC, PA, acél és elektronikus/elektromos alkatrészek

ANYAG	PU	BŐR	TEXTIL	FA