

**BIONWELL SL-A300-11T
ÉRMEBEDOBÓS
MASSZÁZSFOTEL**

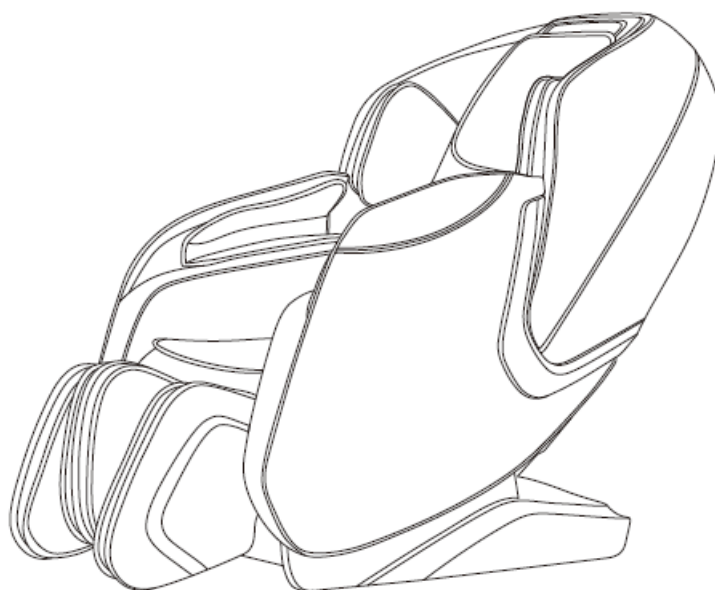

www.bionwell.hu

HASZNÁLATI ÚTMUTATÓ

Köszönjük, hogy megvásárolta termékünket! Kérjük, figyelmesen olvassa el az alábbi útmutatót. Fokozott figyelemmel kövesse végig a biztonsági utasításokat, és kérjük, őrizze meg az útmutatót a későbbiekre is. Megjegyzés: cégünk fenntartja a jogot a fotel konstrukciójának és leírásának megváltoztatására minden további figyelmeztetés nélkül. Kérjük, hivatkozzon a fotel aktuális színére.

Tartalom

Biztonság és karbantartás

Biztonsági figyelmeztetés

Alkatrészek neve és funkciója

Funkciók

A készülék használata

Műszaki adatok

1. FONTOS BIZTONSÁGI FIGYELMEZTETÉS



Kérjük, az alábbiaknak leírtak szerint használja a fotelt.

Minden, a leírtaktól eltérő használati mód tilos és veszélyes.

- Gyerekeknek tilos a mozgó alkatrészekhez nyúlni.
- Kizárólag jól szigetelt, megfelelően földelt elektromos forráshoz csatlakoztassa.
- A fotelt azonnal kapcsolja ki, ha nem érzi jól magát.
- Ne viseljen ékszereket a masszázsfotel használata közben.
- Ha a fotel nem a megszokott módon működik, kapcsolja ki, és áramtalanítsa, majd keresse fel forgalmazóját. Szakember jelenléte nélkül a fotelt ne szerelje szét!
- Amennyiben haja, fejbőre bármilyen kezelés alatt áll, vagy mielőtt beülne a fotelbe, haja esetleg nedves, kérjük, tegyen törölközőt feje alá a felületek megóvásának érdekében.
- 14 éven aluliaknak nem ajánlott használni a masszázsfotelt.
- 130 kg feletti felhasználók esetében a fotel meghibásodására nem tudunk garanciát vállalni.
- Ügyeljen arra, hogy a konnektor, amelyhez csatlakoztatja a készüléket, ne legyen meglazulva.
- Használat után, és tisztítás előtt mindenképpen áramtalanítsa a készüléket.
- A készüléket egyhuzamban használni 20 percig ajánlott.
- A készüléket a használati útmutatónak megfelelően működtesse.
- Kérjük, ne használja a masszázsfotelt, ha a bőrfelület sérült.
- Kérjük, ne használja a masszázsfotelt, ha más fedőréteg sérült.
- Kérjük, ne használja a masszázsfotelt, ha a hőszugárzó útja nem szabad.
- Kérjük, ne használja a masszázsfotelt kültéren.
- Ne ejtsen semmilyen tárgyat a készülékbe.
- Ne aludjon el a masszázsfotel használata közben.
- Kérjük, ne használja a masszázsfotelt ittas állapotban, vagy rossz közérzet esetén.
- Kérjük, evés után legalább 1 óra teljen el, mielőtt használja a masszázsfotelt.
- Kérjük, a sérülések elkerülése érdekében ne állítsa tartósan túl erőse a masszázst.
- Kérjük, ne legyen magánál törékeny, gyúlékony, robbanásveszélyes anyag, tárgy a masszázsfotel használata közben (ilyen lehet pl. egy mobiltelefon is)

2. Környezet

- Kérjük, ne használja a masszázsfotelt magas hőmérsékletű, ill. nyirkos helyiségben, pl. fürdőszobában.
- Kérjük, ne használja a masszázsfotelt olyan helyen, ahol hirtelen hőmérsékletingadozás lehetséges.
- Kérjük, ne használja a masszázsfotelt túlzottan poros környezetben.
- Kérjük, ne használja a masszázsfotelt túl kicsi helyiségben, vagy olyan helyen, ahol nincs megfelelő szellőzés.

3. Akik nem használhatják a masszázsfotelt

- Csontritkulásban szenvedők

- Szívbetegségben szenvedők, vagy olyanok, akik elektronikus egészségügyi eszköz (pl. pacemaker) használatára szorulnak
- Lázas betegek
- Terhes, vagy menzesz periódusban lévő nők, terhesség után minimum 6 hétig
- Balesetet szenvedett, vagy bőrbetegségben szenvedő személyek
- 14 év alatti gyerekek, ill. szellemileg labilis állapotban lévő személyek
- Orvosuk által pihenésre intett, vagy magukat rosszul érző személyek
- Nedves testű személyek
- Hőérzékeny személyek
- Akiknek rosszindulatú daganata van
- A készüléknek fűtött felülete van, így aki a hőre érzéketlen, fokozott óvatossággal használja a masszázsfotelt.

Biztonság és karbantartás

4. Biztonság

- Ellenőrizze a feszültséget, hogy megfelel-e a készülék előírásainak.
- Nedves kézzel ne húzza ki a tápvezetékét.
- Ügyeljen arra, hogy ne kerüljön víz a készülékbe, az áramütést, ill. a készülékben keletkező kár elkerülése érdekében.
- Ne sértse fel a vezetékeket, és ne változtasson az áramkörön.
- Ne használjon nedves törlőkendőt az elektromos részek, pl. főkapcsoló, vagy tápvezeték megtisztítására.
- Esetleges áramszünet ideje alatt maradjon távol a készüléktől a baleset elkerülése érdekében, ha az áram hirtelen visszajönne.
- Felnőtt felügyelete mellett tartózkodhat csak a masszázsfotel közelében gyermek – elkerülve a készülékkel való játékot, és ezáltal a személyi sérülést, vagy a fotel sérülését.
- Rendellenes működés esetén azonnal állítsa le a készüléket, és konzultáljon a kereskedővel/közvetítővel.
- Rosszullét esetén állítsa le a készüléket, és keresse fel orvosát.
- Nem ajánlott a készülék használata olyan személyeknek (beleértve a gyerekeket), akik fizikailag, szellemileg, vagy érzékelés szempontjából korlátozottak, kivéve, ha az ő egészségükért felelős személy jóváhagyta nekik a fotel használatát.
- Ha a tápvezeték sérült, sürgősen ki kell cseréltetni a gyártó, a helyi szervizes, vagy hasonlóan szakképzett személy segítségével, elkerülendő a baleset kockázatát.

5. Karbantartás

- A készüléken csak szakember végezhet karbantartást, a felhasználónak tilos a fotel szétszerelése és önálló karbantartása.
- Kérjük, mindig áramtalanítsa a fotelt használat után – azt ne nedves, vizes kézzel tegye.
- Ne kerüljön víz a masszázsfotelbe, ami áramütést okozhat, vagy a fotel sérülését okozhatja.
- Ne használja a készüléket, ha meglazult a konnektor.
- Ha a készülék hosszú ideig használaton kívül van, tekerje fel a vezetékét, a fotelt pedig száraz és pormentes helyiségben tárolja.

- Ne hagyja a készüléket hosszabb ideig magas hőmérsékletű helyiségben, tűz mellett, és ne tegye ki tartósan közvetlen napsugárzásnak.
- Ha a lecsavarható vezeték / tápvezeték sérült, sürgősen ki kell cseréltetni a gyártó, a helyi szervizes, vagy hasonlóan szakképzett személy segítségével, elkerülendő a baleset kockázatát.
- A készüléket mindig száraz ruhával tisztítsa meg. Ne használjon higítót, benzint, vagy alkoholt.
- A készülék mechanikus alkatrészei speciálisan lettek megtervezve és legyártva, nem igényel különleges karbantartást.
- Ne használjon éles tárgyat a fotel mozgására.
- Ne húzza, vagy gurítsa a fotelt egyetlen talajon. Ilyenkor mindenképpen emeléssel mozgassa.
- Szakaszosan használja a készüléket; túl sokat egy huzamban ne működtesse.

6. Általános üzemzavarok orvoslása

- Használat közben a motor hangja teljesen természetes.
- Ha az irányító nem működik megfelelően, ellenőrizze, hogy a tápvezeték megfelelően csatlakozik-e a konnektorhoz, valamint győződjön meg róla, hogy a főkapcsoló be van-e kapcsolva.
- Ha egy masszázsprogram beállított működési ideje lejár, a készülék automatikusan megáll. Ha a fotel túl sokáig van egyhuzamban működésben, a hőmérséklet-érzékelő berendezés automatikusan leállítja azt. Ilyenkor kérjük, várjon fél órát, és csak utána használja újra a készüléket.

Biztonsági figyelmeztetés

Amikor a lábtartó emelkedik, vagy felemelt állapotban van, nem szabad ránehezned, hogy elkerüljük annak sérülését, vagy a személyi sérülést.

NE NYOMJA LEFELE!

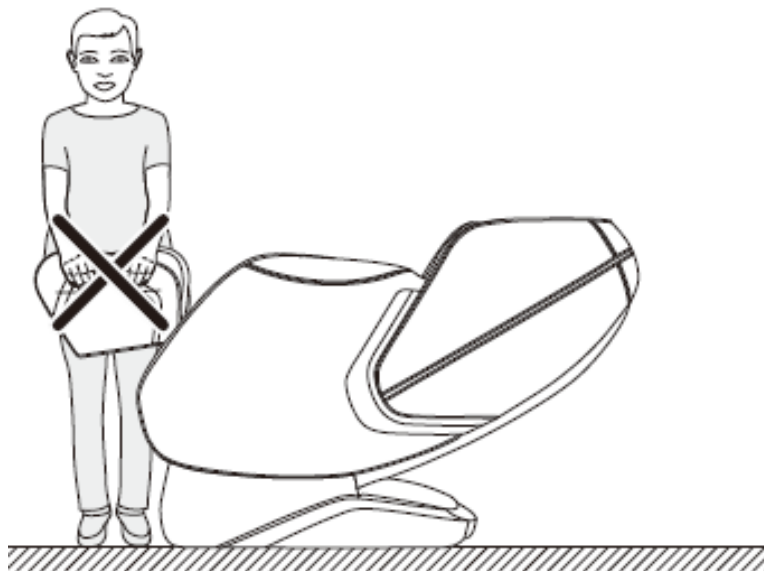

Biztonsági figyelmeztetés

Mielőtt beleülne a masszázsfotelbe, győződjön meg róla, hogy a masszázskézek a háttámla párnái mögött helyezkednek el (és nem az ülőfelület alatt), hogy elkerülje a diszkomfortérzetet és bármilyen személyi- illetve masszázsfotelbeli sérülést.

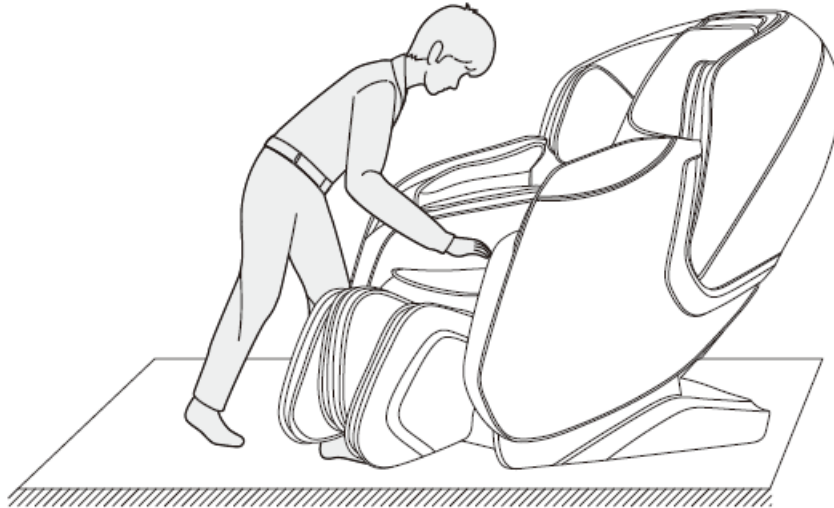

Működés közben ne húzza ki (és ügyeljen rá, hogy gyermekei vagy unokái se tegyék) a masszázsfotelből a csatlakozót, hogy megelőzze az elektromos áramütést vagy a masszázsfotel meghibásodását. Használat után húzza ki a vezérlő csatlakozóját és a tápkábelt, rakja is el őket, ez a legbiztonságosabb megoldás.

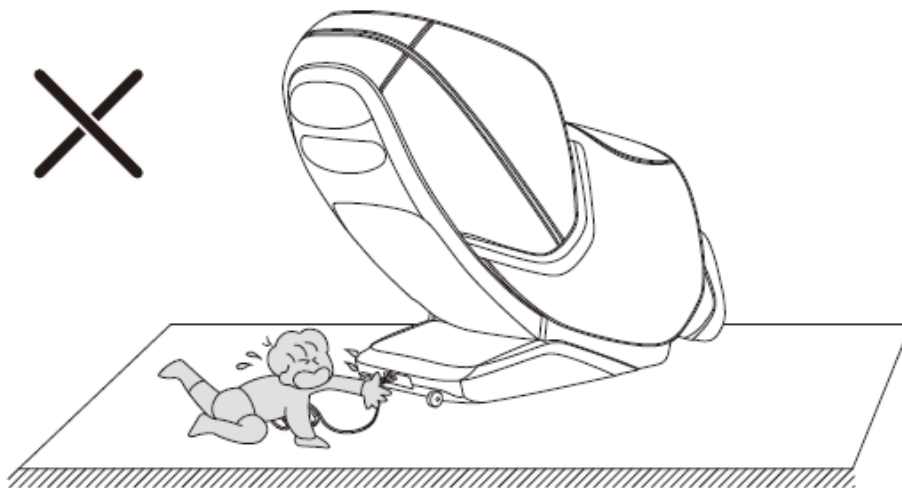

Mielőtt elindítaná, működésbe hozná a fotelt, győződjön meg róla, hogy a lábtartó alatt, illetve a háttámla alatt és mögött nem tartózkodik senki és semmi. A zero gravity pozícióban ugyanis a fotel hátra dől, lejjebb ereszkedik, ami személyi sérülést okozhat annak, aki az előbb említett helyeken tartózkodik, ha tárgyról van szó, megsértheti azt, valamint a masszázsfotel is.

Biztonsági figyelmeztetés

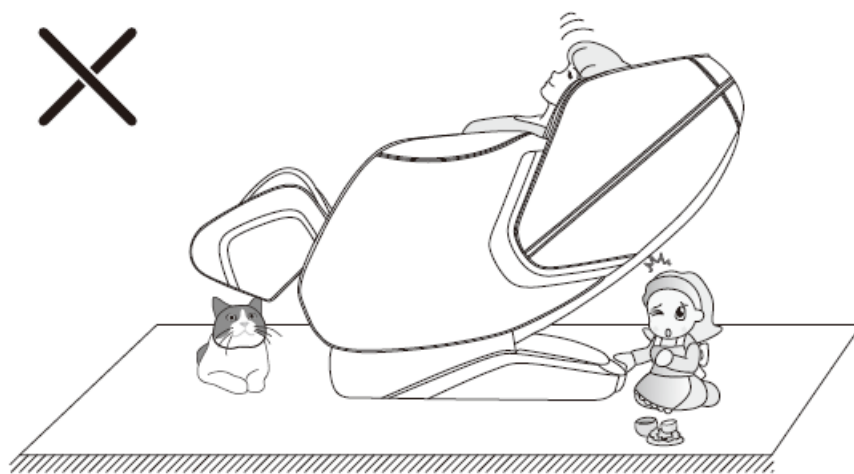

Mielőtt a Zero Gravity funkció elindul, győződjön meg róla, hogy sem kisgyermek, sem kisállat nem tartózkodik a háttámla és a lábtartó alatt – a személyi- és a fotel sérüléseinek megelőzése végett.

Alkatrészek neve és funkciója

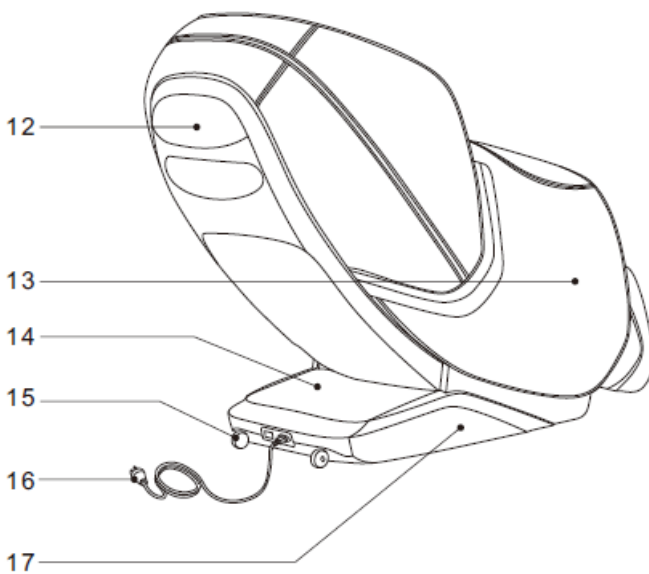
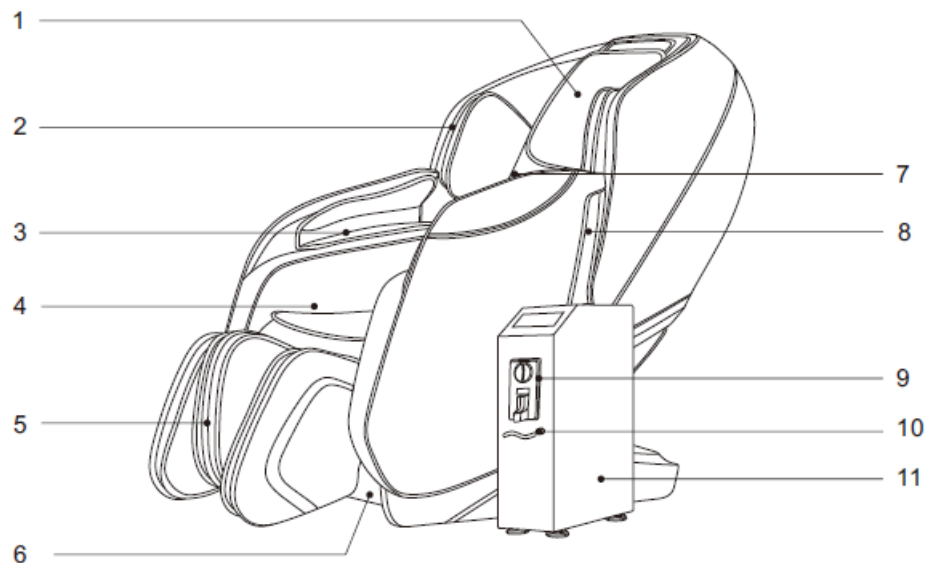

1. Párna
2. Felkar légpárnák
3. Alkar légpárnák
4. Ülőfelület
5. Lábrész
6. Fedlap
7. Háttámla párna
8. Kartámasz dekoráció
9. Érmebedobás helye
10. LED világítás
11. Érmegyűjtő doboz
12. Hátlap borítás
13. Kartámasz borítás
14. PCB doboz
15. Kerekek
16. Tápkábel és dugó
17. Oldalpanel

Funkciók

- Vertikálisan mozgó, négy kerék meghajtású, csendes, intelligens masszázs kezek
- Ötféle masszázstechnikával masszíroznak: shiatsu (ujjnyomás), gyúró masszázs (kneading), kopogtatás/érintés (tapping), kopogás (knocking), egyidejű kopogtatás és gyúrás (kneading and tapping)
- Automata masszázsfunkcióval felszerelt masszázstetel
- Légnyomásos masszázs: karok és vádli légnyomásos masszázs, mely 3 intenzitással állítható be
- A háttámla és a lábtámasz szinkronban működik

- A háttámlának legalább 275mm-el előrébb kell elhelyezkednie, mint a mögötte lévő tárgynak / falnak
- A fejtől a lábakig személyre szabható masszázst kínál, figyelembe véve az emberi hát görbületeit
- A leállítás után a masszázsfotel és a masszázskézek visszaállnak eredeti pozíciójukba
- Érmertartóval rendelkezik

A készülék használata

1. Érmegyűjtő doboz installálása

Nyomja le a masszázsfotel hátsó végét, és döntse meg egy bizonyos szögben (megjegyzés: a műveletet két embernek kell együttműködve, hogy elkerülje a termék meg- vagy átbillenését, illetve a személyi sérülést) Rögzítse az összekötő csövet a masszázsfotel alsó keretén 2 db M5 csavarral (1. ábra)

Távolítsa el az érmegyűjtő dobozának hátlapját, és húzza ki a fiókot; Csatlakoztassa a csövet az érme dobozához, és 2 db M6 anyával rögzítse azt; Az érme dobozának rögzítése után helyezze vissza a fiókot és a hátlapot; Dugja be az érme dobozának kábelét és húzza meg (2. ábra).

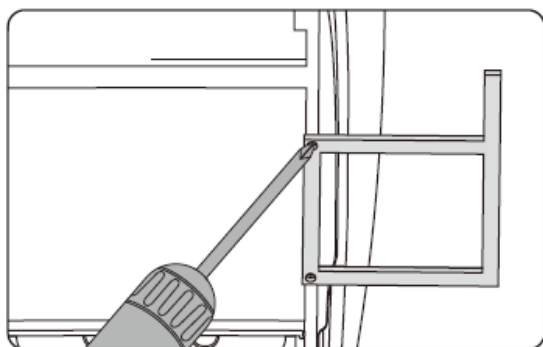

1. ábra

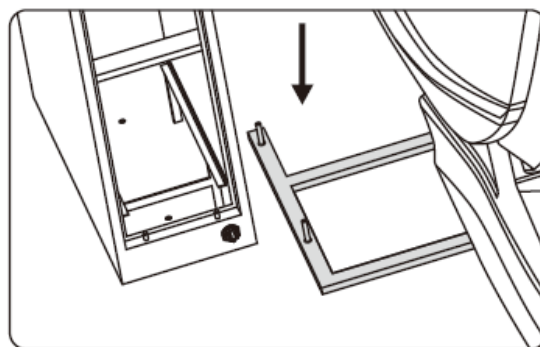

2. ábra

2. A vádlitartó installálása

Miután összekötötte a vezetékeket és a légtömlőt, a szék ülését és a lábtámaszt, oldja ki a rögzített csövet, és helyezze be az összekötő részt az ülés keretébe (1. ábra)

Helyezze a kerek csövet a vádlitartó bal és jobb oldalától a lábtartóig (2. ábra)

A készülék használata

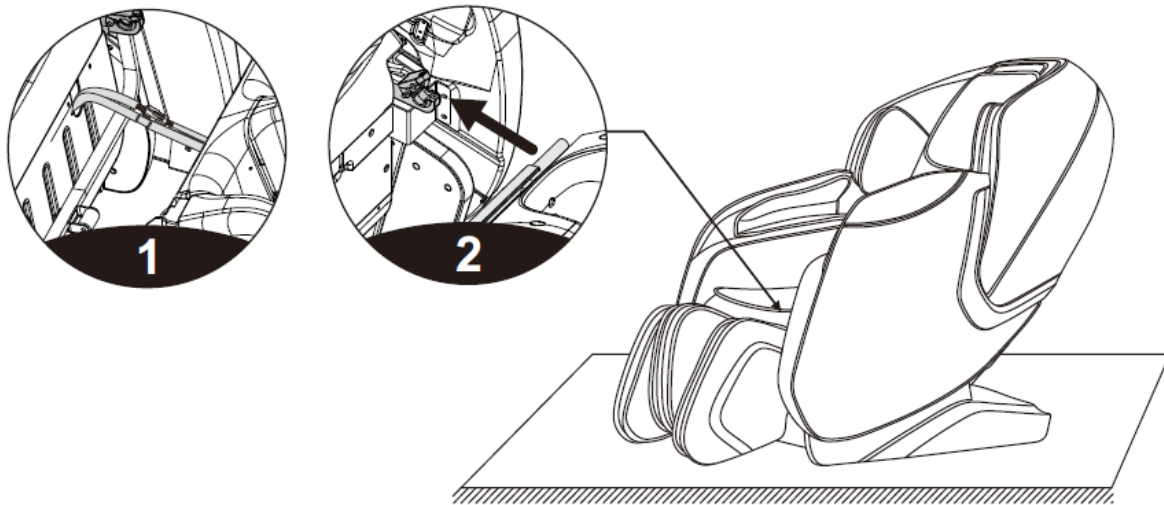

Ezután fordítsa a lábak rögzítő fedelét a kerek csőre a lábak mindkét oldalán (3. ábra)

Végül 2 db M4-es csavarral rögzítse a lábakat a masszázsfotelre. Fel-le fordítva ellenőrizze, hogy vannak-e problémák, a vezetékek és a légtömlő elakad-e vagy sem, ha minden ok, fejezze be a telepítést. (4. ábra)

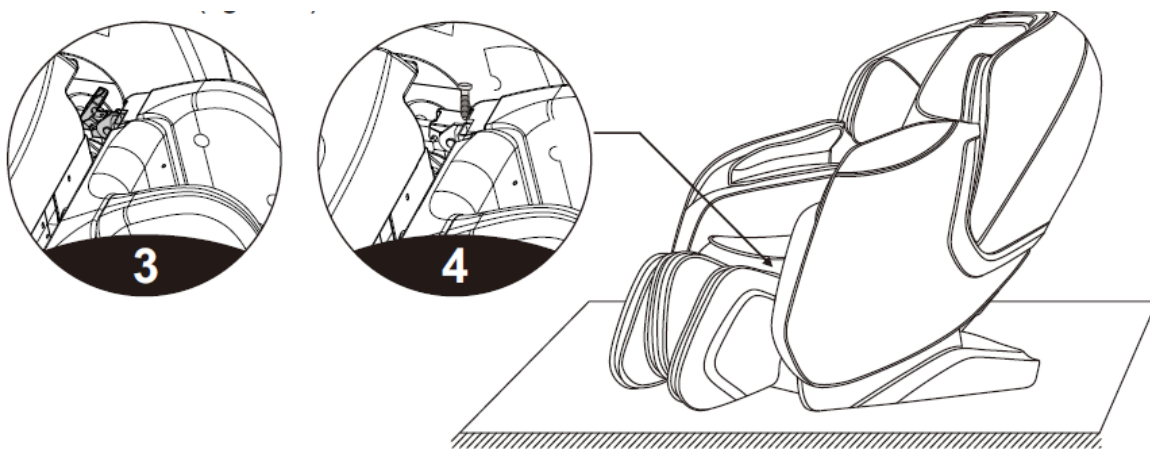

3. A fejpárna és a háttámla párnájának leszerelése, és használati utasítása

A fejpárna lehetővé teszi a nyak és a váll masszázss-intenzitásának szabályozását. Ön döntheti el, hogy használja-e a fejpárnát (használata javasolt).

A háttámla párna és a háttámla cipzárral (zipper) kapcsolódik egymáshoz (1), a fejpárna és a háttámla párna szintén cipzárral kapcsolódik össze (2).

A készülék használata

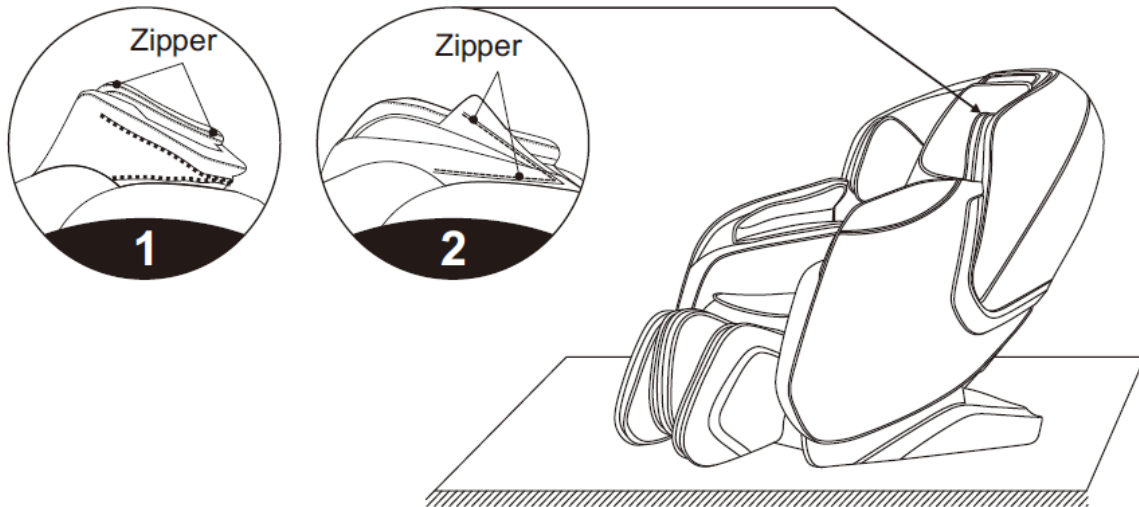

4. Kapcsolja be az áramellátást



Dugja be a csatlakozót

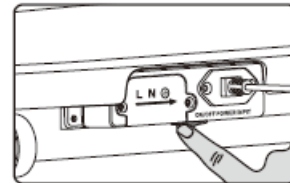

Kapcsolja be a kapcsolót.

5. Masszázs indítása és vége

Csatlakoztassa a tápkábelt a konnektorhoz, kapcsolja be a masszázsfotelt, és várjon 5 másodpercet.

Dobja be az érmét az érmegyűjtő dobozba, a masszázsfotel elindul, amint elegendő érme került az érmebedobóba. További érmék bedobásával növelhető a masszázsidő masszázs közben.

Ha a visszaszámlálás során nullához ér a masszázsidő-számláló, minden masszázsfunkció leáll, és a vádlitartó valamint a háttámla visszaáll eredeti pozíciójába.

6. Az érmegyűjtő doboz paramétereinek beállítása

A beállító kezelőnek áram nélkül kell csatlakoznia az érmegyűjtő dobozhoz. A csatlakoztatás után csatlakoztassa a tápellátást a masszázsfotelhez.

A készülék használata

A kezelő vezérlő funkcióinak leírása

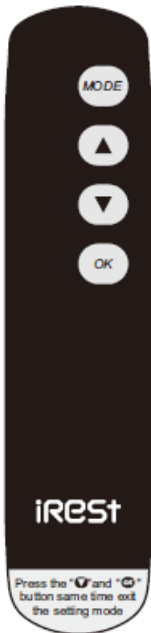

Gomb	Leírás
	Válassza ki a beállítási paraméter modelljét
	paraméter növelése gomb
	paramétercsökkentés gomb
	paraméter biztosítása és tárolása gomb

A vezérlőn alul található leírás: Nyomja le egyszerre a „lefele nyíl” (paramétercsökkentés) és az „OK” (paraméter biztosítása) gombot, hogy kilépjen a beállítási módból.

Nyomja le a gombot ennyiszor	Funkció	Kijelző	Leírás
1	1. Érme értékének beállítása	1 0 1	Min. 1, max. 20
2	1. Masszázs idő beállítása	1-0 1	Min. 1, max. 30
3	2. Érme értékének beállítása	2 0 1	Min. 1, max. 20
4	2. Masszázs idő beállítása	2-0 1	Min. 1, max. 30
5	3. Érme értékének beállítása	3 0 1	Min. 1, max. 20
6	3. Masszázs idő beállítása	3-0 1	Min. 1, max. 30
7	4. Érme értékének beállítása	4 0 1	Min. 1, max. 20
8	4. Masszázs idő beállítása	4-0 8	Min. 1, max. 30

9	5. Érme értékének beállítása	5 0 1	Min. 1, max. 20
10	5. Masszázs idő beállítása	5-0 1	Min. 1, max. 30
11	Hang közvetítés	6 0 1	0: nincs / kikapcsolás; 1: angol; 2: kínai
12	Berregés kapcsoló	7 0 1	0: nincs / kikapcsolás; 1: van / bekapcsolás
13	Vádlitartó automatikus szögbeállítása	8 0 1	1: legalacsonyabb, 5: legmagasabb 1,2,3,4,5
14	Háttámla automatikus szögbeállítása	9 0 1	0 (valószínű, ez 1-es akart lenni – a fordító): legmagasabb, 5: legalacsonyabb 1,2,3,4,5
15	Kijelzőn: Egy időszak alatti érmék összesített száma	1-000 1-00	Két bekezdésben jelennek meg (a fel és lefele nyilakkal mozoghat)
16	Kijelzőn: Egy időszak alatt felhalmozott munkaidő	1-000 1-00	Két bekezdésben jelennek meg (a fel és lefele nyilakkal mozoghat)
17	Kijelzőn: Az érmék összesített száma	1-000 1-000 1-00	Három bekezdésben jelennek meg (a fel és lefele nyilakkal mozoghat)
18	Felhalmozott munkaidő	1-000 1-000 1-00	Három bekezdésben jelennek meg (a fel és lefele nyilakkal mozoghat)
19	Kijelzőn: a masszázsfotel azonosítója	1-18 1 - 1 16 000 1	Három bekezdésben jelennek meg (a fel és lefele nyilakkal mozoghat)

A készülék használata

7. Működési lépések

- „MODE”: válassza ki a paramétert a beállításhoz
- „fel és le nyilak”: állítsa be a paramétert vagy a kijelző tartományát
- „ok”: biztosítja és tárolja a paramétert
- Nyomja le egyszerre a „lefele nyíl” (paramétercsökkentés) és az „OK” (paraméter biztosítása) gombot, hogy kilépjen a beállítási módból.
- Nyomja le egyszerre mind a 4 gombot (mode, fel-le nyilak, ok), és az összes paraméter formázva (törölve) lesz, kivéve „Az érmék összesített száma” és a „Felhalmozott munkaidő”, valamint a Teljes összesített érték (? – a fordító).

Hibakódok

Szám	Kijelző	Leírás
1	OFF'1	fenti és lenti érzékelő károsodása
2	OFF'2	fenti/lenti motor károsodása
3	OFF'3	A fotel és az érmegyűjtő doboz közötti jel elveszett
4	OFF'5 (4 akart lenni, gondolom – a fordító)	Hátmechanizmus időn túl mozog fel-le
5	OFF'5	Hátmechanizmus időn túl mozog fel-le (ismétlődően szerepel az angol verzióban – kérjük, ha 4-es vagy 5-ös hibát észlel, keresse fel a kereskedőt)
6	OFF'6	Hátmechanizmus nem mozog fel-le
7	OFF'7	Hátmechanizmus túlterhelt
8	OFF'8	Gyúró masszázs (kneading) motorja túlterhelt
9	OFF'9	A masszázsgörgők túlterheltek
10	OFF'10	A masszázsgörgők időn túl mozognak
11	OFF'1'2 (11 akart lenni, gondolom – a fordító)	Érintés/kopogtatás masszázsának motorja túlterhelt
12	OFF'1'3 (12 akart lenni, gondolom – a fordító)	A masszázsgörgők motorja túlterhelt

A készülék használata

8. A masszázs leállítása

Ha az idő lejárt, a masszázs leáll, és a vádlitartó valamint a háttámla visszaáll eredeti pozíciójába.

9. Padlóvédelem

A nehéz masszázsfotel felsértheti a fapadlót, így javasolt szőnyegre, vagy más hasonló anyagra tenni a fotelt.

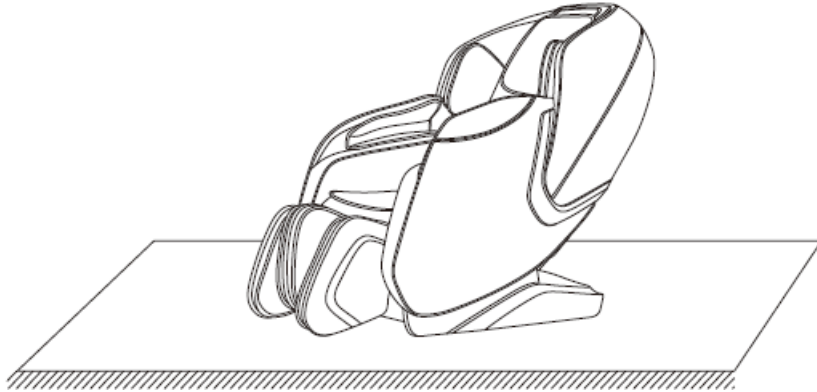

10. A fotel mozgatása

Győződjön meg róla, hogy a vezetékek ki vannak húzva, a fotel áramtalanítva van, és a fotel nem mehet át egyetlen vezetéken sem, és nem is akadhat bele egyetlen vezetékebe sem – az egész folyamat során semmikor.

Billentse a masszázsfotel háttámláját egy bizonyos szögig hátra. A gravitációs központ (súlypont) a kereken legyen. Tolja, vagy húzza kezeivel a kívánt helyre a masszázsfotelt, majd engedje vissza a földre finoman, lassú mozdulattal/mozdulatokkal.

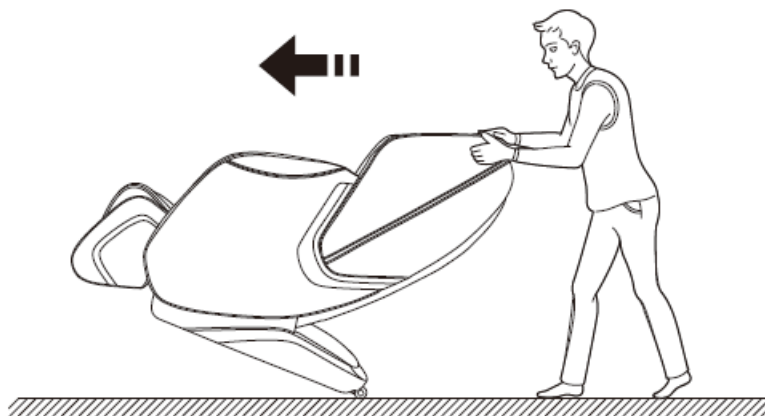

Figyelem! A masszázsfotel hátsó kerekei csak rövid távolságú mozgásra alkalmasak. Hosszabb távú mozgathoz használjon más segédeszközöket, amik nem sértik meg a fotelt. Ne mozgassa a masszázsfotelt a kerekeivel fapadlón, egyenetlen talajon, vagy szűk helyen. A fotel felemeléséhez 2 ember szükséges. Az emeléshez a vádlitartó végzáró lemezénél és a háttámla takaróhornyainál kell

A készülék használata

megfogni, ezek a súlypontok (erőhordozó pontok). Közvetlenül a karfánál ne emelje meg!

11. Távolság a faltól

A masszázsfotel háttámlájának mindig legalább 275 mm-re kell lennie a faltól / attól, ami mögötte van. Ha a háttámla ennél közelebb helyezkedik el attól, ami mögötte van, akkor azzal összeütközhet, és kárt tehet a masszázsfotelben, és abban, ami mögötte van.

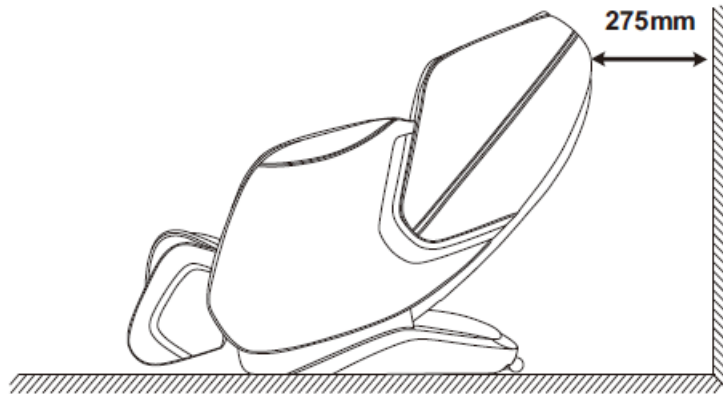

Műszaki adatok

Modell: A300

Konfiguráció: 11T

Név: Érmebedobós masszázsfotel

Névleges feszültség: 110-120V~ 60Hz

220-240V~ 50Hz/60Hz

Felvett teljesítmény: 70W

Alapbeállított masszázsidő: 20 perc

Biztonsági struktúra: I. osztály

Felhasznált anyagok: PVC, PA, acél és elektronikus/elektromos alkatrészek

ANYAG	PU	BŐR	TEXTIL	FA