



**HASZNÁLATI UTASÍTÁS
ÖSSZESZERELÉSI ÚTMUTATÓ
BIONWELL STRONG 06CL GRAVITÁCIÓS
GERINCNYÚJTÓ PAD**



A termék kivitele a képen látható eszköztől részleteiben eltérhet, a változás jogát fenntartjuk.

Kérjük, hogy a szerviz felkeresése előtt az alábbi adatokat készítse elő:

NÉV:

TELEFONSZÁM:

TÍPUS:

VÁSÁRLÓI BIZONYLAT:

TARTALOMJEGYZÉK

HASZNÁLATI UTASÍTÁS

BIZTONSÁGI UTASÍTÁSOK

BEÁLLÍTÁSOK ÉS HASZNÁLAT

ÁLTALÁNOS INFORMÁCIÓK

ÖSSZESZERELÉSI ÚTMUTATÓ

FIGYELEM: Mielőtt használni kezdené a készüléket, vagy bármilyen edzésprogramba kezdene, kérje ki orvosa tanácsát. Ez különösen fontos egészségügyi problémákkal küszködő emberek esetén.

FIGYELEM: A termék max. teherbírása 150 kg.

Figyelem:

- **A saját biztonsága érdekében az összeszereléshez két felnőtt szükséges!**
- **Szigorúan tilos átalakításokat végezni a gépen!**
- **Komoly baleseteket okozhat bármely alkatrész eltávolítása, vagy átalakítása!**
- **Az összerakásnál óvatosan használja a szerszámokat!**
- **Használat előtt ellenőrizze, hogy a berendezés megfelelően van-e összeszerelve!**
- **Összeszerelés után gondosan ellenőrizze, hogy minden alkatrész megfelelően van-e rögzítve, nem túl laza, vagy nem túl szoros!**
- **A gép meghibásodása esetén tilos a használat, mert sérülést okozhat!**

Mire használják általában a gravitációs gerincnyújtó padot?

A gravitációs gerincnyújtó pad lehetővé teszi a test fordított testhelyzetben való biztonságos lógását. Ez egy természetes segítség a gerinc nyújtásában és számos egészségügyi előnnyel rendelkezik.

A gravitációs gerincnyújtó pad rendszeres használata természetes módon enyhítheti a hátfájást, javíthatja a tartást, növelheti a vérkeringést, segítheti az oxigén agyba jutását, csökkentheti a stressz okozta feszültségeket a testben.

Segítségét jelenthet a visszerek kialakulásának megelőzésében illetve csökkentheti a már meglévőket. Segíthet a narancsbőr elleni küzdelemben.

Kiváló relaxáló és nyújtóeszköz.

A pad paramétereit:

Testmagasság: 1,47 m és 1,98 m között állítható.

Méreték összeszerelve: 130 cm x 64 cm x 146 cm (hosszúság x szélesség x magasság)

Méreték becsomagolva: 69 cm x 40 cm x 216 cm (hosszúság x szélesség x magasság)

Tömeg: 27 kg

- A gravitációs gerincnyújtó pad úgy készült, hogy minden vásárlónk a legnagyobb biztonságban érezhesse magát a pad használata közben.
- Olvassa el részletesen a leírást! Kérjük, vegye figyelembe a használati utasításban leírt óvintézkedéseket.
- **Konzultáljon kezelőorvosával, vagy más szakemberrel, ha úgy érzi egészségi állapota nem megfelelő a termék használatához.**
- Ez a gravitációs gerincnyújtó pad kifejezetten otthoni használatra lett kifejlesztve, 198 cm magasságig és 150 kg testsúlyig.
- **Ha rosszul érzi magát a pad használata közben, vagy bárhol fájdalmat nyomást érez, azonnal hagyja abba a nyújtást!**
- Használat előtt ellenőrizze, hogy a berendezés megfelelően van-e összeszerelve! Győződjön meg róla, hogy a csavarok jól meg legyenek szorítva!
- Ha bármilyen aggálya van, konzultáljon kezelőorvosával!
- **A gerincnyújtó padot mindenki a saját felelősségére használja!**
- Tartsa be a használati utasítást, hogy elkerüljön minden esetleges veszélyt!
- Nem megfelelő használat esetén a termék használója is sérülhet és a termék is károsodhat.
- Nem megfelelő használat sérüléseket, akár halált is okozhat.
- **Kérjük, vegye figyelembe, hogy a termék nem megfelelő használata esetén a forgalmazó felelősséget nem vállal!**
- A gép meghibásodása esetén tilos a használat, mert sérülést okozhat használójánál.
- Kérjük, tájékoztassa a viszonteladót, ha a termék összerakásánál problémája akad!
- A használati útmutató részletes leírást ad a biztonságos használatról.
- A tulajdonos felelőssége, hogy minden lehetséges felhasználót tájékoztasson a nyújtópad biztonságos használatáról.

- Őrizze meg a használati utasítást! Elvesztése esetén konzultáljon viszonteladójával!
- A saját biztonsága érdekében az összeszereléshez két felnőtt szükséges.

- Szigorúan tilos átalakításokat végezni a gépen! Komoly baleseteket okozhat bármely alkatrész eltávolítása, vagy átalakítása.
- A gépet olyan helyre kell beállítani, ahol nem okoz sérülést környezetében.
- Az összeszerelésnél óvatosan használja a szerszámokat!
- Összeszerelés után gondosan ellenőrizze, hogy minden alkatrész megfelelően van-e rögzítve, nem túl laza, vagy nem túl szoros!
- Csak alapállásban, vízszintes állapotban szálljon le a gépről, használat közben tilos!
- Le- és felszállásnál legyen körültekintő!
- Olvasson el minden figyelmeztetést a használat előtt!
- Ne használja a készüléket, ha az sérült!

BIZTONSÁGI UTASÍTÁSOK

A gravitációs pad tervezése és elkészítése során a maximális biztonságra törekedtünk. Ennek ellenére ritkán előfordulhat, hogy működés közben hibák lépnek fel, ezért a készülék összeszerelése és használatba vétele előtt feltétlenül olvassa el a teljes kézikönyvet és vegye figyelembe az alábbi biztonsági előírásokat:

- **Első használat előtt kérje ki egészségügyi szakember/orvos tanácsát!**
- Mindig megfelelő ruházatot viseljen a készülék használatakor! (Ruhája ne legyen túl bő, viseljen lapos talpú cipőt, hogy lába ki ne csússzon a rögzítésből!)
- A megfelelő dőlésszög rögzítéséhez használja a biztonsági hevedert!
- Ellenőrizze a tartóheveder feszességét!
- Ha gyengeséget vagy hányingert érez, azonnal hagyja abba a gyakorlatot! Szintén be kell fejezni a gyakorlatot, ha fájdalmat, vagy nyomást érezne a testében!
- Használat közben tartsa távol a gyermekeket és a háziállatokat a készüléktől!
- Egyszerre csak egy ember használhatja a gravitációs padot!
- Csak háton fekve használja a padot!
- Használat előtt győződjön meg róla, hogy a készülék megfelelően van összeszerelve! Ellenőrizze, hogy minden csavar és csap a helyén legyen!
- Figyelje teste jelzéseit: Lassan álljon vissza a kiindulási helyzetbe! Ha a gyakorlat után szédül, valószínűleg túl gyorsan fordult vissza álló helyzetbe!
- Ha hányingere lenne, azonnal hagyja abba a gyakorlatot!
- Kezét és lábát tartsa távol a mozgó alkatrészekről! Semmit se tegyen a nyílásokba!
- Ügyeljen a megfelelő hely kiválasztására, hagyjon elegendő szabad helyet az akadálymentes használathoz!
- Figyeljen rá, hogy ruházat vagy ékszerei ne érhessenek a mozgó elemekhez!
- Használat előtt ürítse ki zsebeit!
- A padot mindig rendeltetésszerűen használja!
- A terméket vízszintes talajra helyezze, a 4 láb stabilan álljon, ne billegjen!
- Hosszabb használat kihagyás után újra olvassa el a használati útmutatót!
- Ne álljon rá a készülékre, ne használjon súlyzókat!
- Ne használja a készüléket, ha bármilyen sérülést fedez fel rajta!
- Közvetlenül étkezés után ne használja a készüléket!

- Alkoholos befolyásoltság alatt ne használja a gerincnyújtó padot!
- Használat közben ne egyen, ne igyon, ne dohányozzon!
- A szabadban ne használja a padot!
- A készüléket ne tegye ki erős napfény, por, csapadék és egyéb környezeti hatásnak!

Figyelmeztetés: a súlyos balesetek elkerülése érdekében olvassa el az alábbi biztonsági óvintézkedéseket, mielőtt használatba venné a gravitációs nyújtópado!

FIGYELEM: Mielőtt használni kezdené a készüléket, kérje ki orvosa tanácsát, hogy valóban megfelelő-e a készülék az Ön számára! Ne használja a készüléket orvosi jóváhagyás nélkül!

A fordított testhelyzetben való függeszkedés előnyei:

- segíthet a hát-és derékfájdalom enyhítésében
- enyhítheti az ülőidegzsába és a porckorongsérv okozta fájdalmakat
- segíthet a kisízületek félficami állapotának megszüntetésében
- segítheti a gerincferdülés kezelését
- használata segíthet megelőzni a gerinctájéki problémák kialakulását
- gyorsíthatja a hát-és derékfájdalmakból való felépülést
- csökkentheti az öregedéssel járó panaszok kialakulását
- javíthatja az ízületek rugalmasságát és a mozgást
- segíthet biztosítani az ízületek megfelelő hidratáltságát, a helyes testtartást
- segíthet a gerinc és az izomzat nyújtásában
- enyhítheti a visszeres panaszokat
- rendszeres használata növelheti az agy oxigénellátását, segíthet az agyi erek karbantartásába így csökkentheti a stroke kialakulásának veszélyét
- javíthatja a belső szervek keringését és az anyagcsere folyamatokat
- enyhítheti a stresszes állapotot és a fáradtságot

Ha az alábbiak közül bármelyik igaz Önre, nem javasolt a készülék használata:

- gerinctájéki tumor
- szürkehályog, zöldhályog, levált szemideg hártya, valamint kötőhártya gyulladás
- terhesség második szakasza
- ágyék és hasi sérv
- szív és keringési problémák
- beépített szívritmus szabályozó
- magas vérnyomás, meglévő stroke, agyi keringési probléma
- gerincsérülés, gerincvelői sérülések
- reuma, köszvény, ízületi gyulladás, középfülgyulladás
- csontritkulás, gyógyulatlan törés, orvosi protézis
- vérrögképződést gátló gyógyszerek szedése (magas dózisú aszpirin is számít)
- rosszindulatú daganat
- kizáródott porckorongsérv
- lázas, gyulladásos állapot
- kezeletlen magas vérnyomás
- glaukóma

- középfülgyulladás

(A gyógyszerrel beállított vérnyomás, már lehetővé teszi a használatot.)
A felsorolás nem teljes, kérem, konzultáljon orvosával!

HASZNÁLAT ÉS BEÁLLÍTÁSOK

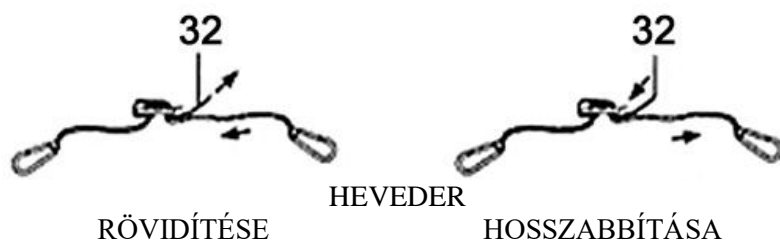

A fokozott biztonság érdekében hevedert melléktünk a dőlésszög rögzítéséhez. A heveder hossza a nagyobb, vagy kisebb dőlésszög fixálásához állítható. A heveder meghosszabbításához (32) illessze a felső végét a szorítóba, majd húzza meg a pánt alsó felét! Rövidítéshez illessze az alsó végét (32) a szorítóba, majd húzza ki a felső végét! Lásd az ábrán!

MAGASSÁGÁLLÍTÓ CSŐVÁZ BEÁLLÍTÁSA

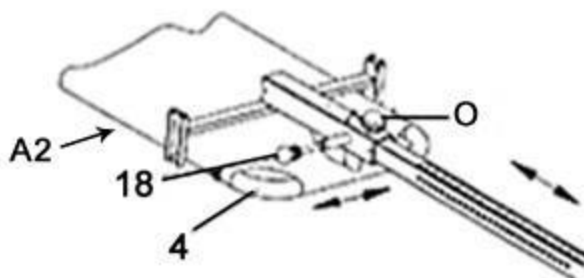

A magasságállító csőváz számos pozícióban rögzíthető, így minden esetben pontosan a használó magasságához igazítható. Az oszlop magasságának állításához lazítsa ki az állítócsavart (O), húzza ki a nagy rugós gombot (18) és csúsztassa az oszlopot a rúd fel- vagy le, míg el nem éri a kívánt hosszúságot! Ha a rúd a kívánt pozícióban van, egyszerűen engedje el a rugós gombot és addig igazgassa a rúd magasságát, míg a pecek be nem pattan egy megfelelő furatba, majd szorítsa vissza az állítócsavart (O)!

AZ ÁLLÍTHATÓ FEJTÁMLA BEÁLLÍTÁSA

A komfortérzet biztosítására és a fej megfelelő támasztására szolgál. A magasságállító a lábhossz-állítóhoz hasonlóan működik, a rugós gomb segítségével egyszerűen állítható a kívánt pozícióba.

KAPASZKODÓ

A plusz kényelem és biztonság érdekében a gravitációs padhoz kapaszkodókat is terveztünk. A kapaszkodók a hátsó U-keret tetején találhatóak. Ezek segítenek abban, hogy visszaálljon a kiindulási helyzetbe. Abban az esetben, ha az ágy túl lassan fordul visszafelé, vagy egyáltalán nem mozdul az adott helyzetből, egyszerűen fogja meg a kapaszkodókat és húzza fel magát álló, függőleges helyzetbe!

FIGYELEM: A gravitációs padnak minden esetben vissza kell állnia függőleges helyzetbe, ha karjait a csípője alá ereszti (lásd a használatról szóló részt)! Ha nem így történik, valószínűleg nem jól van beállítva a magasság.

A SAROKFOGÓ BEÁLLÍTÁSA

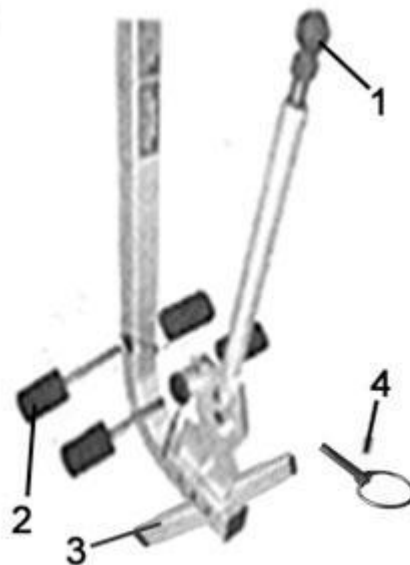

- 1) Nyomja be a rúd végén lévő rugós gombot (1) és döntse előre a kart!
- 2) Tegye be a sarkát a sarokfogók (2) közé és álljon a magasságállító oszlop alján található lábtartóra (3)!
- 3) Húzza a kart a háttámla irányába a láb teljes beszorításához!

- 4) A lábbefogó biztonsági csapját (4) illessze be a furatba! Ebben a helyzetben a sarokbefogó kar rögzített állapotban van.
- 5) Álljon egyenesen és támaszkodjon a padnak! Karjait tartsa leengedve a lába mellett!
- 6) A nyújtás végeztével először távolítsa el a biztonsági csapot a furatból! Ezek után tudja a sarokbefogó kart működtetni.

ÁLTALÁNOS INFORMÁCIÓK

- Javasoljuk, hogy legalább az első néhány alkalommal segítse valaki a gép használatában! A
- Győződjön meg róla, hogy a készüléket a megfelelő magasságra állította (magasságállító oszlop)!
- Győződjön meg róla, hogy a magasságállító oszlop fixen rögzítve van (hosszú rugós gomb)!
- Győződjön meg róla, hogy a bokatartó biztonságosan fogja a lábát!
- A biztonsági csapot illessze a furatba!
- Mindig figyeljen rá, hogy elég szabad hely legyen az ágy forgásához!
- Használja a hevedert a kívánt dőlésszög beállításához.

A GRAVITÁCIÓS PAD KIEGYENSÚLYOZÁSA

A gravitációs pad olyan, mint két karos mérleg. Nagyon érzékeny a súlypontváltozásra, gyorsan reagál az enyhe súlyelosztási változásokra, ezért nagyon fontos a magasság pontos beállítása.

- A magasságmérő rúdon található testhossz-jelölés a helyes beállítás irányadója, azonban az alsó- és felsőtest aránya pár centiméter eltérést eredményezhet a tényleges testmagassághoz képest. Ezért ajánlott időt szentelni az egyéni korrekcióra.
- Akkor jó a beállítás, ha a padra fekve a használó vízszintes helyzetig billen.
- Beállítást követően rögzítse a bokáját a sarokfogóba, majd kezeit maga mellett tartva óvatosan dőljön hátra.

- Tegye kezeit a mellkasára, vagy csípőjére. Amennyiben nem kerül vízszintes helyzetbe, akkor rövidebbre kell állítani a lábtartót. Abban az esetben, ha hirtelen megindul lefelé a pad, hosszabbra kell korrigálni a lábtartót.
- A megfelelő beállítások után kezdheti a gravitációs pad rendeltetésszerű használatát.
- Függőleges helyzetbe kerülve ne végezzen felületeket és ne forogjon!

A GRAVITÁCIÓS PAD HINTÁZTATÁSA

- Dőljön hátra teljesen és támaszkodjon a gerincnyújtó padra! A kezeit tartsa maga mellett, vagy a combján (1. ábra)!
- Lassan emelje fel előrefelé a karjait és hagyja, hogy az asztal hátraforduljon! A pad forgását karjai megállításával, ill. visszaengedésével szabályozhatja! (2. ábra)
- Emelje a feje fölé a karjait! Ebben a pozícióban a pad max. állásig hátrafordul. (3. ábra)
- Ha már megszokta ezt a helyzetet, karjai lassú felemelésével és visszaengedésével lassan hintáztassa a padot! (4. ábra)
- Lassan eressze vissza karjait a combjára és térjen vissza a kiindulási helyzetbe!

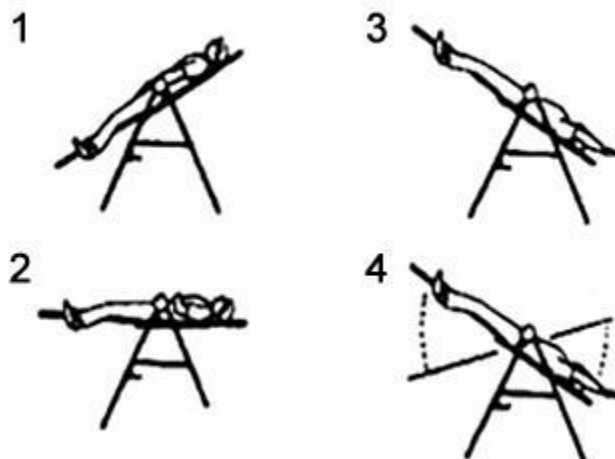

A PAD RÖGZÍTÉSE

Ha a gravitációs pad támláját a függőleges helyzetnél tovább forgatja, a pad magától rögzül, és nem fordul vissza álló függőleges helyzetbe.

Ez a rögzített pozíció lehetővé teszi, hogy teljesen szabadon lóghasson lefelé.

Ha kezei teljesen a feje mellett lógnak, az ágy egészen a rögzített helyzetig átfordul.

A rögzített pozícióból a kiindulási helyzetbe úgy állhat vissza, hogy egyszerűen megfogja és húzza a kapaszkodókat, míg eközben a lábával a saroktartókat visszafelé tolja.

Ha nem éri el a kapaszkodókat, akkor egyik kezével fogja meg a pad háttámláját, a másik kezével a hátsó U-keretet és húzza össze a kezeit.

JÓTANÁCSOK

- **Mértékletesség:** Először csak 15-20 fokos dőlésszöggel kezdje a munkát! Csak addig maradjon ebben a pozícióban, amíg kényelmesnek érzi azt! Mindig lassan forgassa vissza a készüléket a kiindulási helyzetbe!
- **Fokozatosság:** Csak akkor változtasson a dőlésszögön, ha azt már kényelmesnek érzi! Egyszerre csak néhány fokkal növelje a dőlésszöveget! Egy héten át növelje a használati időt 1-2 percről 10 percre! Csak akkor végezzen nyújtó vagy más könnyű gyakorlatokat is, ha már megszokta a fejjel lefelé lógó pozíciót!
- **Figyelje teste jelzéseit:** Lassan álljon vissza a kiindulási helyzetbe! Ha a gyakorlat után szédül, valószínűleg túl gyorsan fordult vissza álló helyzetbe. Ha hányingere lenne, azonnal hagyja abba a gyakorlatot és pihenjen!
- **Mozgás:** Fejjel lefelé fordított helyzetben a mozgás fokozza a vérkeringést. Ez a mozgás lehet ritmikus vagy egyéb könnyű gyakorlat is. Ebben a pozícióban kerülje a megfeszítő edzést. Mozgás nélkül, teljesen átfordított helyzetben csak néhány másodpercig maradjon!
- **Rendszeresség:** Ajánljuk, hogy aktuális állapotától függően napi 2-3 alkalommal használja a készüléket!
A fokozatosság és mérsékletesség elvét tartsa be!

KARBANTARTÁSI-SZERVIZELÉSI ÚTMUTATÓK

Mindig ügyeljen arra, hogy használatra kész állapotban legyen a gép!

Használat előtt győződjön meg a biztonságos működésről, a megfelelő műszaki állapotról!

Minden mozgó alkatrészt, reteszt, csavart megfelelően kell rögzíteni használat előtt.

Rendszeresen ellenőrizze a gép állapotát, a kopott, sérült alkatrészeket azonnal cserélje ki!

Meghibásodás esetén ne használja a terméket!

Félévente végezzen alapos átvizsgálást, mely során a rögzítő csavarokat átnézi, meghúzza!

Kérjük, ne használjon savas tisztítószereket a berendezés tisztításához!

Rendszeresen ellenőrizze és tisztítsa a terméket!

A szennyeződések, foltok eltávolítására kímélő folyékony mosószert használjon!

GARANCIA, JÓTÁLLÁS

A termékre 16 hónap garancia van a rendeltetésszerű használat betartásával.

A garanciát az eredeti vásárló tud érvényesíteni a garancia papír és számla ellenében.

A nem megfelelő működtetésből származó meghibásodásokért garanciát nem vállalunk.

Gravitációs gerincnyújtó pad Összeszerelési útmutató

- A saját biztonsága érdekében az összeszereléshez két felnőtt szükséges!
- Szigorúan tilos átalakításokat végezni a gépen!
- Komoly baleseteket okozhat bármely alkatrész eltávolítása, vagy átalakítása!
- Az összerakásnál óvatosan használja a szerszámokat!
- Használat előtt ellenőrizze, hogy a berendezés megfelelően van-e összeszerelve!
- Összeszerelés után gondosan ellenőrizze, hogy minden alkatrész megfelelően van-e rögzítve, nem túl laza, vagy nem túl szoros!
- A gép meghibásodása esetén tilos a használat, mert sérülést okozhat!

ALKATRÉSZLISTA

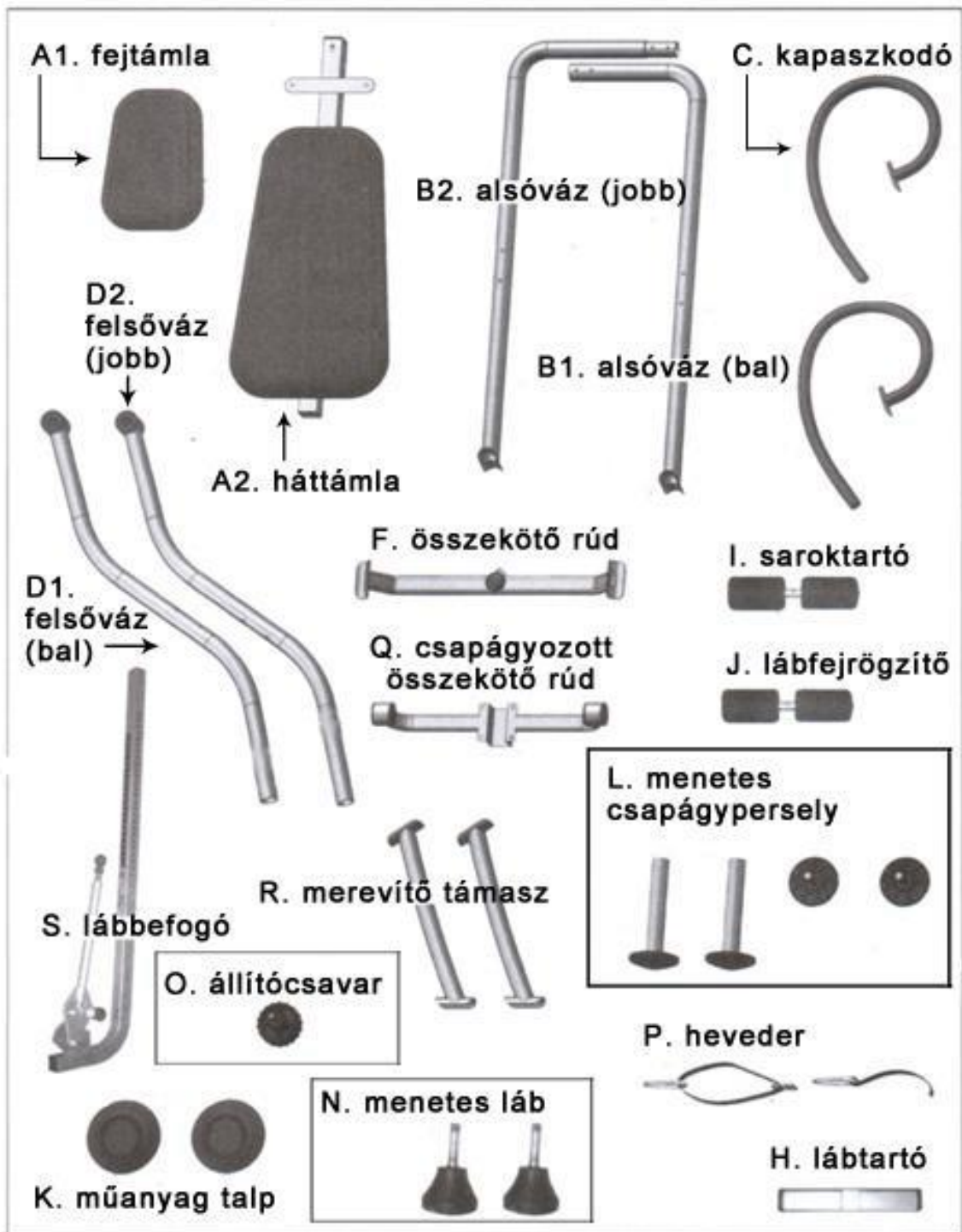

ÖSSZESZERELÉS

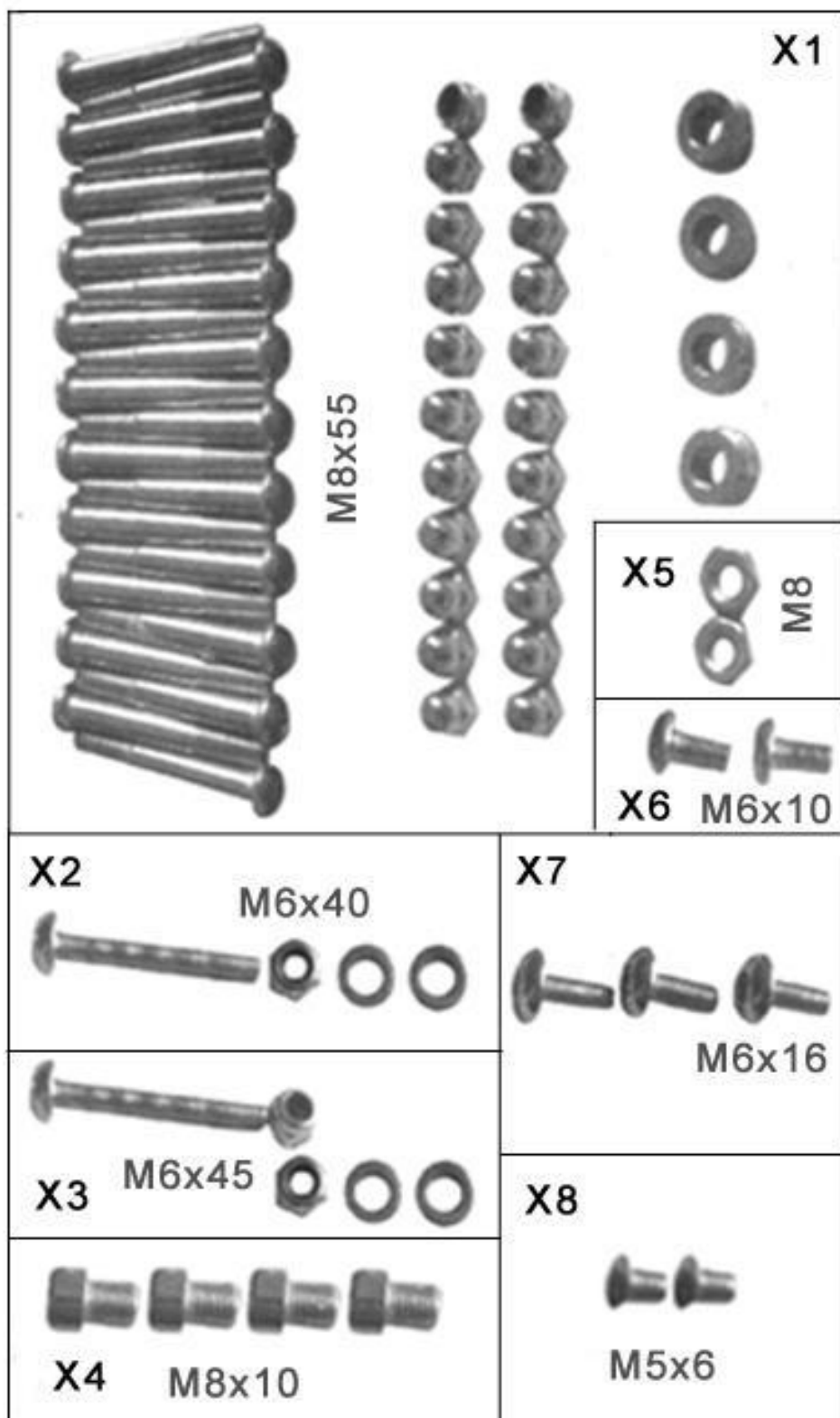

FIGYELEM

A készülék összeszereléséhez szükséges valamennyi alkatrészt bemutattuk a fenti ábrán. Mielőtt elkezdene összeszerelni a készüléket, ez alapján győződjön meg a csomag hiánytalanságáról!

ÖSSZESZERELÉS

Tegye az alkatrészeket egy üres padlófelületre és távolítsa el a csomagolóanyagokat! Az alkatrészlista segítségével azonosítsa be az egyes elemeket! Ezt követően az alábbi lépések szerint szerelje össze a készüléket!



Helyezze fel baloldali felsővázra (D1) a műanyag talprészt (K) és rögzítse azt a 2 db (X8) csavarral!

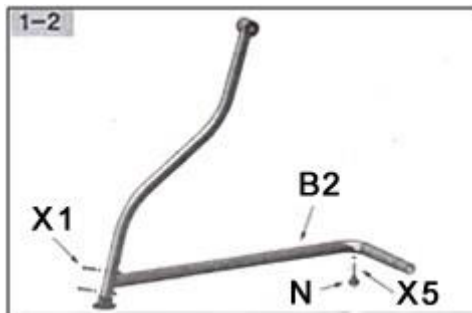

Ezt követően csavarozza fel az alsó vázat (B2) a (X1) csavarokkal és csavarja be a menetes lábat (N) a rögzítő anyával (X5)!

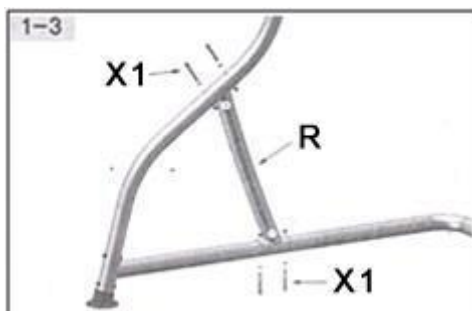

Csavarral rögzítse a merevítő támaszt (R)!

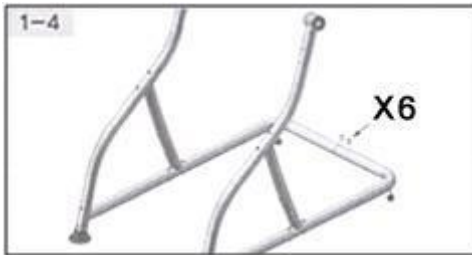

Végezze el ugyanezeket a műveletek a váz jobb felén is, majd az alsó vázfeleket csatlakoztassa és rögzítse csavarral (X6)!

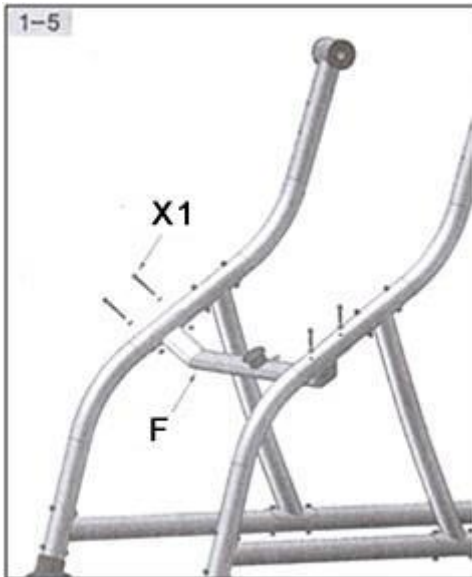

Rögzítse az összekötő rudat (F) a csavarokkal (X1)!

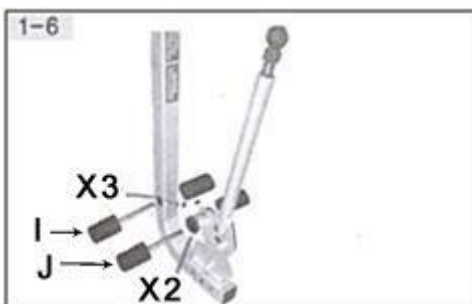

Helyezze a bokarögzítő és saroktartó rudakat a magasságállító kereten és a lábtartón lévő furatokba, rögzítse csavarral, és helyezze föl a szivacsokat!

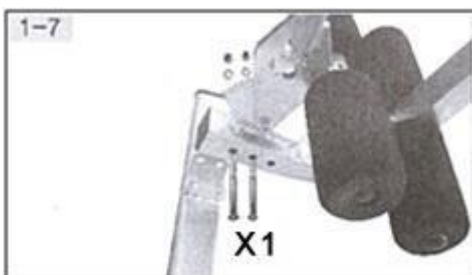

Rögzítse a lábtartót!

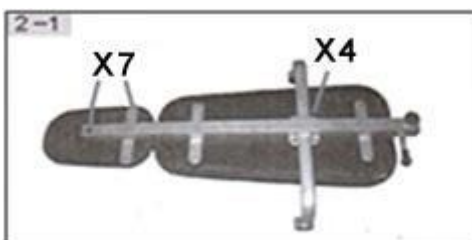

Csavarozza fel a háttámlára a fejtámlát és a csapágyazott összekötő rudat!

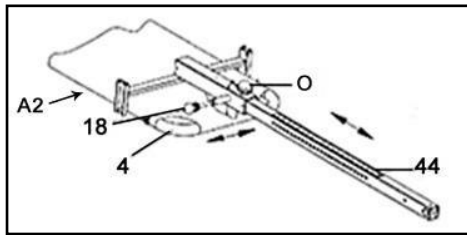

Helyezze a háttámlatartó profiljába a láb befogó rúdját és rögzítse a nagy rugós gomb (18) kihúzásával egy tetszőleges furatban, majd szorítsa meg az állítócsavarral (O)!

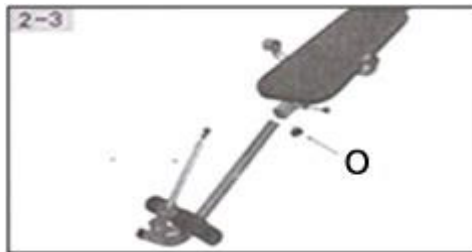

Helyezze az összeszerelt háttámlát a vázba és rögzítse a menetes csapágyersellyel (L) mindkét oldalon!

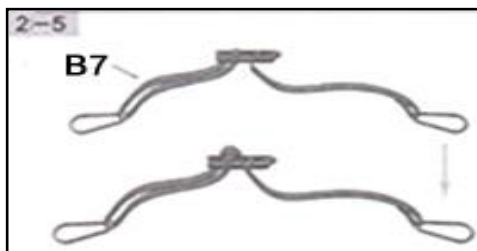

Szerelje össze a hevedert a csattal és helyezze az összekötő rúd és háttámla kiképzett pontjaira!

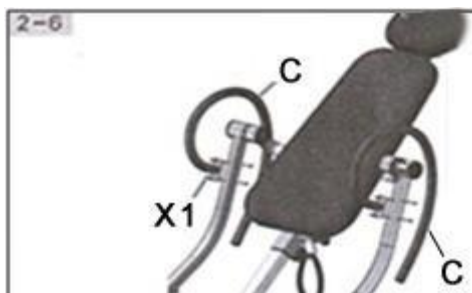

Szerelje föl a jobb és baloldali kapaszkodókat (C)!

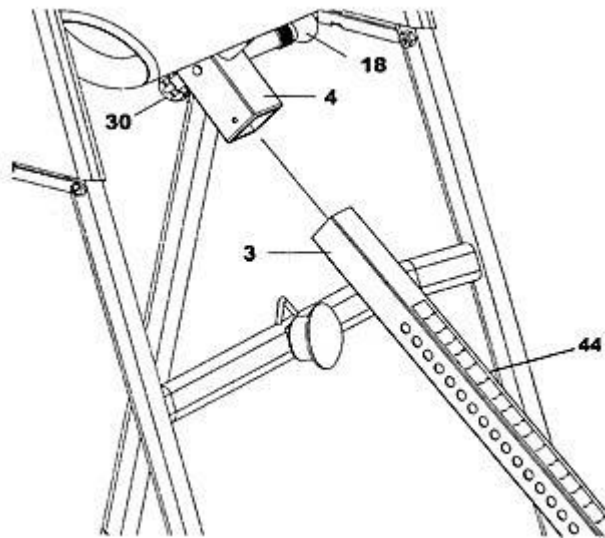

Húzza ki a nagy rugós gombot (18) és csúsztassa a lábbefogó rudat (3) a fekvőfelület alján található négyszögprofilba (4)! Tolja felfelé a kívánt magasságig a rudat, és úgy állítsa be, hogy a magassági skála (44) megfelelő pontja a négyszögprofil alatt legyen! Engedje el a gombot és úgy igazítsa a rudat, hogy a pecék rögzüljön a megfelelő furatban! A fokozott biztonság érdekében szorítsa rá a gombot (30)! Lásd az ábrát!

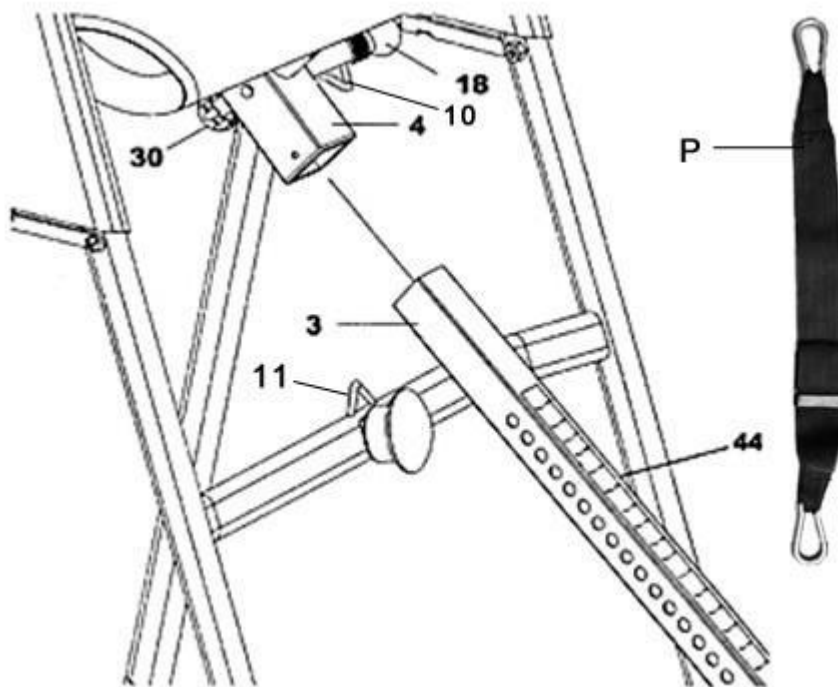

Csatlakoztassa a hevedert a gravitációs padhoz! A heveder egyik végét csatlakoztassa a 10-es rögzítési ponthoz, a másik végét pedig a 11-es rögzítési ponthoz. A hevederen található csat segítségével állítsa be a kívánt hosszt! Lásd az ábrát!

GARANCIÁLIS FELTÉTELEK, REKLAMÁCIÓ

Garanciális feltételek

Jótállás

Az eladó 12 hónapos garanciát nyújt a vevőnek, kivéve ha a jótállási számlán, vagy egyéb dokumentumon más garanciális idő szerepel. A kötelező jótállás időtartama nem érinti a vevőt.

Az eladó garanciát vállal a minőségre, ha az eladott termék a normál célnak megfelelően van felhasználva, és megtartja a szerződésben elfogadottakat.

A garanciális feltételek nem érvényesek a következő esetekben:

1. a felhasználó által okozott károk, pl. nem szakszerű szerelés, az áru megrongálása helytelen javítással
2. helytelen karbantartás
3. mechanikai károsodás
4. elhasználódott alkatrészek a mindennapi használat során (pl. gumi és műanyag alkatrészek, mozgó mechanizmusok, stb.)
5. elkerülhetetlen esemény, természeti katasztrófa
6. szakszerűtlen beavatkozás
7. szakszerűtlen kezelés, helytelen elhelyezés, magas illetve alacsony hőfokhatás, víz, aránytalan nyomás, szándékosan átalakított alak és nagyság változtatás

Reklamáció igénylés

Reklamációkérelem eljárása

A vevő köteles az eladó által eladott árut mihamarabb átnézni. A vevő az ellenőrzést lehetőleg úgy végezze, hogy az esetleges hibákat észrevegye.

Reklamáció esetén a vevőnek be kell mutatni a vásárlást igazoló dokumentumot a gyártási számmal. Amennyiben az igazolószelvény hiányos, az eladónak jogában áll elutasítani a reklamációs kérelmet.

Amennyiben a vevő olyan hibabejelentést tesz, melyre nem vonatkozik a jótállás (pl. nem teljesítették a garanciális feltételeket, a hiba tévedésből lett jelentve, stb.) az eladó jogosult a költségtérítésre. A szerelési költség az érvényben lévő árlista alapján lesz elszámolva.

Ha az eladó a tesztelés során nem találja hibásnak az árut, jogában áll a reklamációt érvénytelennek tekinteni, és jogosult az érvénytelen reklamációkor felmerülő költségek visszatérítésére.

Amennyiben a vevő olyan hibabejelentést tesz, melyre vonatkozik a jótállás, az eladónak kötelessége a hibát elhárítani, esetlegesen új árut adni. Az eladó a vevő beleegyezésével más termékre is cserélheti a hibás árut. A kártérítés rendezése e bekezdés alapján az eladóra vonatkozik.

Az eladó a reklamációt az áru kézhezvételétől számított legkésőbb 30 napon belül rendezi, amennyiben nincs más idő megegyezve. Az érvényes nap az eladó által eladott, de cserére kerülő termék eladásánál feltüntetett nap. Amennyiben az eladó nem tudja elrendezni a reklamációkérelmet, megegyezik a vevővel más alternatív lehetőségben. Ha ilyen megegyezés nem jön létre, az eladó köteles anyagi kártérítést fizetni a vevőnek.

Eladás dátuma: Eladó bélyegzője és aláírása:

Forgalmazó: Bionwell Magyarország Kft.
7500 Nagyatád, Árpád u. 27/A www.bionwell.hu

tel./fax: 0682-352-902