

**HASZNÁLATI ÚTMUTATÓ**  
**a Bionwell kültéri infrasaunához (F3)**

[www.bionwell.hu/infrasaunak](http://www.bionwell.hu/infrasaunak)

## **Kedves Vásárló!**

Gratulálunk, hogy Bionwell infrasaunát vásárolt! Biztosak vagyunk benne, hogy még hosszú évekig hasznára fog válni Önnek ez a termék.

Kérjük, hogy figyelmesen olvassa el ezt az útmutatót, mielőtt elkezdené használni az infrasaunát. Ajánlatos megőrizni az útmutatót a készülék rendszeres használatát segítő, valamint referenciaképpen is.

Termékünk sikerességét teljes mértékben tulajdoníthatjuk vevőink elégedettségének, az egészségre gyakorolt pozitív hatásoknak, valamint a kivitelezés minőségének. A piacon lévő legjobb anyagokkal dolgozunk, amelyeket a csúcstechnológiát képező eszközökkel, és a legmagasabb biztonsági előírásoknak megfelelő tervezéssel alakítunk át tökéletes terméké.

Meg fog lepődni, hogy mennyi hasznos funkciója van a készüléknek: fájdalomcsökkentés, testsúlycsökkentés, bőr-stimuláció, valamint az infrasauna használata közben előidézett fokozott vérkeringésnek köszönhetően stressz oldás.

Bármilyen legyen az Ön igénye, most megtapasztalhatja a különbséget a hagyományos szaunával szemben: különbséget az egészségre gyakorolt hatásában, annak minőségében.

Emellett nem cégünk hozzáállásában és támogatásában is bízhat garanciaidőn belül és azon túl is. Vállalatunk teljes csapata készséggel áll az Ön rendelkezésére.

## **TARTALOMJEGYZÉK**

Használati feltételek, fő technikai jellemzők

Csomagolás

Üzembe helyezés

Összeszerelés

Digitális irányító működése

Oxigén ionizáló alkalmazása

A szauna élvezete

Tippek a használathoz

Figyelmeztetések, biztonsági útmutató

Gyakori kérdések

Karbantartás, szállítás és tárolás

Garancia

## Használati feltételek

1. Esőálló, és bírja az időjárás viszontagságait.
2. Ne tartsa túl párás helyen. Ajánlott páratartalom:  $\leq 85\%$
3. Légnyomás: 700~1060 hpa
4. Fő áramellátás: AC 110V 120V 230V 240V  
Frekvencia: 60Hz  $\pm 1$  50Hz  $\pm 1$

## Fő technikai jellemzők

1. Mikroprocesszoros vezérlés
2. 18-60 C-fokig állítható hőmérséklet
3. 0-60 percig állítható nyugalmi idő
4. Digitális hőmérsékletérzékelő
5. Lágyszérvű gombok
6. A legmodernebb karbonszálas fűtőpanellel készült infravörös melegítő

## Csomagolás

A szauna 3 dobozba van becsomagolva:

**KERESSE MEG A MEGFELELŐ SZÁMOZÁST A KARTONDOBOZON.  
PÉLDÁUL: „NO.001 1 OF 2”, „NO.001 2 OF 2”. NO.001 3 OF 3”.  
ENNEK SEGÍTSÉGÉVEL KÖNNYEN ÖSSZE TUDJA SZERELNI A SZAUNÁT.**



**MEGJEGYZÉS: NE KEVERJE ÖSSZE A DOBOZOKAT.  
(A KÜLÖNBÖZŐ SZÁMOZÁSÚ DOBOZOKBAN LÉVŐ ALKATRÉSZEK NEM  
SZERELHETŐEK ÖSSZE).**

1 OF 3 KARTON	2 OF 3 KARTON	3 OF 3 KARTON
1x elülső panel 1x hátsó panel 1x háttámla	1x bal oldalsó panel 1x jobb oldalsó panel 1x bal oldali tetőpanel 1x jobb oldali tetőpanel	1x felső panel 1x alsó panel 1x pad, 1x padmelegítő panel 1x oxigén ionizátor, rádió

## Üzembe helyezés

- a. Ne helyezzen más készüléket áram alá ugyanazon konnektorban a szaunával együtt.
- b. A szaunát mindig egyenes talajra kell helyezni.
- c. A szaunát célszerű száraz, fedett térben elhelyezni (pl: fedett terasz).
- d. Nem ajánlatos hagyni, hogy a szauna külsejét víz érje. A szaunához biztosított szaunaborítás megóvhatja az esőtől és az időjárás viszontagságaitól szabad ég alatt is. Tehát ilyen környezetben ezt mindenképp ajánlott használni az anyagmegóvás érdekében.
- e. Ha nyirkos a talaj, akkor közé és a szauna közé száraz anyagot kell tenni, hogy az alját se érje nedvesség.
- f. Ne tartson gyúlékony anyagokat, vagy egyéb kémiai anyagokat a szauna mellett.

## Összeszerelés

A szauna összeszereléséhez legalább 2 felnőttre van szükség. Kérjük, olvassák el az útmutatót összeszerelés előtt, összeszerelés közben pedig folyamatosan kövessék az itt leírt folyamatot. Ha bármilyen probléma felmerülne összeszerelés közben, keresse nyugodtan Vevőszolgálatunkat, vagy helyi forgalmazónkat.

### (1) AZ ALSÓ PANEL ELHELYEZÉSE

Az alsó panel elhelyezésénél figyeljen arra, hogy a vízszintes felületű, száraz talajra legyen elhelyezve. „FRONT” (azaz „elülső”) címke azon az oldalon legyen, amelyik majd a szauna eleje lesz.



### (2) A HÁTSÓ PANEL RÁILLESZTÉSE AZ ALSÓ PANELRE

Illessze a hátsó panelt az alsó panelhez, szemben az alsó panel rögzített díszítésével. Figyeljen oda, hogy a hátsó panel addig nem fog teljesen stabilan állni a helyén, amíg az oldalpanelek a helyükre nem kerültek. Ezért a hátsó panelt az egyik szerelő személynek érdemes fognia. A másik szerelő személy léphet a következő pontra, felszerelheti az oldalpaneleket.



### (3) OLDALPANELEK FELSZERELÉSE

Helyezze az oldalpaneleket az alsó panelre, illessze egymáshoz a kapcsokat, majd zárja le őket. Mindkét panel szorító kapocsait hozza egyenesbe, majd zárja le őket, hogy stabilan álljon az oldalpanel.

1. Minden oldalpanelon van egy címke, amely megmutatja, melyik oldalra való. A „LEFT PANEL” feliratú panelt értelemszerűen a baloldalra kell tenni, a panel elejéhez képest



#### (4) A PAD ÉS PADFŰTÉS BESZERELÉSE

1. Helyezze a padfűtő elemet az alsó panelhez és az oldalpanelekhez. Csúsztassa le a padot az oldalpaneleken elhelyezkedő függőleges síneken. Ügyeljen, hogy a melegítő panel behelyezésekor ne karcolja meg az oldalpaneleket.
2. Csatlakoztassa a padfűtő kábeleket.
3. A padot úgy kell elhelyezni, hogy a „TOP” feliratú címke felfelé nézzen, a melegítő rész pedig kifelé.
4. Tolja hátra a hátsó panelig a padot. Győződjön meg róla, hogy minden panel megfelelően illeszkedik egymáshoz, a kábelek is csatlakoztatva vannak.

#### (5) A MELEGÍTŐ PANEL KÁBELÉNEK BEDUGÁSA

A melegítő panel kábelét dugja a hátsó panelen elhelyezett csatlakozóba. Bizonyosodjon meg, hogy jól csatlakoztatta a kábelt.



#### (6) A PAD BESZERELÉSE

Csúsztassa az padot a vízszintes sínekre mindkét oldalpanelen. Ügyeljen, hogy ne karcolja össze az oldalpaneleket.

Úgy helyezze el a padot, hogy a „BACK” felirat hátrafelé nézzen, a síkfelület pedig felfelé, ill. előre felé.

#### (7) A HÁTSÓ PANEL BESZERELÉSE

Csavarozza a háttámlát a hátsó panelhez.



#### (8) AZ ELÜLSŐ PANEL FELSZERELÉSE

Az elülső panelt helyezze a süllyesztett részbe, ahol a „FRONT” címke található. A kapcsok segítségével illessze össze az oldalpanelekkel, majd zárja le, és szorítsa is meg azokat.



#### (9) A FELSŐ PANEL BESZERELÉSE

1. Helyezze a felső panelt az összeillesztett falakra, győződjön meg róla, hogy illeszkednek.
  1. Helyezze a felső panelt az összeszerelt panelekre.

A felső panelt úgy kell elhelyezni, hogy a rajta lévő kábelek a bal-első sarokban legyenek, pontosan a sztereó felett.

2. Csatlakoztassa a melegítő vezetékeit a lyukakon keresztül.
3. Finoman helyezze a felső panelt a többi panel tetejére. Ha mind a négy sarok a helyén van, óvatosan nyomja lefelé, hogy a helyére kerüljön.
4. Győződjön meg róla, hogy a sarkok körül lévő kábelek nem szorultak a panelek közé.

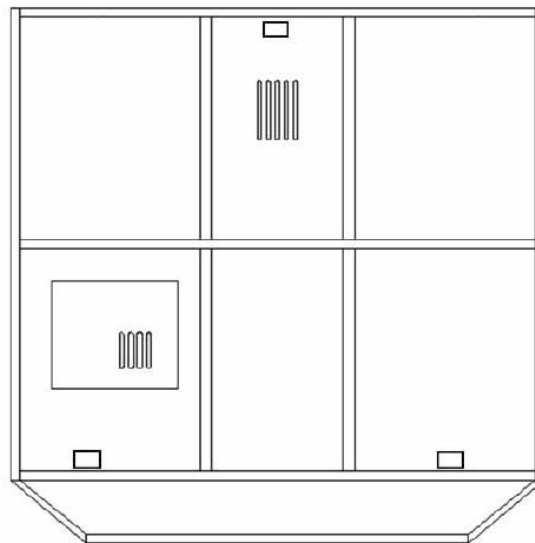
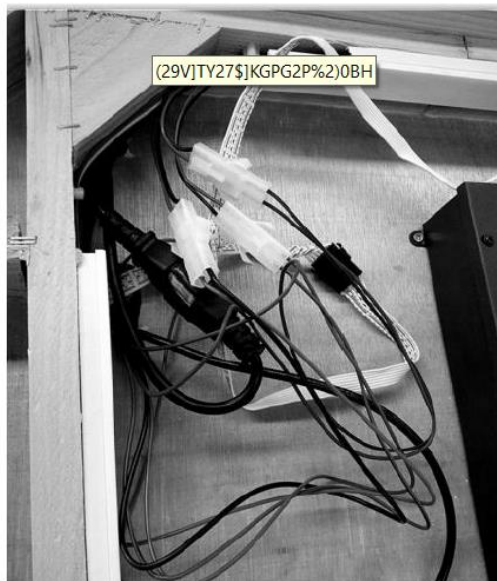

Holes for wires (roof panel)

### **Lyukak, ahol kivezethetők a csatlakozók, kábelek**

## **(10) ÁRAMELLÁTÁS**

A konnektor így néz ki:

1. Nyissa ki a felső panelen lévő csúsztatható ajtókat, ott találhatóak a vezetékek végei.
2. Az alábbi képek alapján csatlakoztassa a konnektorba a dugót:



## (11) AZ IRÁNYÍTÓ PANEL VEZETÉKÉNEK CSATLAKOZTATÁSA

Csatlakoztassa a vezetékes dugókat a csatlakozóba a felső panelen:

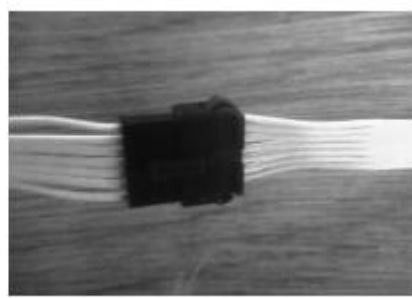
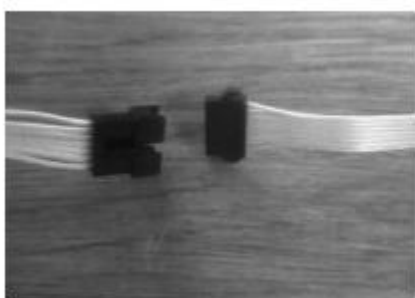

## (12) AZ MP3 KÁBELEINEK ÉS ANTENNÁJÁNAK CSATLAKOZTATÁSA

- Kapcsoló kábel: kék-piros színű
- Bal hangszóró kábel: kék és kék-fekete színű
- Jobb hangszóró kábel: zöld és zöld-fekete színű
- Antenna kábel (képen)

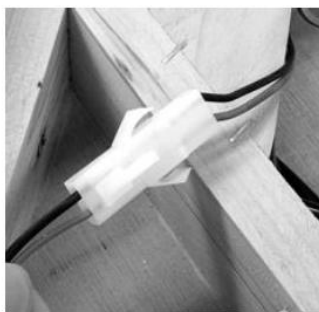

### (13) A TETŐPANEL FELSZERELÉSE

Először a bal tetőpanelt illessze a panelekre, megfelelően illeszkedjen. Ezután a jobb tetőpanelt ugyanígy, illessze a panelekre, és már a bal tetőpanelhez is. A kapcsok segítségével illessze össze az oldalpanelekkel, majd zárja le, és szorítsa is meg azokat.



### (15) AZ OXIGÉN IONIZÁLÓ FELSZERELÉSE

1. Dugja be a csatlakozót.
2. Csavarozza fel az ionizálót – a csavarokhoz külön útmutatót adunk.



### (16) AZ AJTÓFOGANTYÚ FELSZERELÉSE

#### **Első módszer:**

1. Tegye a fogantyút az ajtó külsején található 2 lukhoz, és tartsa ott.
2. Helyezze be a csavart az ajtó belsején található lukba, és csavarozza be erősen.



(17) TÖRÖLKÖZŐTARTÓ, POHÁRTARTÓ, POLC FELSZERELÉSÉNEK HELYE (OPCIONÁLIS, AMENNYIBEN ÖN MEGRENDELTE)



**Pohártartó**



**Törölközőtartó**



**Egyéb tároló polc**

(17) CSATLAKOZTASSA A SZAUNÁT A KONNEKTORBA, ÉS ÉLVEZZE A CSALÁDJÁVAL EGYÜTT!



## A digitális irányító működése

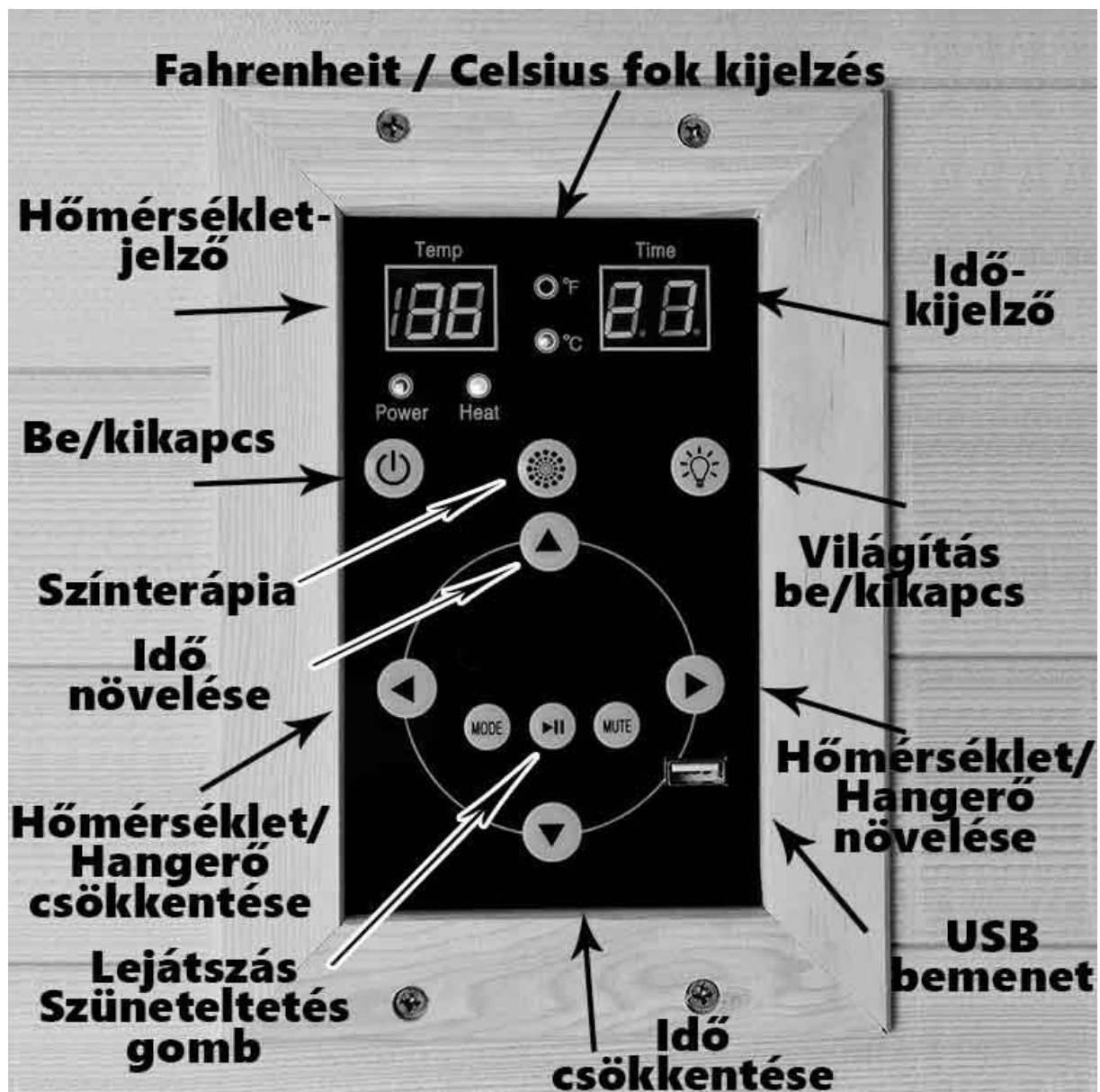

### Gombok magyarázata

- **Színterápia gomb:** Nyomja meg a „Színterápia” gombot, majd tartsa lenyomva 2 másodpercig. Ekkor a „Temp” (Aktuális hőmérséklet) kijelzőn látszódní fog egy L (light = fény) és egy szám (1-9-ig). A „Színterápia” gombot újra és újra megnyomva tud választani a színek közül, és megváltoztatni annak státuszát.

Színterápiás fénykészlet: 1L --- Színek váltakozása fokozatosan 2L --- Gyorsabb váltakozás 3L --- Minden szín 4L --- Piros kék 5L --- Kék 6L ---- Kékszöld 7L --- Zöld 8L --- Zöld piros 9L --- Piros

- A hőmérséklet csökkentése és növelése (jobbra és balra mutató háromszögek) gombok nyomásonként 1-1 fokkal változtatnak a hőmérsékleten. A gombok hosszabb

nyomvatartásával a folyamat felgyorsul. A gombok egyidejű lenyomásával Fahrenheit és Celsius fok közötti váltást érhetjük el.

- Az **Idő csökkentése és növelése (fel-le mutató háromszögek) gombok** nyomásonként 1-1 perccel változtatnak a szaunázási időn. A gombok hosszabb nyomvatartásával a folyamat felgyorsul. A gombok egyidejű lenyomásával in state módba kapcsolhatunk.
- A **MODE gomb** - megnyomásával válthatunk a következő zenelejátszási lehetőségek között: rádió, bluetooth zenelejátszás, vagy USB zenelejátszás. A zenelejátszási módokban / rádiós módban a fel-le háromszöge gombokkal (Idő csökkentése és növelése gombok) állítható a hangerő magasabbra illetve alacsonyabbra.
- **Lejátszás/Szüneteltetés gomb** –
  - Rádió módban: tartsa lenyomva 3 másodpercig, hogy automatikusan megkeresse a rádiócsatornákat és el is tárolja azokat. Ha a keresés és tárolás befejeződött, akkor ez a gomb szolgál a rádióadók közötti váltásra (gomb megnyomása: ugrás a következő rádióadóra)
  - Bluetooth és USB zenelejátszó módban: A gomb megnyomásával a következő zeneszám lejátszása kezdődik el.
- **MUTE gomb**
  - Rádió módban: a rádiót lenémítja.
  - Bluetooth és USB zenelejátszási módban: megnyomásával megállíthatja a zenét, szüneteltetheti a zenelejátszást.

Megjegyzés: ha sokáig nincs használva a szauna, húzzuk ki a dugót.

## OXIGÉN IONIZÁLÓ ALKALMAZÁSA

Az ionizáló negatív ionok kibocsátásával teszi tisztábbá a levegőt, valamint természetes, virágillatú anyagokkal teszi kellemesebbé az ember hangulatát, segíti a relaxációt.

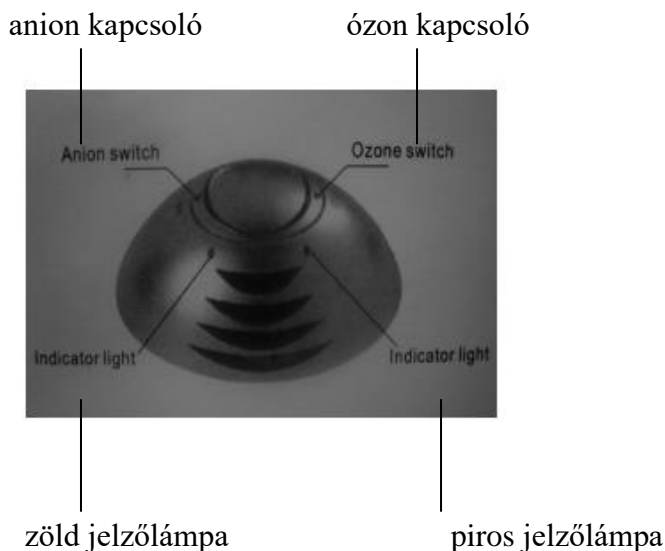

Funkciók:

- Negatív oxigén ion (O<sub>3</sub>)
- Ózon fertőtlenítés (ION)
- Aromaterápia (automatikusan működik)

## Illatosító kicserélése

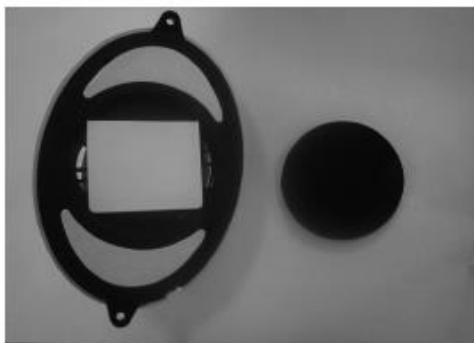

1. Vegye le az oxigén ionizálót.
2. Nyissa ki a hátulját.
3. Vegye ki az illatosítót.

## A szauna élvezete

### HASZNÁLATI ÚTMUTATÓ

Nézze át az összes egészségi és biztonsági előírást. Ha kétségei vannak afelől, hogy egészségügyi okokból használhatja-e a szaunát, keresse fel orvosát. Ha szédül, vagy hirtelen kimerülést érez, azonnal szálljon ki a szaunából.

1. A hőmérsékletet állítsa kellemesre, pl. 40-50 C-fokra.
2. 8-15 percig hagyja melegedni a szaunát, mielőtt beülne.
3. 6-15 perccel a beszállás után elkezdődik az izzadás. Ajánljuk, hogy egy szaunahasználat ne tartson tovább 30 percnél.
4. Amint a hőmérséklet eléri a beállított értéket, a fűtés leáll, majd időszakosan ismét bekapcsol, hogy fenntartsa a beállított hőfokot.
5. Az első ajtó/ablak/mennyezet bármikor kinyitható, így szükség esetén friss levegőt engedhetünk a szaunába.
6. Az infravörös fény egyedülálló tulajdonsága, hogy be tud hatolni a bőrbe, és ki tudja fejteni a hatását anélkül, hogy közben felmelegítené a levegőt. Ez lehetővé teszi a felhasználónak, hogy élvezze a jótékony hatásokat, akár nyitott ajtónál, vagy ablaknál.
7. Kérjük, igyon vizet a szauna használata előtt, közben és utána is. Ily módon pótolhatja az izzadás közben elvesztett folyadékmennyiséget.
8. A szauna használatát megelőző forró zuhany, vagy fürdő elősegíti a további izzadást. Tanácsos viszont megszáradni, mielőtt beülne a szaunába, mert a víz megfakíthatja a fát, ronthat a minőségén. A használat utáni zuhany frissítő megtisztítja testünket az izzadságtól.

9. Hogy folyamatosan tisztán tartsuk a szaunát, tegyük a padra és a padlóra egy törölközőt, még egyet pedig tartsunk magunknál, hogy néha letörölhessük magunkról az izzadtságot.

### **Tippek a használatához**

- 1) A használat közbeni hőmérséklet szabályozáshoz használja a tetőn lévő nyílást, vagy az ajtón lévő ablakot (állítsa be a megfelelő szögbe).
- 2) Ha hidegebb levegőre van szüksége, nyissa ki az ajtót, és hagyja úgy, amíg nem lesz Önnek megfelelő a levegő.
- 3) Igyon folyadékot a használat előtt, közben és után.
- 4) Ha vesz egy forró zuhanyt/fürdőt a szaunázás előtt, akkor a használat közben többet fog izzadni. Próbálja ki azt is, hogy nem fürdik le előtte, majd eldöntheti, hogy Önnek melyik esik jobban.
- 5) A szauna hőterápiás hatásainak kiaknázásához kezelje le a haját meleg olajjal használat közben, majd tegyen rá törölközőt. A használat után alaposan öblítse ki a haját.
- 6) Használjon legalább 2-3 törölközőt. Egy többször összehajtott törölközőre üljön rá, legyen egy a lábánál, hogy még jobban fel legyen szívva az izzadtság, valamint egy a lábunkon, amely kényelem szempontjából is kellemes lehet, valamint utóbbival le tudjuk törölni magunkról az izzadtságot.
- 7) Használat közben többször is törölközzön meg, így a test szabadabban tud izzadni.
- 8) A merev és fájó izmok gyógyításához masszírozza meg őket használat közben, így a gyógyulás felgyorsulhat.
- 9) Amennyiben borotválkozik (arc, láb), szaunázás előtt ne használjon géleket vagy habokat a borotválkozás során, mert így lágyabb hatást és kiadósabb izzadást érhet el.
- 10) A szauna használata előtt legalább 1 óráig ne egyen semmit. Jobb éhgyomorral használni. Teli gyomorral előfordulhat, hogy kényelmetlenül érzi magát a szaunában.
- 11) Ha egy szaunázásból a legtöbbet ki akarjuk hozni, érdemes közben megdolgozni egy kicsit az izmokat: nyújtás, meg is masszírozhatjuk a talpunkat, stb.
- 12) Pozitív, és nagyon nyugtató hatást fejt ki, ha a szauna használata után beiktat egy alvást. A használat utáni békés, és relaxált állapot tökéletes alapot nyújt egy kiadós pihenésre.
- 13) Ha megfázásos, vagy influenzás tüneteink vannak, hasznosnak bizonyulhat a szauna, mert erősíti az immunrendszert, így csökkenti a vírusok újbóli kialakulásának kockázatát.
- 14) Az ilyen, vagy ehhez hasonló tüneteket kezelését mindenképpen beszélje meg orvosával.
- 15) A boka és lábak hatásosabb kezelése érdekében használat közben felemelhetjük azokat. Bármely testrészünket, amelyről úgy érezzük, hogy jobban fel akarjuk melegíteni, tegyük közelebb a fűtőtestekhez.
- 16) Rögtön használat után ne zuhanyozzon le. Mivel a test ekkor nagyon fel van melegedve, a fűtőtestek leállása után is még izzad. Üljön még a szaunában pár percet nyitott ajtónál, amíg a teste le nem hűl. Ha már megfelelőnek érzi a testhőmérsékletét, szálljon ki, vegyen meleg zuhanyt, majd egy hideget, hogy teljesen le tudjon hűlni a teste.

## Figyelmeztetések

**A berendezést ne használják olyan személyek (beleértve a gyerekeket), akik fizikailag, érzékelés szempontjából, mentálisan korlátozottak, vagy nem ismerik a működését, kivéve, ha kaptak erre engedélyt az ő biztonságukért és épségükért felelős személytől. A gyerekeket nem szabad hagyni a berendezéssel játszani!**

## Biztonsági előírások

1. Figyelmesen olvassa és kövesse az alábbi előírásokat.
2. A berendezés összeszerelésénél mindig óvatosan és figyelmesen követni kell a biztonsági előírásokat.
3. Ne használja a szaunát egy fárasztó és kimerítő sportolás után. Várjon legalább 30 percet, hogy a teste teljesen lehűljön.
  - a. A tűz kialakulását elkerülendő ne szárítson ruhákat, és ne hagyjon törölközőt a szaunában.
  - b. Égési sérüléseket és áramütést elkerülendő ne érintsen meg, és ne is használjon fém-eszközöket az infravörös hűtőtestek közelében. Használat közben ne próbálja meg kicserélni a szaunában a lámpaégőt. Ha cserére szorul, kapcsolja ki a szaunát, és várja meg, amíg az égő lehül.
  - c. Ne spricceljen vizet az infravörös csőre, mert áramütést okozhat, ill. kárt tehet a szaunában.
  - d. Ne használja a szaunát a következő esetekben:**
    - 1) Nyílt sebe van.
    - 2) Szembetegsége van.
    - 3) Leégette a Nap a bőrét.
    - 4) Idős és fizikailag gyengébb emberek, különösen a valamilyen betegségben szenvedők, terhes nők, csecsemők. 6 évnél idősebb gyerekek felnőtt felügyelet mellett használhatják a szaunát.
    - 5) Hőmérséklettel kapcsolatos betegség esetén kérje orvosa tanácsát.
    - 6) Túlsúlyos emberek, valaha volt/aktív szívbeteg emberek, alacsony vagy magas vérnyomású emberek, keringési zavarokkal küzdő emberek, vagy cukorbetegségben szenvedő emberek a szauna használata előtt keressék fel orvosukat.
    - 7) A gyógyszert szedő emberek keressék fel orvosukat, mivel egyes orvosságok álmoságot okozhatnak, mások pedig hatással lehetnek a szív működésre, vérnyomásra, vérkeringésre.
    - 8) Ne vigyen be háziállatot a szaunába.
    - 9) Ne használja a szaunát alkohol hatása alatt. A szaunázás előtti, vagy közbeni alkohol, drog, vagy gyógyszerfogyasztás eszméletvesztéshez vezethet.
    - 10) **SOSEM LEHET VIZET, ÉS FÉMTÁRGYAT HASZNÁLNI A SUGÁRZÓK KÖRNYEZETÉBEN, MERT RÖVIDZÁRLATOT, AKÁR ÁRAMÜTÉST, ÉGÉSI SÉRÜLÉST, ÉS MEGHIBÁSODÁST OKOZHATUNK!**
    - 11) **A FŰTŐTESTEK MELLETT NE TARTSUNK GYŰLÉKONY ANYAGOT, PL. TÖRÖLKÖZŐT!**

**AZ INFRASZAUNÁBA CSAK SZÁRAZ TESTTEL SZABAD BESZÁLLNI!**

## Gyakori kérdések

**FIGYELEM!!! ÁRAMTALANÍTSA A SZAUNÁT, MIELŐTT MEGCSINÁLJA.**  
Ha a tápvezeték sérült, azt vagy a gyártó, a gyártó szervizes munkatársa, vagy egy megfelelően képzett személy cserélheti ki.

### 1. A programozó gomb nem működik

Húzza ki a szaunát, várjon egy percet, majd újra csatlakoztassa.

### 2. Az állapot jelző nincs felszerelve

A túlfeszültség elhárítására nyomja meg az *OVER-CURRENT PROTECTION* gombot, ahogy a képen és látható.



### 3. Az olvasólámpa nem működik

	Probléma	Megoldás
1	Kiégett az égőben a szál.	Cserélje ki az égőt (40 watt)

### Az égő kicserélése

Nyomja le az égőt a felső panelen lévő fedéllel együtt, majd húzza meg. Vegye le a fémlapot a szerkezetről, ezzel együtt a kiégett égőt is vegye ki, majd tegye az új égőt az előző helyére, tegye vissza a fémlapot, majd helyezze vissza a mennyezetbe.



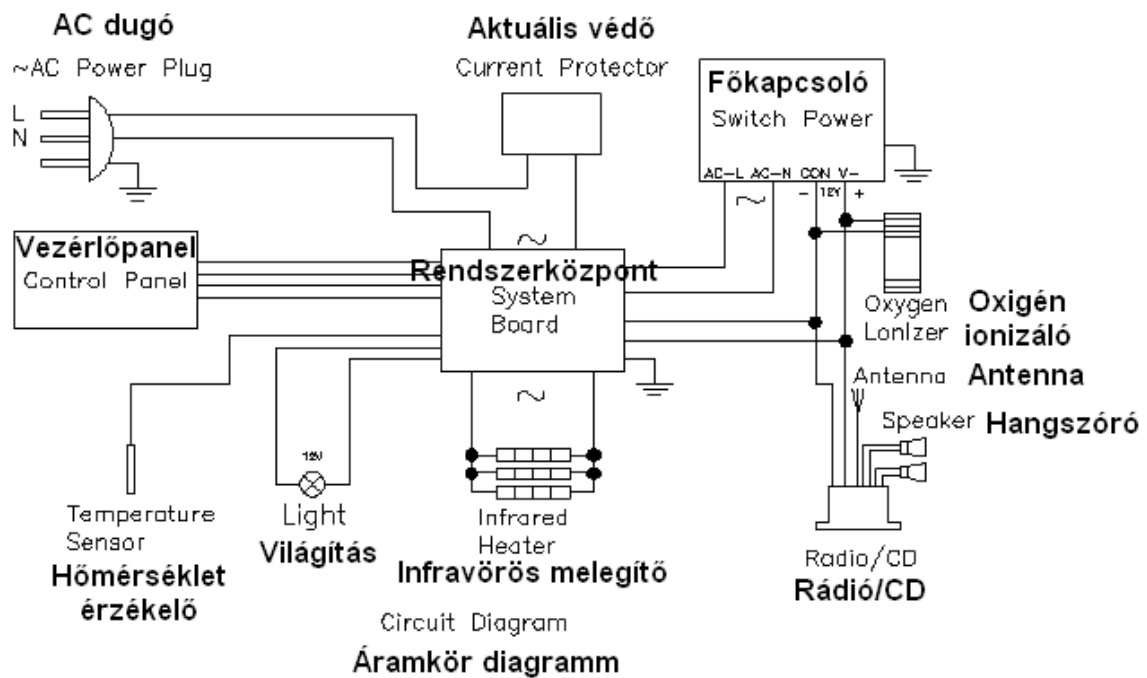

#### 4. A fűtőtest nem fűt

	Probléma	Magyarázat	Megoldás
1	A fűtőtest egy része melegszik csak fel.	A fűtőtest hibás.	Cseréje ki a fűtőtestet.
		A fűtőtest egy része nincs jól csatlakoztatva, vagy kiégett.	Csatlakoztassa megfelelően.
2	Az egész helyiség nem melegszik fel.	A relé meghibásodott.	Cserélje ki a relét.
		A vezérlőpanel meghibásodott.	Cserélje ki a vezérlőpanelt.
		A dugó nincs jól csatlakoztatva.	Csatlakoztassa újra.
3	A pad fűtőteste nem melegít.	A fűtőtest kábele nincs megfelelően csatlakoztatva a hátsó panel bemenetéhez.	Csatlakoztassa a kábelt megfelelően.

#### A karbon fűtőtest kicserélése

1. Távolítsa el a csavarokat, majd a meghibásodott karbon fűtőtestet.
2. Helyezze be az új karbon fűtőtestet, majd csavarozza vissza a szauna paneljét.

Az alábbi képeken látható a folyamat:



## Karbantartás

### 1. Tisztítás

- a. A szauna külsőjét nedves törölközővel, vagy egy kis adag szappanos vízzel beáztatott ruhával tisztítsa meg. A belsejét pedig nedves pamuttörölközővel törölje át, majd száraz törölközővel is törölje le. Ne használjon benzint, alkoholt, vagy egyéb erős tisztítószereket a szauna tisztítására.

**MEGJEGYZÉS: bármely olyan tisztítószer, amely kárt tud tenni a fában, kárt tehet a szaunában, illetve a faanyagban lévő védőburkon.**

## Szállítás és tárolás

1. Szállítás közben védje a szaunát az esőtől, hótól, és vezessen óvatosan, hogy ne essen kár benne.
2. Ne tárolja az infrasaunát egyenetlen felületen.

## A FA - A TERMÉSZET AJÁNDÉKA

A fa nagy szilárdságának, kis tömegének és sokoldalú felhasználhatóságának köszönhetően az infrakabinok, szaunák legkedveltebb alapanyaga.

Miután természetes anyagról van szó, a gyakorlatban a gondos válogatás és a legmodernebb gyártási eljárások ellenére sem küszöbölhetők ki ennek esetleges hátrányai (szerkezeti, felületi egyenetlenségek, stb.).

**Fenti okokra visszavezethető esztétikai hibák NEM képezik reklamáció tárgyát!**

A szállítás során a legnagyobb körültekintéssel járunk el..

## Garancia

A garancia a termék megvásárlásától számított 3 év. Amennyiben további 1 vagy 2 év garanciát is vásárolt, azt a számla igazolja. Minden szállítmányra a Bionwell Magyarország Kft. (7500 Nagyatád, Árpád u. 27/A) általános üzleti feltételei érvényesek.

Kérjük, gondosan őrizze meg a számlát, garanciajegyet és kezelési útmutatót. A javítást csak abban az esetben végezzük el, ha a termék a rendeltetészerű használat ellenére hibásodott meg, és ha az alábbi adatok a garanciajegyben pontosan fel vannak tüntetve:

Termék / modell:

Vásárlás dátuma:

Vevő neve, címe:

Az alábbi esetekben a javítási költségeket kiszámlázzuk a vevő felé:

- Ha a hiba nem rendeltetésszerű használat miatt lép fel.
- A terméket nem a megfelelő körülmények között használta.
- Ha a terméket megpróbálták házilagosan, nem szakszerűen javítani vagy átalakítani.
- Ha a terméken étel, ital vagy más tárgy okozott kárt.
- A javításkor nem az eredeti alkatrész került felhasználásra.
- Elhasználódó részek (fogyóeszközök) meghibásodásakor.
- Olyan károk esetén, amik a termékre mért nagy ütés, a terméknek egy kemény tárgyra történő leejtése miatt keletkeznek.
- A nem megfelelő hálózati feszültségre történő csatlakoztatás, vagy túl magas feszültség miatt.
- Olyan károk esetén, amik a kezelési útmutatóban leírt utasítások be nem tartása miatt lépnek fel.