

HASZNÁLATI ÚTMUTATÓ
a Bionwell infrasaunákhoz

www.bionwell.hu/infrasaunak

Kedves Vásárló!

Gratulálunk, hogy Bionwell infrasaunát vásárolt! Biztosak vagyunk benne, hogy még hosszú évekig hasznára fog válni Önnek ez a termék.

Kérjük, hogy figyelmesen olvassa el ezt az útmutatót, mielőtt elkezdené használni az infrasaunát. Ajánlatos megőrizni az útmutatót a készülék rendszeres használatát segítő, valamint referenciaképpen is.

Termékünk sikerességét teljes mértékben tulajdoníthatjuk vevőink elégedettségének, az egészségre gyakorolt pozitív hatásoknak, valamint a kivitelezés minőségének. A piacon lévő legjobb anyagokkal dolgozunk, amelyeket a csúcstechnológiát képező eszközökkel, és a legmagasabb biztonsági előírásoknak megfelelő tervezéssel alakítunk át tökéletes terméké.

Meg fog lepődni, hogy mennyi hasznos funkciója van a készüléknek: fájdalomcsökkentés, testsúlycsökkentés, bőr-stimuláció, valamint az infrasauna használata közben előidézett fokozott vérkeringésnek köszönhetően stressz oldás.

Bármilyen legyen az Ön igénye, most megtapasztalhatja a különbséget a hagyományos szaunával szemben: különbséget az egészségre gyakorolt hatásában, annak minőségében.

Emellett nem cégünk hozzáállásában és támogatásában is bízhat garanciaidőn belül és azon túl is. Vállalatunk teljes csapata készséggel áll az Ön rendelkezésére.

TARTALOMJEGYZÉK

Használati feltételek, fő technikai jellemzők	(2)
Csomagolás	(2)
Üzembe helyezés	(4)
Összeszerelés	(4)
Digitális irányító működése	(12)
Oxigén ionizáló alkalmazása	(14)
A szauna élvezete	(15)
Tippek a használathoz	(16)
Figyelmeztetések, biztonsági útmutató	(17)
Gyakori kérdések	(18)
Karbantartás, szállítás és tárolás	(20)
Csak a 4 személyes modellhez	(21)
Csak a sarok modellhez	(22)
Felső panel útmutatója	(25)
Garancia	(27)

Használati feltételek

1. Ajánlott hőmérséklet: -15 °C ~ +40 °C (+41 °F ~ +104 °F)
2. Ajánlott páratartalom: ≤ 85%
3. Légnyomás: 700~1060 hpa
4. Fő áramellátás: AC 110V 120V 230V 240V
Frekvencia: 60Hz ±1 50Hz± 1

Fő technikai jellemzők

1. Mikroprocesszoros vezérlés
2. 18-60 C-fokig állítható hőmérséklet
3. 0-60 percig állítható nyugalmi idő
4. Digitális hőmérsékletérzékelő
5. Lágymérintésű gombok
6. A legmodernebb karbonszálas fűtőpanellel készült infravörös melegítő

Csomagolás

A szauna 2 dobozba van becsomagolva:

**KERESSE MEG A MEGFELELŐ SZÁMOZÁST A KARTONDOBOZON.
PÉLDÁUL: „NO.001 1 OF 2” PASSZOL EHHEZ: „NO.001 2 OF 2”.
ENNEK SEGÍTSÉGÉVEL KÖNNYEN ÖSSZE TUDJA SZERELNI A SZAUNÁT.**

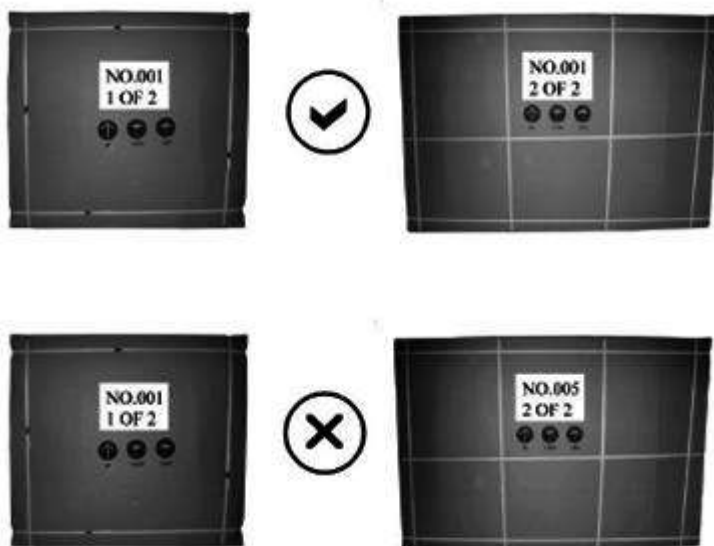

**MEGJEGYZÉS: NE KEVERJE ÖSSZE A DOBOZOKAT.
(A KÜLÖNBÖZŐ SZÁMOZÁSÚ DOBOZOKBAN LÉVŐ ALKATRÉSZEK NEM SZERELHETŐEK ÖSSZE).**

A szauna-szoba részeinek listája	
<p>Alsó panel</p> <p>Pad</p> <p>Elülső panel</p> <p>Jobb oldali panel</p> <p>Tartozék doboz</p>	<p>Felső panel</p> <p>Pad melegítő panel</p> <p>Bal oldali panel</p> <p>Hátsó panel</p>

A lentebb lévő képeken a 2 személyes modell paneljei láthatók. Más modelleknél különböznek.

Elülső panel



Alsó panel



Felső panel



Hátsó panel



Bal oldali panel



Jobb oldali panel



Pad



Pad melegítő panel



FIGYELEM! A gyártó által kínált konnektoraljzatot csak képzett villanyszerelő szerelheti be!

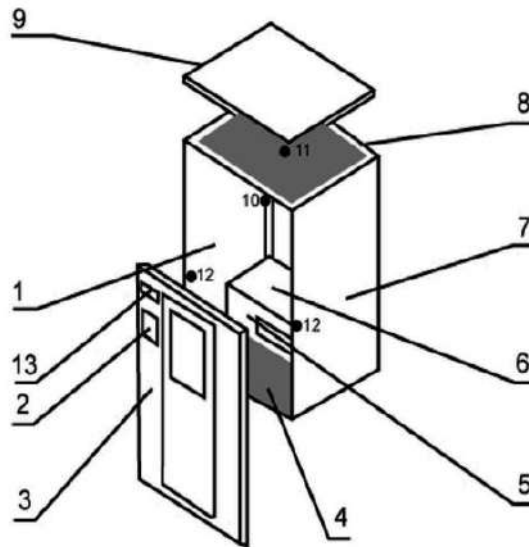

- | | | | |
|----------------------|-----------------------------|-----------------|-----------------|
| 1. Bal oldali panel | 2. Digitális irányító panel | 3. Elülső panel | |
| 4. Alsó panel | 5. Pad melegítő panel | 6. Pad | |
| 7. Jobb oldali panel | 8. Hátsó panel | 9. Felső panel | |
| 10. Oxigén ionizáló | 11. Fény | 12. Pohártartó | 13. CD-lejátszó |

Üzembe helyezés

- Ne helyezzen más készüléket áram alá ugyanazon konnektorban a szaunával együtt.
- A szaunát mindig egyenes talajra kell helyezni.
- A szaunát belső, száraz térben kell elhelyezni.
- Nem szabad hagyni, hogy a szauna külsejét víz érje. Ha nyirkos a talaj, akkor közé és a szauna közé száraz anyagot kell tenni, hogy az alját se érje nedvesség.
- Ne tartson gyúlékony anyagokat, vagy egyéb kémiai anyagokat a szauna mellett.

Összeszerelés

A szauna összeszereléséhez legalább 2 felnőttre van szükség. Kérjük, olvassák el az útmutatót összeszerelés előtt, összeszerelés közben pedig folyamatosan kövessék az itt leírt folyamatot. Ha bármilyen probléma felmerülne összeszerelés közben, keresse nyugodtan Vevőszolgálatunkat, vagy helyi forgalmazónkat.

FIGYELEM!!! Kétféle összeszerelési mód van, mindkettőt bemutatjuk Önnek.

Az első módszer: Az összekapcsolható szauna üzembe helyezése.

(1) A SZAUNA ELHELYEZÉSE

A szauna elhelyezésénél vegye figyelembe a következőket:

1. A szauna fő tápegysége legyen könnyen elérhető.
2. A helyiség legyen száraz, és egyenletes talajfelületű.

(2) AZ ALSÓ PANEL ELHELYEZÉSE

Az alsó panel elhelyezésénél figyeljen arra, hogy a „FRONT” (azaz „elülső”) címke azon az oldalon legyen, amelyik majd a szauna eleje lesz.



(3) A HÁTSÓ PANEL RÁILLESZTÉSE AZ ALSÓ PANELRE

Illessze a hátsó panelt az alsó panel szélén lévő árkos részbe. Mindkét panel szorító kapocsait hozza egyenesbe, majd zárja le őket, hogy stabilan álljon az oldalpanel.

Figyeljen oda, hogy a hátsó panel addig nem fog teljesen stabilan állni a helyén, amíg az oldalpanelek a helyükre nem kerültek.



(4) OLDALPANELEK FELSZERELÉSE

Helyezze az oldalpaneleket az alsó panelre, illessze egymáshoz a kapcsokat, majd zárja le őket.

1. Minden oldalpanelon van egy címke, amely megmutatja, melyik oldalra való. A „LEFT PANEL” feliratú panelt értelemszerűen a baloldalra kell tenni, a panel elejéhez képest



Jobb



Jobb és bal

(5) A PAD BESZERELÉSE

Csúsztassa le a padot az oldalpaneelen elhelyezkedő függőleges síneken.

1. A padot úgy kell elhelyezni, hogy a „TOP” feliratú címke felfelé nézzen, a melegítő rész pedig kifelé.
2. Ügyeljen, hogy a melegítő panel behelyezésekor ne karcolja meg az oldalpaneleket.

(6) A MELEGÍTŐ PANEL KÁBELÉNEK BEDUGÁSA

A melegítő panel kábelét dugja a hátsó panelen elhelyezett csatlakozóba.

Bizonyosodjon meg, hogy jól csatlakoztatta a kábelt.



(7) A PAD BESZERELÉSE

Csúsztassa az padot a vízszintes sínekre mindkét oldalpanelen. Ügyeljen, hogy ne karcolja össze az oldalpaneleket.

Úgy helyezze el a padot, hogy a „BACK” felirat hátrafelé nézzen, a síkfelület pedig felfelé, ill. előre felé.

(8) AZ ELÜLSŐ PANEL FELSZERELÉSE

Az elülső panelt helyezze a süllyesztett részbe, ahol a „FRONT” címke található. A kapcsok segítségével illessze össze az oldalpanelekkel, majd zárja le, és szorítsa is meg azokat.



(9) A FELSŐ PANEL BESZERELÉSE

1. Nyissa ki a csúsztatható ajtókat a felső panelen.

2. Helyezze a felső panelt az összeszerelt panelekre.

A felső panelt úgy kell elhelyezni, hogy a rajta lévő kábelek a bal-első sarokban legyenek, pontosan a sztereó felett.

3. Csatlakoztassa a melegítő vezetékeit a lyukakon keresztül.

4. Finoman helyezze a felső panelt a többi panel tetejére. Ha mind a négy sarok a helyén van, óvatosan nyomja lefelé, hogy a helyére kerüljön.

5. Győződjön meg róla, hogy a sarkok körül lévő kábelek nem szorultak a panelek közé.



(10) ÁRAMELLÁTÁS

A konnektor így néz ki:

1. Nyissa ki a felső panelen lévő csúsztatható ajtókat, ott találhatóak a vezetékek végei.
2. Az alábbi képek alapján csatlakoztassa a konnektorba a dugót:

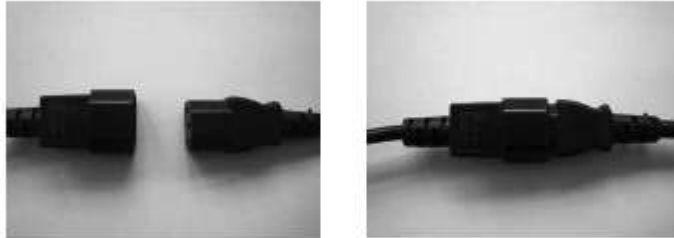

(11) AZ IRÁNYÍTÓ PANEL VEZETÉKÉNEK CSATLAKOZTATÁSA

Csatlakoztassa a 7 vezetékes dugót a 7 vezetékes csatlakozóba a felső panelen:

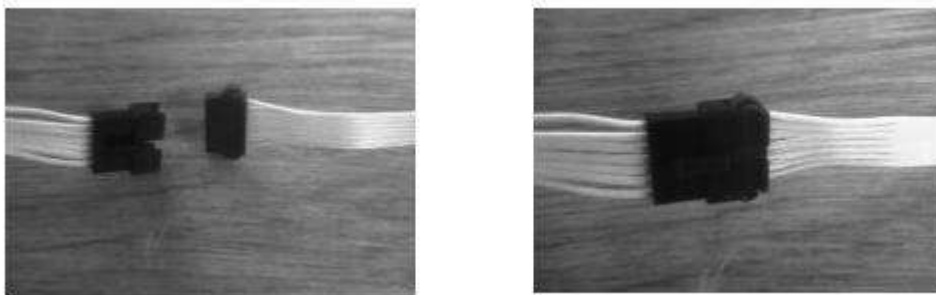

(12) A RÁDIÓ ÉS AZ IRÁNYÍTÓ PANEL ÖSSZEKÖTÉSE (NEM MINDEN ESETBEN)

FIGYELEM! Kétféleképpen lehet elvégezni az összekötést; bemutatjuk mindkettőt.

Első módszer: ha az Ön CD-lejátszója a szauna külsőjén helyezkedik el, akkor az alábbi képek alapján szerelje be:



A tetőben lévő tápegység minden vezetéke bele van kárpitozva a tetőpanelbe.
Először dugja be a csatlakozót a CD-lejátszó hátulján lévő bemenetbe (a kihúzásnál nyomja le a dugó tetejét), utána pedig csatlakoztassa az antennát is.



Csavarozza le a CD-doboz fedelét.



Második módszer: ha a CD-lejátszó belül van, akkor az alábbi képek alapján szerelje össze:

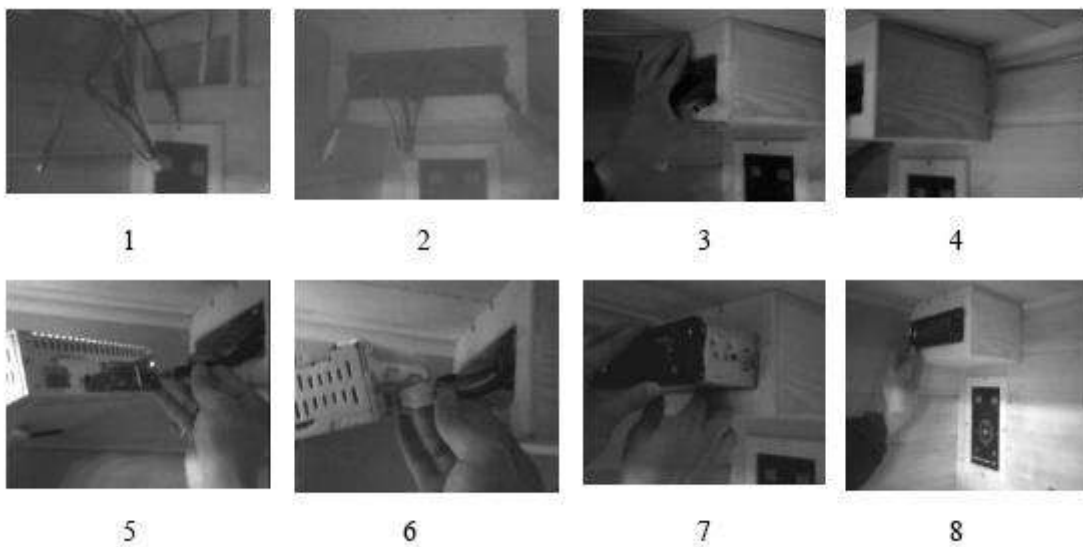

(13) AZ OXIGÉN IONIZÁLÓ FELSZERELÉSE

1. Dugja be a csatlakozót.
2. Csavarozza fel az ionizálót – a csavarokhoz külön útmutatót adunk.



(14) A TÖRÖLKÖZŐTARTÓ, A POHÁRTARTÓ ÉS A POLC FELSZERELÉSÉNEK HELYE (OPCIONÁLIS, AMENNYIBEN AZT KÜLÖN MEGVÁSÁROLTA)

1-2 SZEMÉLYES INFRASZAUNA



3-4 SZEMÉLYES SAROK INFRASZAUNA



4 SZEMÉLYES INFRASZAUNA

2 SZEMÉLYES INFRASZAUNA



Szerelje a pohártartókat a bal első és jobb első sarkokba.

(15) AZ AJTÓFOGANTYÚ FELSZERELÉSE

FIGYELEM!!! Kétfajta felszerelése módszer van, bemutatjuk mindkettőt.

Első módszer:

1. Tegye a fogantyút az ajtó külsején található 2 lukhoz, és tartsa ott.
2. Helyezze be a csavart az ajtó belsején található lukba, és csavarozza be erősen.



Második módszer:

Az alábbi képek szerint szerelje fel a fogantyút:



A belső fémkapcsok



1. Alsó panel elhelyezése.



2. Hátsó panel elhelyezése.



3. A bal oldali panel elhelyezése, és csatolása a hátsó panelhez.



4. Helyezze be a padot, majd győződjön meg róla, hogy a konnektorok jó helyen vannak-e. Helyezze az alsó melegítőt az alsó panelre.



5. Az első panel elhelyezése, majd csatolása a bal oldali panelhez. Utána jöhet a jobb oldali panel, majd a felső panel.



6. A többi összeszerelési módszer ugyanolyan, mint az összekapcsolható szaunáé.

(16) CSATLAKOZTASSA A SZAUNÁT A KONNEKTORBA, ÉS ÉLVEZZE A CSALÁDJÁVAL EGYÜTT!

A digitális irányító működése (1. variáns)



Írányító panel

Digitális billentyűzet útmutatója

SET / TEMP +/- TEMP -	Hőmérséklet beállítása
TIME +/-	Idő beállítása
POWER	Be/kikapcsolás
POWER/HEAT/SET	Állapotjelző
LIGHT	Olvasó lámpa
°C/°F	Váltás Celsius és Fahrenheit között

Csatlakoztassa a dugót a konnektorhoz.

A) BEINDÍTÁS

1. A POWER gomb megnyomásával működésbe lép a szauna, az állapotjelző bekapcsol.

2. A SET gomb megnyomásával elindul a melegedés. Ha 10 másodpercig nincs lenyomva egy gomb sem, a szauna az alapbeállításnak megfelelő 38 perces, 104 °F (40 °C-os) programmal indul el.

B) HŐMÉRSÉKLET ÉS IDŐ BEÁLLÍTÁSA

1. A SET gomb újbóli megnyomásával a *SET INDICATOR* bekapcsolódik.
2. A TEMPERATURE +/ TEMPERATURE – gombokkal szabályozhatja a hőmérsékletet. Egyszeri lenyomás 1 Celsius-fokkal változtatja a hőmérsékletet. Folyamatos lenyomással többet is változtathatunk.
Ha még egyszer lenyomja a SET gombot, a hőmérsékletjelző ablak mutatja az aktuális értékeket.
3. A TIME + ill. – gombokkal állíthatja az időt. Egyszeri lenyomásra 1 percet változik a beállított idő. Folyamatos nyomva tartással többet is változtathatunk.
Az időjelző mutatja a hátralévő időt, ameddig a szauna melegít.

C) A SZAUNA KIKAPCSOLÁSA

Nyomja meg még egyszer a POWER gombot, és a szauna kikapcsol.

D) VÁLTÁS FAHRENHEIT ÉS CELSIUS-FOK KÖZÖTT

Fahrenheit és a Celsius közötti váltás: Amennyiben nem beállítási módozaton van, nyomja meg az °F/°C gombot, és ekkor választhat Celsius (kétjegyű) vagy Fahrenheit (háromjegyű) között. Az °F/°C világítani fog.

E) OLVASÓLÁMPA

A LIGHT gomb megnyomásával kapcsolhatja be és ki.

F) BELSŐ VEZÉRLŐ

Ha a belső vezérlőt választja, az irányítási módszer ugyanaz, mint a külső panelnél.

G) LED SZÍNTERÁPIA

1. Nyomja meg a „LED Light” gombot az indításhoz, és nyomja meg a leállításhoz.
2. Tartsa lenyomva a „LED Light” gombot 2 másodpercig, és amikor hőmérséklet kijelzőjén az „XL” felirat jelenik meg (X értéke 1–9 számjegyű), akkor a „TEMP + \ -” gomb elnyomása megváltoztatja a színterápia színét. Ha az idő kijelzőjén „— —” (nincs időkorlát) látható, a „TIME + \ -” gomb megnyomásával a színterápiás fény időtartama 1 és 60 perc között állítható, és a szín véletlenszerűen lesz kiválasztva.

Színterápiás fénykészlet: 1L --- Színek váltakozása fokozatosan 2L --- Gyorsabb váltakozás 3L --- Minden szín 4L --- Piros kék 5L --- Kék 6L ---- Kékszöld 7L --- Zöld 8L --- Zöld piros 9L --- Piros

A digitális irányító működése (2. variáns)

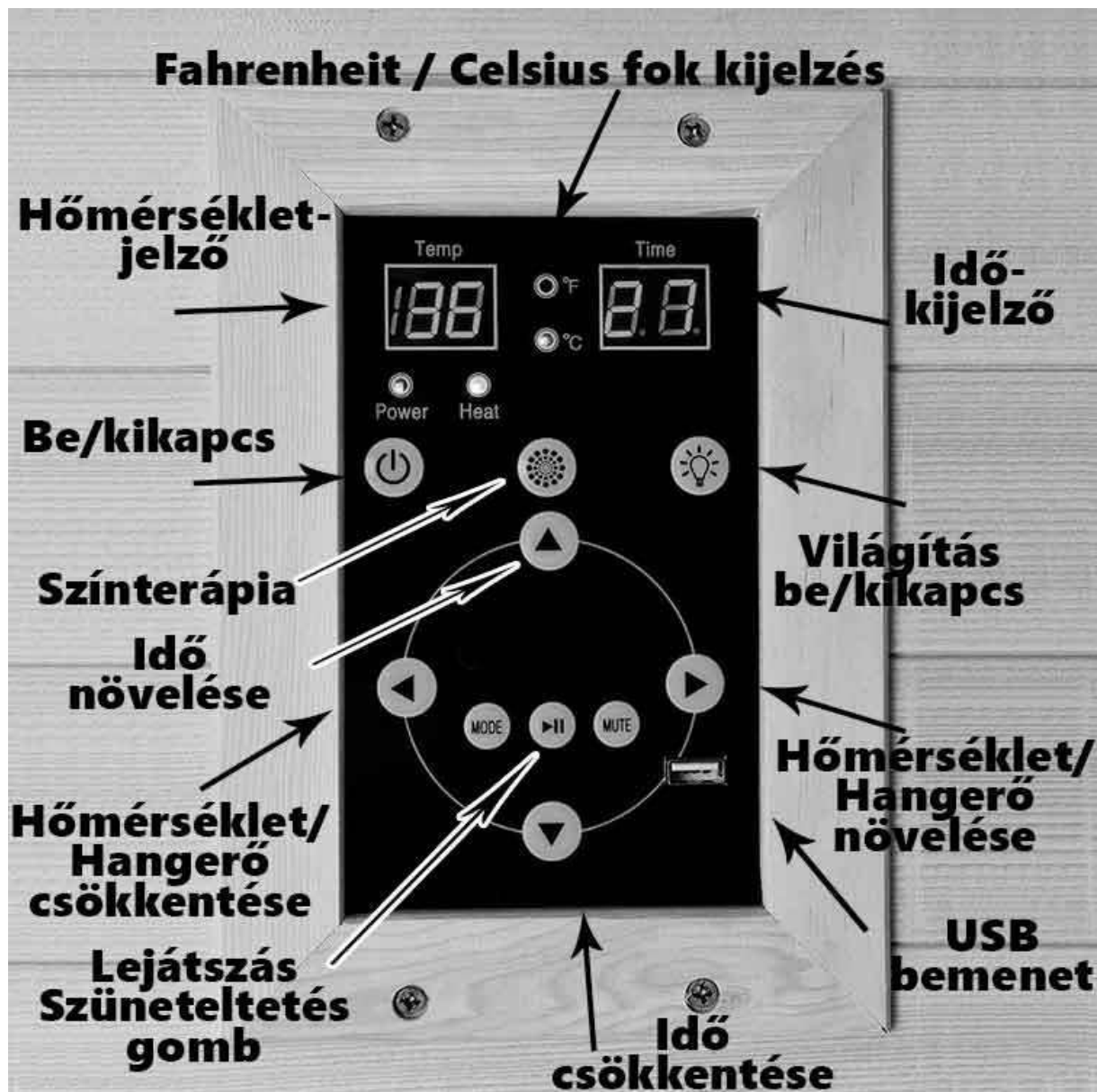

Gombok magyarázata

- **Színterápia gomb:** Nyomja meg a „Színterápia” gombot, majd tartsa lenyomva 2 másodpercig. Ekkor a „Temp” (Aktuális hőmérséklet) kijelzőn látszódní fog egy L (light = fény) és egy szám (1-9-ig). A „Színterápia” gombot újra és újra megnyomva tud választani a színek közül, és megváltoztatni annak státuszát.

Színterápiás fénykészlet: 1L --- Színek váltakozása fokozatosan 2L --- Gyorsabb váltakozás 3L --- Minden szín 4L --- Piros kék 5L --- Kék 6L ---- Kézzöld 7L --- Zöld 8L --- Zöld piros 9L --- Piros

- A hőmérséklet csökkentése és növelése (jobbra és balra mutató háromszögek) gombok nyomásonként 1-1 fokkal változtatnak a hőmérsékleten. A gombok hosszabb

nyomvatartásával a folyamat felgyorsul. A gombok egyidejű lenyomásával Fahrenheit és Celsius fok közötti váltást érhetjük el.

- Az **Idő csökkentése és növelése (fel-le mutató háromszögek) gombok** nyomásonként 1-1 perccel változtatnak a szaunázási időn. A gombok hosszabb nyomvatartásával a folyamat felgyorsul. A gombok egyidejű lenyomásával in state módba kapcsolhatunk.
- A **MODE gomb** - megnyomásával válthatunk a következő zenelejátszási lehetőségek között: rádió, bluetooth zenelejátszás, vagy USB zenelejátszás. A zenelejátszási módokban / rádiós módban a fel-le háromszöge gombokkal (Idő csökkentése és növelése gombok) állítható a hangerő magasabbra illetve alacsonyabbra.
- **Lejátszás/Szüneteltetés gomb** –
 - Rádió módban: tartsa lenyomva 3 másodpercig, hogy automatikusan megkeresse a rádiócsatornákat és el is tárolja azokat. Ha a keresés és tárolás befejeződött, akkor ez a gomb szolgál a rádióadók közötti váltásra (gomb megnyomása: ugrás a következő rádióadóra)
 - Bluetooth és USB zenelejátszó módban: A gomb megnyomásával a következő zeneszám lejátszása kezdődik el.
- **MUTE gomb**
 - Rádió módban: a rádiót lenémítja.
 - Bluetooth és USB zenelejátszási módban: megnyomásával megállíthatja a zenét, szüneteltetheti a zenelejátszást.

Megjegyzés: ha sokáig nincs használva a szauna, húzzuk ki a dugót.

OXIGÉN IONIZÁLÓ ALKALMAZÁSA

(Csak oxigén ionizálóval rendelkező modellekhez)

Az ionizáló negatív ionok kibocsátásával teszi tisztábbá a levegőt, valamint természetes, virágillatú anyagokkal teszi kellemesebbé az ember hangulatát, segíti a relaxációt.

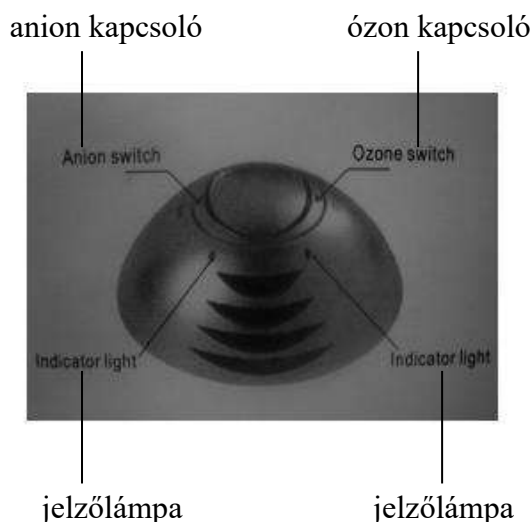

1. ION, légkondicionálásból fakadó betegség megelőzése.
2. O3, ózonos fertőtlenítés.

Illatosító kicserélése

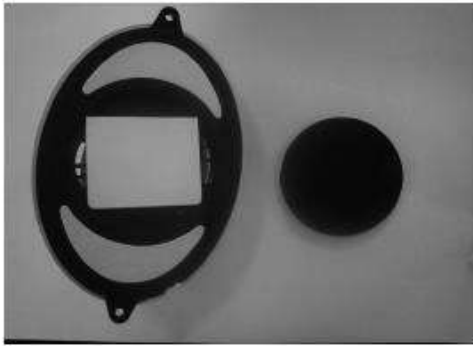

1. Vegye le az oxigén ionizálót.
2. Nyissa ki a hátulját.
3. Vegye ki az illatosítót.

A szauna élvezete HASZNÁLATI ÚTMUTATÓ

Nézze át az összes egészségi és biztonsági előírást. Ha kétségei vannak afelől, hogy egészségügyi okokból használhatja-e a szaunát, keresse fel orvosát. Ha szédül, vagy hirtelen kimerülést érez, azonnal szálljon ki a szaunából.

1. A hőmérsékletet állítsa kellemesre, pl. 40-50 C-fokra.
2. 8-15 percig hagyja melegedni a szaunát, mielőtt beülne.
3. 6-15 perccel a beszállás után elkezdődik az izzadás. Ajánljuk, hogy egy szaunahasználat ne tartson tovább 30 percnél.
4. Amint a hőmérséklet eléri a beállított értéket, a fűtés leáll, majd időszakosan ismét bekapcsol, hogy fenntartsa a beállított hőfokot.
5. Az első ajtó/ablak/mennyezet bármikor kinyitható, így szükség esetén friss levegőt engedhetünk a szaunába.
6. Az infravörös fény egyedülálló tulajdonsága, hogy be tud hatolni a bőrbe, és ki tudja fejteni a hatását anélkül, hogy közben felmelegítené a levegőt. Ez lehetővé teszi a felhasználónak, hogy élvezze a jótékony hatásokat, akár nyitott ajtónál, vagy ablaknál.
7. Kérjük, igyon vizet a szauna használata előtt, közben és utána is. Ily módon pótolhatja az izzadás közben elvesztett folyadékmennyiséget.
8. A szauna használatát megelőző forró zuhany, vagy fürdő elősegíti a további izzadást. Tanácsos viszont megszáradni, mielőtt beülne a szaunába, mert a víz megfakíthatja a fát, ronthat a minőségén. A használat utáni zuhany frissítő megtisztítja testünket az izzadságtól.
9. Hogy folyamatosan tisztán tartsuk a szaunát, tegyünk a padra és a padlóra egy törölközőt, még egyet pedig tartsunk magunknál, hogy néha letörölhessük magunkról az izzadságot.

Tippek a használatához

- 1) A használat közbeni hőmérséklet szabályozáshoz használja a tetőn lévő nyílást, vagy az ajtón lévő ablakot (állítsa be a megfelelő szögbe).
- 2) Ha hidegebb levegőre van szüksége, nyissa ki az ajtót, és hagyja úgy, amíg nem lesz Önnek megfelelő a levegő.
- 3) Igyon folyadékot a használat előtt, közben és után.
- 4) Ha vesz egy forró zuhanyt/fürdőt a szaunázás előtt, akkor a használat közben többet fog izzadni. Próbálja ki azt is, hogy nem fürdik le előtte, majd eldöntheti, hogy Önnek melyik esik jobban.
- 5) A szauna hőterápiás hatásainak kiaknázásához kezelje le a haját meleg olajjal használat közben, majd tegyen rá törölközőt. A használat után alaposan öblítse ki a haját.
- 6) Használjon legalább 2-3 törölközőt. Egy többször összehajtott törölközőre üljön rá, legyen egy a lábánál, hogy még jobban fel legyen szívva az izzadtság, valamint egy a lábunkon, amely kényelem szempontjából is kellemes lehet, valamint utóbbival le tudjuk törölni magunkról az izzadtságot.
- 7) Használat közben többször is törölközzön meg, így a test szabadabban tud izzadni.
- 8) A merev és fájó izmok gyógyításához masszírozza meg őket használat közben, így a gyógyulás felgyorsulhat.
- 9) Amennyiben borotválkozik (arc, láb), szaunázás előtt ne használjon géleket vagy habokat a borotválkozás során, mert így lágyabb hatást és kiadósabb izzadást érhet el.
- 10) A szauna használata előtt legalább 1 óráig ne egyen semmit. Jobb éhgyomorral használni. Teli gyomorral előfordulhat, hogy kényelmetlenül érzi magát a szaunában.
- 11) Ha egy szaunázásból a legtöbbet ki akarjuk hozni, érdemes közben megdolgozni egy kicsit az izmokat: nyújtás, meg is masszírozhatjuk a talpunkat, stb.
- 12) Pozitív, és nagyon nyugtató hatást fejt ki, ha a szauna használata után beiktat egy alvást. A használat utáni békés, és relaxált állapot tökéletes alapot nyújt egy kiadós pihenésre.
- 13) Ha megfázásos, vagy influenzás tüneteink vannak, hasznosnak bizonyulhat a szauna, mert erősíti az immunrendszert, így csökkenti a vírusok újbóli kialakulásának kockázatát.
- 14) Az ilyen, vagy ehhez hasonló tüneteket kezelését mindenképpen beszélje meg orvosával.
- 15) A boka és lábak hatásosabb kezelése érdekében használat közben felemelhetjük azokat. Bármely testrészünket, amelyről úgy érezzük, hogy jobban fel akarjuk melegíteni, tegyük közelebb a fűtőtestekhez.
- 16) Rögtön használat után ne zuhanyozzon le. Mivel a test ekkor nagyon fel van melegedve, a fűtőtestek leállása után is még izzad. Üljön még a szaunában pár percet nyitott ajtónál, amíg a teste le nem hűl. Ha már megfelelőnek érzi a testhőmérsékletét, szálljon ki, vegyen meleg zuhanyt, majd egy hideget, hogy teljesen le tudjon hűlni a teste.

Figyelmeztetések

A berendezést ne használják olyan személyek (beleértve a gyerekeket), akik fizikailag, érzékelés szempontjából, mentálisan korlátozottak, vagy nem ismerik a működését, kivéve, ha kaptak erre engedélyt az ő biztonságukért és épségükért felelős személytől. A gyerekeket nem szabad hagyni a berendezéssel játszani!

Biztonsági előírások

1. Figyelmesen olvassa és kövesse az alábbi előírásokat.
2. A berendezés összeszerelésénél mindig óvatosan és figyelmesen követni kell a biztonsági előírásokat.
3. Ne használja a szaunát egy fárasztó és kimerítő sportolás után. Várjon legalább 30 percet, hogy a teste teljesen lehűljön.
 - a. A tűz kialakulását elkerülendő ne szárítson ruhákat, és ne hagyjon törölközőt a szaunában.
 - b. Égési sérüléseket és áramütést elkerülendő ne érintsen meg, és ne is használjon fém-eszközöket az infravörös hűtőtestek közelében. Használat közben ne próbálja meg kicserélni a szaunában a lámpaégőt. Ha cserére szorul, kapcsolja ki a szaunát, és várja meg, amíg az égő lehül.
 - c. Ne spricceljen vizet az infravörös csőre, mert áramütést okozhat, ill. kárt tehet a szaunában.
- d. Ne használja a szaunát a következő esetekben:**
 - 1) Nyílt sebe van.
 - 2) Szembetegsége van.
 - 3) Leégette a Nap a bőrét.
 - 4) Idős és fizikailag gyengébb emberek, különösen a valamilyen betegségben szenvedők, terhes nők, csecsemők. 6 évnél idősebb gyerekek felnőtt felügyelet mellett használhatják a szaunát.
 - 5) Hőmérséklettel kapcsolatos betegség esetén kérje orvosa tanácsát.
 - 6) Túlsúlyos emberek, valaha volt/aktív szívbeteg emberek, alacsony vagy magas vérnyomású emberek, keringési zavarokkal küzdő emberek, vagy cukorbetegségben szenvedő emberek a szauna használata előtt keressék fel orvosukat.
 - 7) A gyógyszert szedő emberek keressék fel orvosukat, mivel egyes orvosságok álmoságot okozhatnak, mások pedig hatással lehetnek a szív működésre, vérnyomásra, vérkeringésre.
 - 8) Ne vigyen be háziállatot a szaunába.
 - 9) Ne használja a szaunát alkohol hatása alatt. A szaunázás előtti, vagy közbeni alkohol, drog, vagy gyógyszerfogyasztás eszméletvesztéshez vezethet.
 - 10) **SOSEM LEHET VIZET, ÉS FÉMTÁRGYAT HASZNÁLNI A SUGÁRZÓK KÖRNYEZETÉBEN, MERT RÖVIDZÁRLATOT, AKÁR ÁRAMÜTÉST, ÉGÉSI SÉRÜLÉST, ÉS MEGHIBÁSODÁST OKOZHATUNK!**
 - 11) **A FŰTŐTESTEK MELLETT NE TARTSUNK GYÚLÉKONY ANYAGOT, PL. TÖRÖLKÖZŐT!**

AZ INFRASZAUNÁBA CSAK SZÁRAZ TESTTEL SZABAD BESZÁLLNI!

Gyakori kérdések

FIGYELEM!!! ÁRAMTALANÍTSA A SZAUNÁT, MIELŐTT MEGCSINÁLJA.
Ha a tápvezeték sérült, azt vagy a gyártó, a gyártó szervizes munkatársa, vagy egy megfelelően képzett személy cserélheti ki.

1. A programozó gomb nem működik

Húzza ki a szaunát, várjon egy percet, majd újra csatlakoztassa.

2. Az állapot jelző nincs felszerelve

A túlfeszültség elhárítására nyomja meg az *OVER-CURRENT PROTECTION* gombot, ahogy a képen és látható.



3. Az olvasólámpa nem működik

	Probléma	Megoldás
1	Kiégett az égőben a szál.	Cserélje ki az égőt (40 watt)

Az égő kicserélése

Nyomja le az égőt a felső panelen lévő fedéllel együtt, majd húzza meg. Vegye le a fémlapot a szerkezetről, ezzel együtt a kiégett égőt is vegye ki, majd tegye az új égőt az előző helyére, tegye vissza a fémlapot, majd helyezze vissza a mennyezetbe.



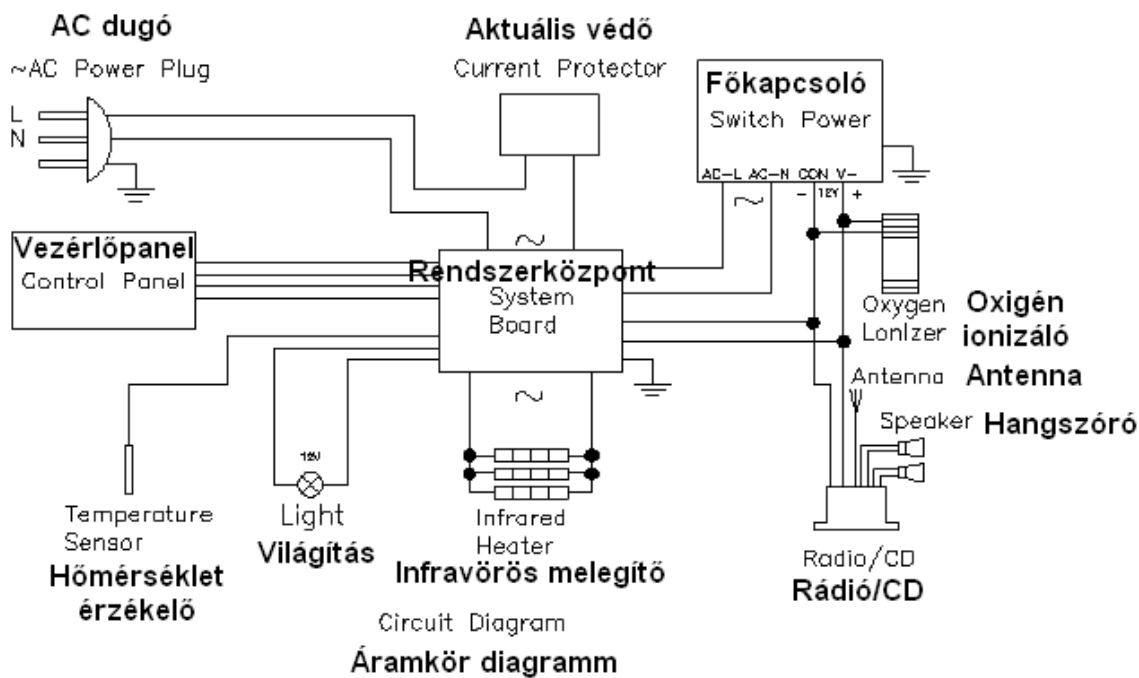

4. A fűtőtest nem fűt

	Probléma	Magyarázat	Megoldás
1	A fűtőtest egy része melegszik csak fel.	A fűtőtest hibás.	Cseréje ki a fűtőtestet.
		A fűtőtest egy része nincs jól csatlakoztatva, vagy kiégett.	Csatlakoztassa megfelelően.
2	Az egész helyiség nem melegszik fel.	A relé meghibásodott.	Cserélje ki a relét.
		A vezérlőpanel meghibásodott.	Cserélje ki a vezérlőpanelt.
		A dugó nincs jól csatlakoztatva.	Csatlakoztassa újra.
3	A pad fűtőteste nem melegít.	A fűtőtest kábele nincs megfelelően csatlakoztatva a hátsó panel bemenetéhez.	Csatlakoztassa a kábelt megfelelően.

A karbon fűtőtest kicserélése

1. Távolítsa el a csavarokat, majd a meghibásodott karbon fűtőtestet.
2. Helyezze be az új karbon fűtőtestet, majd csavarozza vissza a szauna paneljét.

Az alábbi képeken látható a folyamat:



Karbantartás

1. Tisztítás

- a. A szauna külsejét nedves törölközővel, vagy egy kis adag szappanos vízzel beáztatott ruhával tisztítsa meg. A belsejét pedig nedves pamuttörölközővel törölje át, majd száraz törölközővel is törölje le. Ne használjon benzint, alkoholt, vagy egyéb erős tisztítószereket a szauna tisztítására.

MEGJEGYZÉS: bármely olyan tisztítószer, amely kárt tud tenni a fában, kárt tehet a szaunában, illetve a faanyagban lévő védőburkon.

Szállítás és tárolás

1. Szállítás közben védje a szaunát az esőtől, hótól, és vezessen óvatosan, hogy ne essen kár benne.
2. Ne tárolja nyirkos helyiségben.

Csak 4 személyes modellekhez:

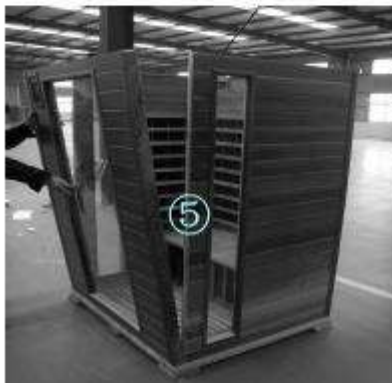

A 4 személyes modellekhez 2 pad tartozik. A vízszintesen elhelyezkedő sínek az elülső és hátsó panelen helyezkednek el. Csúsztassa a padot egészen addig, míg el nem éri az oldalpanelt, és nincs rendesen a helyén.

A 4 személyes modelleknél az elülső panelt be kell szerelni a padok, és a padi fűtőtestek beszerelése előtt.

Csak a sarok modellekhez:

1. Tegye az alsó panelt a földre.



2. Tegye a hátsó paneleket az alsó panelre.



Kapcsolja össze a jobb oldali panelt és a hátsó panelt a kapcsok csatlakoztatásával.

3. Kapcsolja össze a hátsó paneleket a kapcsok csatlakoztatásával.



4. Tegye az első ajtó paneljét az alsó panelre.



5. Kapcsolja össze az oldalpaneleket (bal & jobb) az elülső panellel; használja a csúsztatható pántokat, majd kapcsolja össze az oldalpaneleket a hátsó panelekkel úgy, hogy csatlakoztatja a kapcsolókat.

Mindegyik oldalpanelen van egy címke, amely jelöli, hogy melyik oldalra való a panel. A „LEFT” címkéjű panelt a bal oldalra kell helyezni, szemből nézve a szaunát. A „RIGHT” címkéjű panelt a jobb oldalra kell helyezni, szemből nézve a szaunát.



Helyezze az elülső (front) paneleket az aljzat panelre, majd csatok/zsanérok segítségével rögzítse őket.

6. Helyezze be a jobb oldali fűtőpadot a vízszintes síneken becsúsztatva, majd helyezze be a bal oldali padot is. Vigyázzon, hogy ne karcolja meg a szomszédos paneleket a pad becsúsztatása közben. Nyomja a padokat egészen addig, amíg el nem érik a hátsó paneleket.

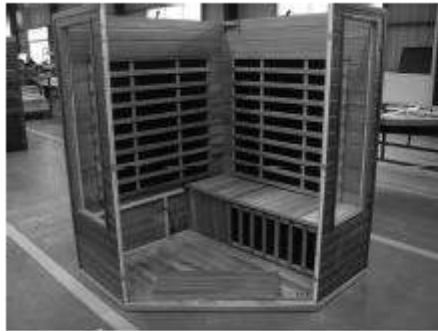

7. Helyezze a felső panelt az összeszerelt függőleges panelekre.
- (1) A felső panelt úgy kell elhelyezni, hogy a kábelek a bal első sarokban legyenek, közvetlenül a CD-lejátszó felett.
 - (2) Óvatosan helyezze a felső panelt az összeszerelt panelekre. Amint az összes sarok a helyére került, finoman nyomja le a felső panelt addig, amíg szorosan nem kapcsolódik a többi panelhez.
 - (3) Ügyeljen, hogy a bal első sarokban lévő kábelek nem szorulnak a panelek közé.



Helyezze el a felső panelt, majd a vezetékeket

KÜLSŐ LÁMPAKAPCSOLÓ

A bal felső sarokban található a lámpakapcsoló.

Az alábbi képek a szauna felső panelét mutatják:

A kis körök a szögek helyét jelölik (4-M4X30-as méret). MEGJEGYZÉS: az egyszemélyes modelleknél nincsenek lyukak a szögeknek.

A képen a 2 személyes modell felső panelje látható:

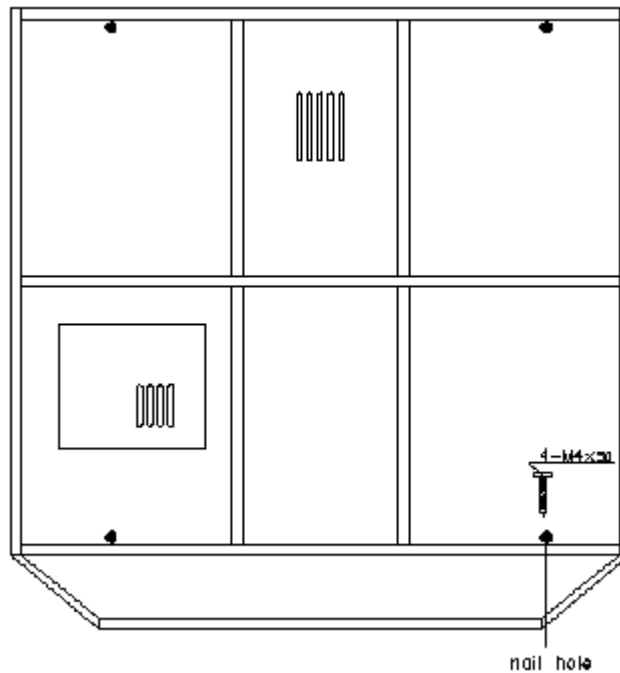

Ezen a képen a 3 személyes modellé:

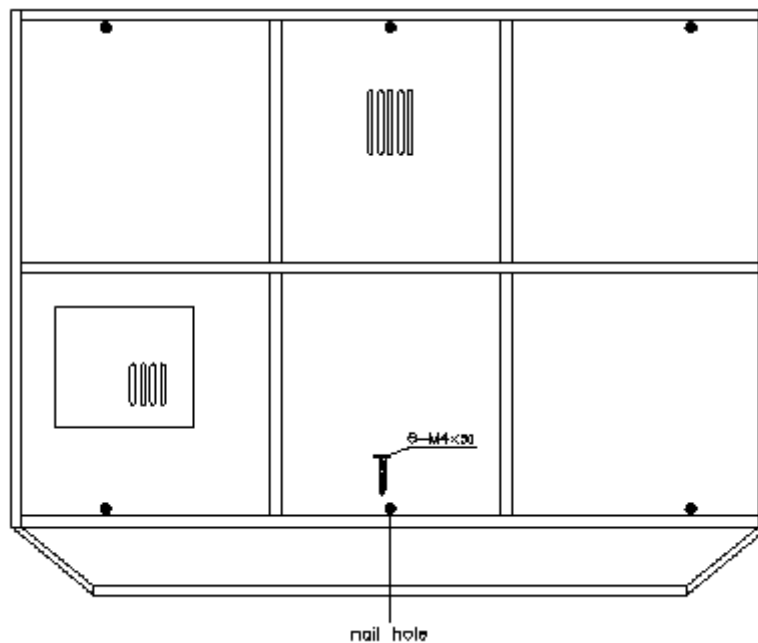

Ezen a képen a 4 személyes modellé:

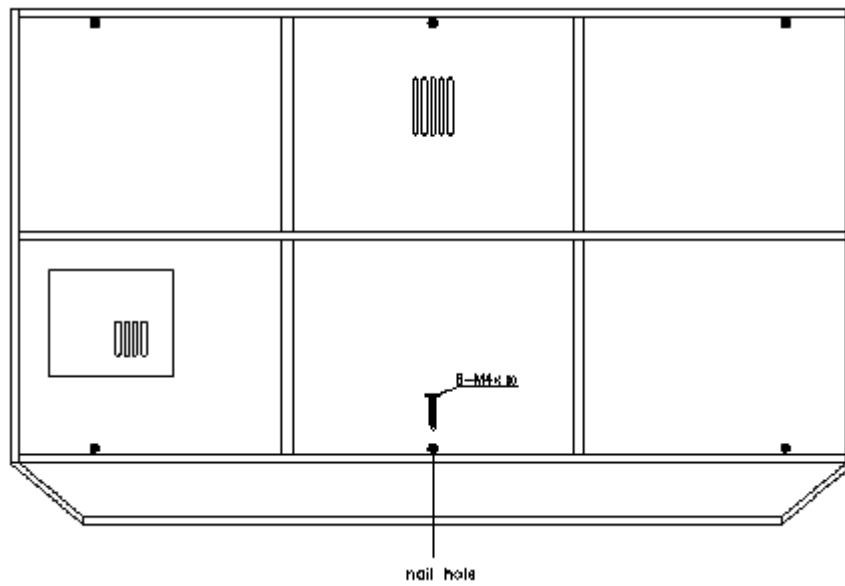

Ezen a képen a 3 személyes sarok modellé:

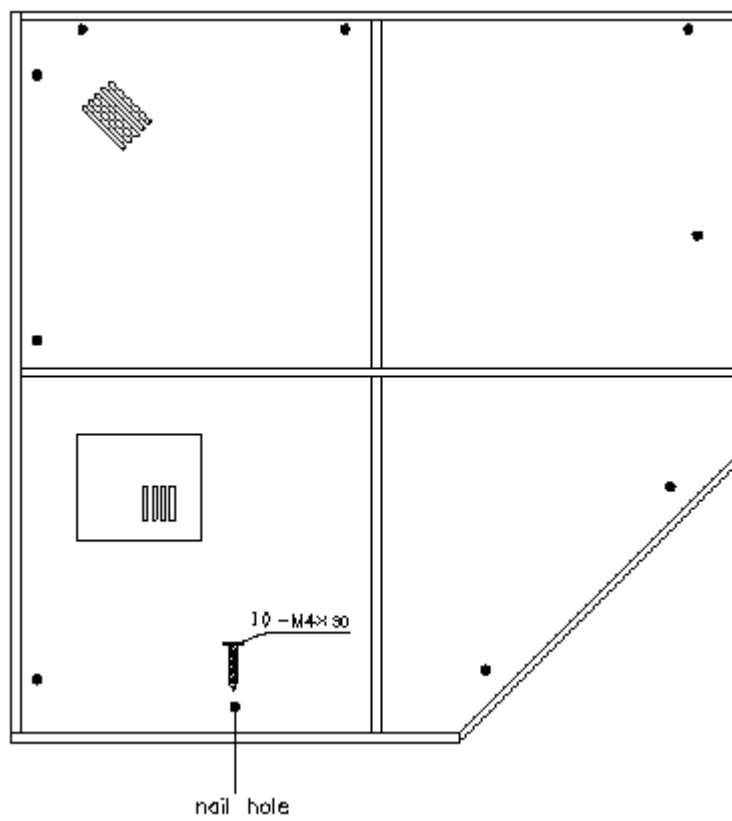

A FA - A TERMÉSZET AJÁNDÉKA

A fa nagy szilárdságának, kis tömegének és sokoldalú felhasználhatóságának köszönhetően az infrakabinok, szaunák legkedveltebb alapanyaga.

Miután természetes anyagról van szó, a gyakorlatban a gondos válogatás és a legmodernebb gyártási eljárások ellenére sem küszöbölhetők ki ennek esetleges hátrányai (szerkezeti, felületi egyenetlenségek, stb.).

Fenti okokra visszavezethető esztétikai hibák NEM képezik reklamáció tárgyát!

A szállítás során a legnagyobb körültekintéssel járunk el. Miután azonban a felhasznált fafajta (Hemlock fenyő) puha fa, előfordulhatnak apróbb karcolások, benyomódások a faanyagban.

Garancia

A garancia a termék megvásárlásától számított 1 év. Minden szállítmányra a Bionwell Magyarország Kft. (7500 Nagyatád, Árpád u. 27/A) általános üzleti feltételei érvényesek. Kérjük, gondosan őrizze meg a számlát, garanciajegyet és kezelési útmutatót. A javítást csak abban az esetben végezzük el, ha a termék a rendeltetésszerű használat ellenére hibásodott meg, és ha az alábbi adatok a garanciajegyen pontosan fel vannak tüntetve:

Termék / modell:

Vásárlás dátuma:

Vevő neve, címe:

Az alábbi esetekben a javítási költségeket kiszámlázzuk a vevő felé:

- Ha a hiba nem rendeltetésszerű használat miatt lép fel.
- A terméket nem a megfelelő körülmények között használta.
- Ha a terméket megpróbálták házilagosan, nem szakszerűen javítani vagy átalakítani.
- Ha a terméken étel, ital vagy más tárgy okozott kárt.
- A javításkor nem az eredeti alkatrész került felhasználásra.
- Elhasználódó részek (fogyóeszközök) meghibásodásakor.
- Olyan károk esetén, amik a termékre mért nagy ütés, a terméknek egy kemény tárgyra történő leejtése miatt keletkeznek.
- A nem megfelelő hálózati feszültségre történő csatlakoztatás, vagy túl magas feszültség miatt.
- Olyan károk esetén, amik a kezelési útmutatóban leírt utasítások be nem tartása miatt lépnek fel.