

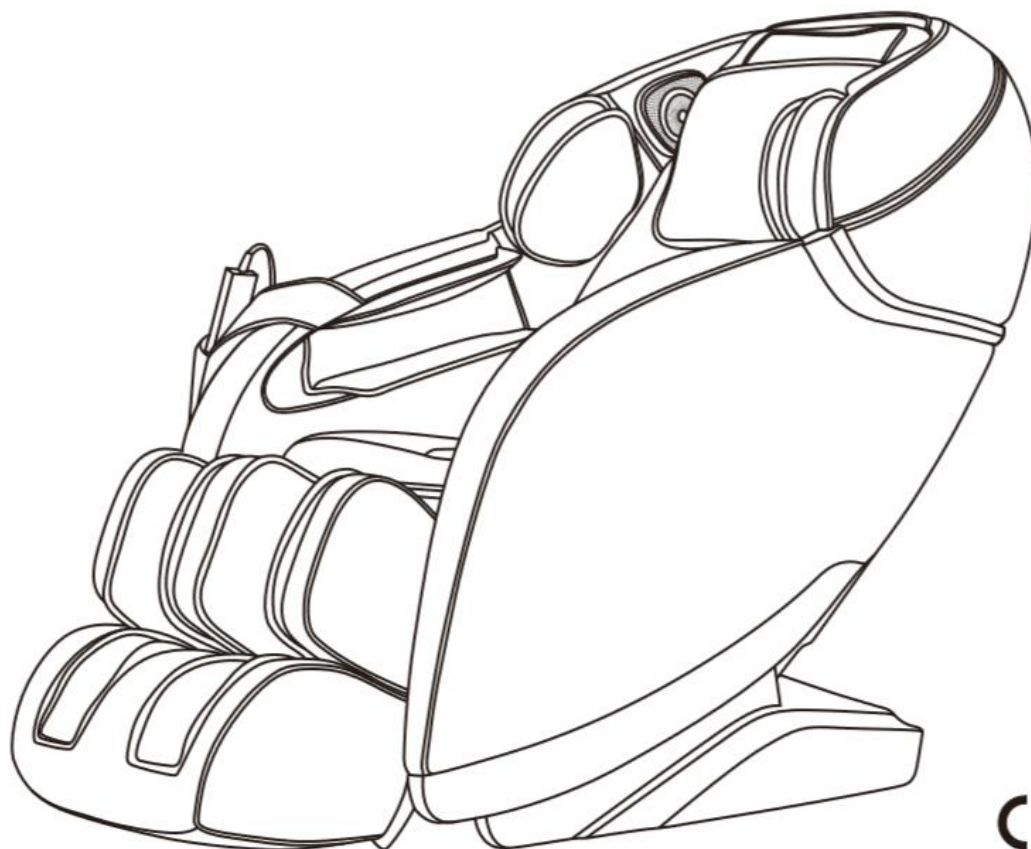

# BIONWELL SL-A301 Montreal MASSZÁZSFOTEL



CE

[www.bionwell.hu](http://www.bionwell.hu)

# HASZNÁLATI ÚTMUTATÓ

Köszönjük, hogy megvásárolta termékünket! Kérjük, figyelmesen olvassa el az alábbi útmutatót. Fokozott figyelemmel kövesse végig a biztonsági utasításokat, és kérjük, őrizze meg az útmutatót a későbbiekre is. Megjegyzés: cégünk fenntartja a jogot a fotel konstrukciójának és leírásának megváltoztatására minden további figyelmeztetés nélkül. Kérjük, hivatkozzon a fotel aktuális színére.

## Tartalom

---

Biztonság és karbantartás	3
Biztonsági figyelmeztetés	5
Alkatrészek neve és funkciója	7
Funkciók	8
A készülék használata	9
Műszaki adatok	15

### 1. FONTOS BIZTONSÁGI FIGYELMEZTETÉS



- Kérjük, az alábbiaknak leírtak szerint használja a fotelt.
- Minden, a leírtaktól eltérő használati mód tilos és veszélyes.
- Gyerekeknek tilos a mozgó alkatrészekhez nyúlni.
- Kizárólag jól szigetelt, megfelelően földelt elektromos forráshoz csatlakoztassa.
- A fotelt azonnal kapcsolja ki, ha nem érzi jól magát.
- Ne viseljen ékszereket a masszázsfotel használata közben.
- Ha a fotel nem a megszokott módon működik, kapcsolja ki, és áramtalanítsa, majd keresse fel forgalmazóját. Szakember jelenléte nélkül a fotelt ne szerelje szét!
- Amennyiben haja, fejbőre bármilyen kezelés alatt áll, vagy mielőtt beülne a fotelbe, haja esetleg nedves, kérjük, tegyen törölközőt feje alá a felületek megóvásának érdekében.
- 16 éven aluliaknak nem ajánlott használni a masszázsfotelt.
- 130 kg feletti felhasználók esetében a fotel meghibásodására nem tudunk garanciát vállalni.
- Ügyeljen arra, hogy a konnektor, amelyhez csatlakoztatja a készüléket, ne legyen meglazulva.
- Használat után, és tisztítás előtt mindenképpen áramtalanítsa a készüléket.
- A készüléket egyhuzamban használni 20 percig ajánlott.
- A készüléket a használati útmutatónak megfelelően működtesse.
- Kérjük, ne használja a masszázsfotelt, ha a bőrfelület sérült.
- Kérjük, ne használja a masszázsfotelt, ha más fedőréteg sérült.
- Kérjük, ne használja a masszázsfotelt, ha a hőszugárzó útja nem szabad.
- Kérjük, ne használja a masszázsfotelt kültéren.
- Ne ejtsen semmilyen tárgyat a készülékbe.
- Ne aludjon el a masszázsfotel használata közben.
- Kérjük, ne használja a masszázsfotelt ittas állapotban, vagy rossz közérzet esetén.
- Kérjük, evés után legalább 1 óra teljen el, mielőtt használja a masszázsfotelt.
- Kérjük, a sérülések elkerülése érdekében ne állítsa tartósan túl erősre a masszázst.

### 2. Környezet

- Kérjük, ne használja a masszázsfotelt magas hőmérsékletű, ill. nyirkos helyiségben, pl. fürdőszobában.
- Kérjük, ne használja a masszázsfotelt olyan helyen, ahol hirtelen hőmérsékletingadozás lehetséges.
- Kérjük, ne használja a masszázsfotelt túlzottan poros környezetben.
- Kérjük, ne használja a masszázsfotelt túl kicsi helyiségben, vagy olyan helyen, ahol nincs megfelelő szellőzés.

### 3. Akik nem használhatják a masszázsfotelt

- Csontritkulásban szenvedők
- Szívbetegségben szenvedők, vagy olyanok, akik elektronikus egészségügyi eszköz (pl. pacemaker) használatára szorulnak
- Lázas betegek
- Terhes, vagy menzesz periódusban lévő nők
- Balesetet szenvedett, vagy bőrbetegségben szenvedő személyek
- 14 év alatti gyerekek, ill. szellemileg labilis állapotban lévő személyek
- Orvosuk által pihenésre intett, vagy magukat rosszul érző személyek
- Nedves testű személyek

- Hőérzékeny személyek
- Akiknek gerincében ferdeség, vagy bármiféle rendellenesség található
- Akiknek rosszindulatú daganata van
- A készüléknek fűtött felülete van, így aki a hőre érzéketlen, fokozott óvatossággal használja a masszázsfotel.

## Biztonság és karbantartás

---

### 4. Biztonság

- Ellenőrizze a feszültséget, hogy megfelel-e a készülék előírásainak.
- Nedves kézzel ne húzza ki a tápvezetékét.
- Ügyeljen arra, hogy ne kerüljön víz a készülékbe, az áramütést, ill. a készülékben keletkező kár elkerülése érdekében.
- Ne sértse fel a vezetékeket, és ne változtasson az áramkörön.
- Ne használjon nedves törölkendőt az elektromos részek, pl. főkapcsoló, vagy tápvezeték megtisztítására.
- Esetleges áramszünet ideje alatt maradjon távol a készüléktől a baleset elkerülése érdekében, ha az áram hirtelen visszajönne.
- Rendellenes működés esetén azonnal állítsa le a készüléket, és konzultáljon a kereskedővel/közvetítővel.
- Rosszullét esetén állítsa le a készüléket, és keresse fel orvosát.
- Nem ajánlott a készülék használata olyan személyeknek (beleértve a gyerekeket), akik fizikailag, szellemileg, vagy érzékelés szempontjából korlátozottak, kivéve, ha az ő egészségükért felelős személy jóváhagyta nekik a fotel használatát.
- Ha a tápvezeték sérült, sürgősen ki kell cseréltetni a gyártó, a helyi szervizes, vagy hasonlóan szakképzett személy segítségével, elkerülendő a baleset kockázatát.

### 5. Karbantartás

- A készüléken csak szakember végezhet karbantartást, a felhasználónak tilos a fotel szétszerelése és önálló karbantartása.
- Kérjük, mindig áramtalanítsa a fotelt használat után.
- Ne használja a készüléket, ha meglazult a konnector.
- Ha a készülék hosszú ideig használaton kívül van, tekerje fel a vezetékét, a fotelt pedig száraz és pormentes helyiségben tárolja.
- Ne hagyja a készüléket hosszabb ideig magas hőmérsékletű helyiségben, tűz mellett, és ne tegye ki tartósan közvetlen napsugárzásnak.
- Ha a lecsavarható vezeték / tápvezeték sérült, sürgősen ki kell cseréltetni a gyártó, a helyi szervizes, vagy hasonlóan szakképzett személy segítségével, elkerülendő a baleset kockázatát.
- A készüléket mindig száraz ruhával tisztítsa meg. Ne használjon higítót, benzint, vagy alkoholt.
- A készülék mechanikus alkatrészei speciálisan lettek megtervezve és legyártva, nem igényel különleges karbantartást.
- Ne használjon éles tárgyat a fotel mozgására.
- Ne húzza, vagy gurítsa a fotelt egyenetlen talajon. Ilyenkor mindenképpen emeléssel mozgassa.
- Szakaszosan használja a készüléket; túl sokat egy huzamban ne működtesse.

### 6. Általános üzemzavarok orvoslása

- Használat közben a motor hangja teljesen természetes.

- Ha az irányító nem működik megfelelően, ellenőrizze, hogy a tápvezeték megfelelően csatlakozik-e a konnektorhoz, valamint győződjön meg róla, hogy a főkapcsoló be van-e kapcsolva.
- Ha egy masszázsprogram beállított működési ideje lejár, a készülék automatikusan megáll. Ha a fotel túl sokáig van egyhuzamban működésben, a hőmérséklet-érzékelő berendezés automatikusan leállítja azt. Ilyenkor kérjük, várjon fél órát, és csak utána használja újra a készüléket.

## Biztonsági figyelmeztetés

---

Amikor a lábtartó emelkedik, vagy felemelt állapotban van, nem szabad ránehezedni, hogy elkerüljük annak sérülését, vagy a személyi sérülést.

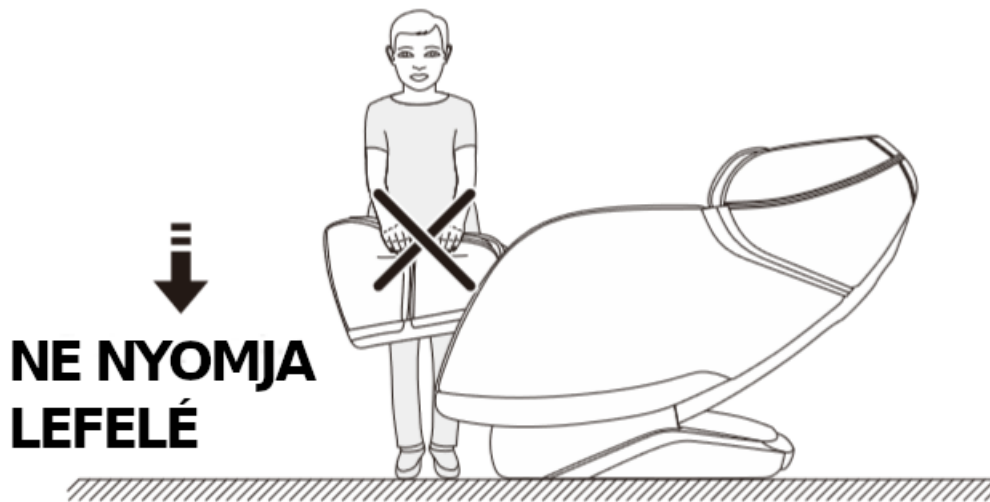

Mielőtt beleülne a masszázsfootelbe, győződjön meg róla, hogy a masszázskézek a háttámla párnái mögött helyezkednek el, hogy elkerülje a diszkomfortérzetet és a masszázskézek sérülését.

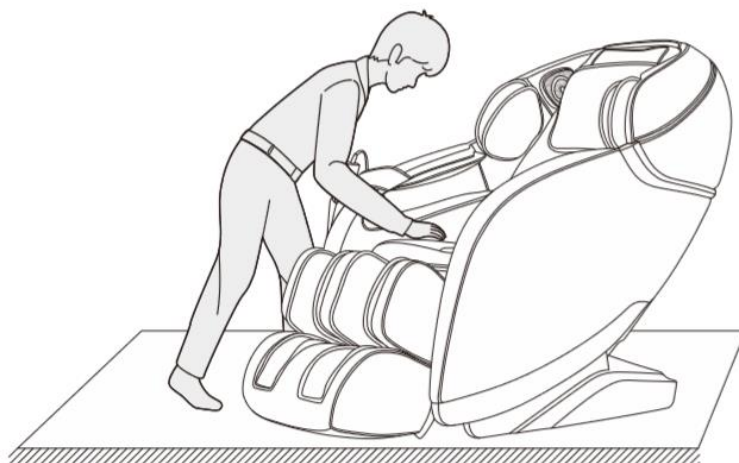

Működés közben ne húzza ki (és figyeljen rá, hogy gyermekei vagy unokái se tegyék) a masszáfotelből a csatlakozót, hogy megelőzze az elektromos áramütést vagy a masszáfotel meghibásodását. Használat után húzza ki a vezérlő csatlakozóját és a tápkábelt, rakja is el őket, ez a legbiztonságosabb megoldás.

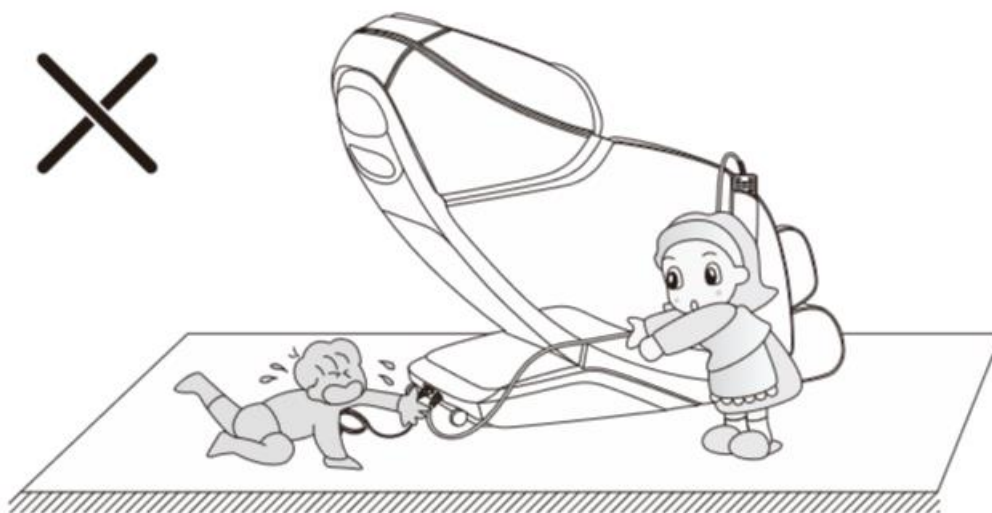

Mielőtt elindítaná, működésbe hozná a fotelt, győződjön meg róla, hogy a lábtartó alatt, illetve a háttámla alatt és mögött nem tartózkodik senki és semmi. A zero gravity pozícióban ugyanis a fotel hátra dől, lejjebb ereszkedik, ami személyi sérülést okozhat annak, aki az előbb említett helyeken tartózkodik, ha tárgyról van szó, megsértheti azt, valamint a masszázsfotelt is.

Alkatrészek neve és funkciója

---

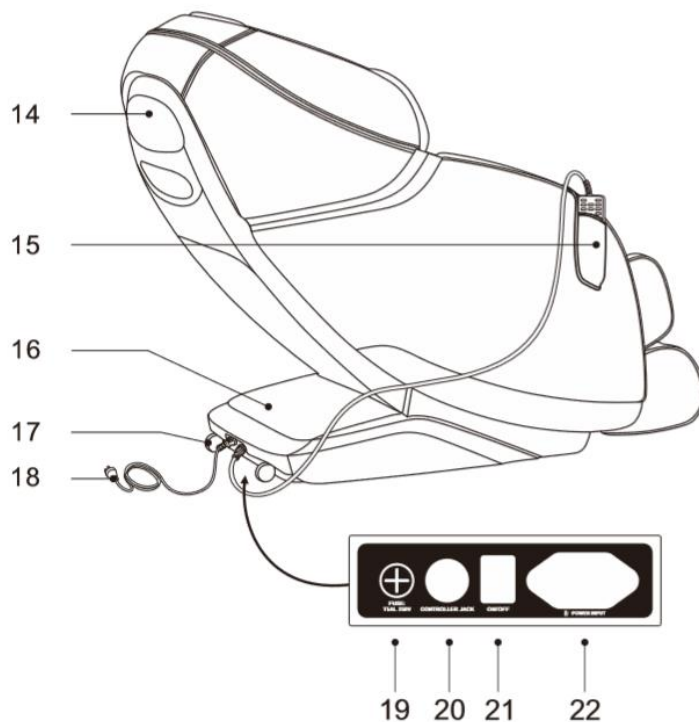
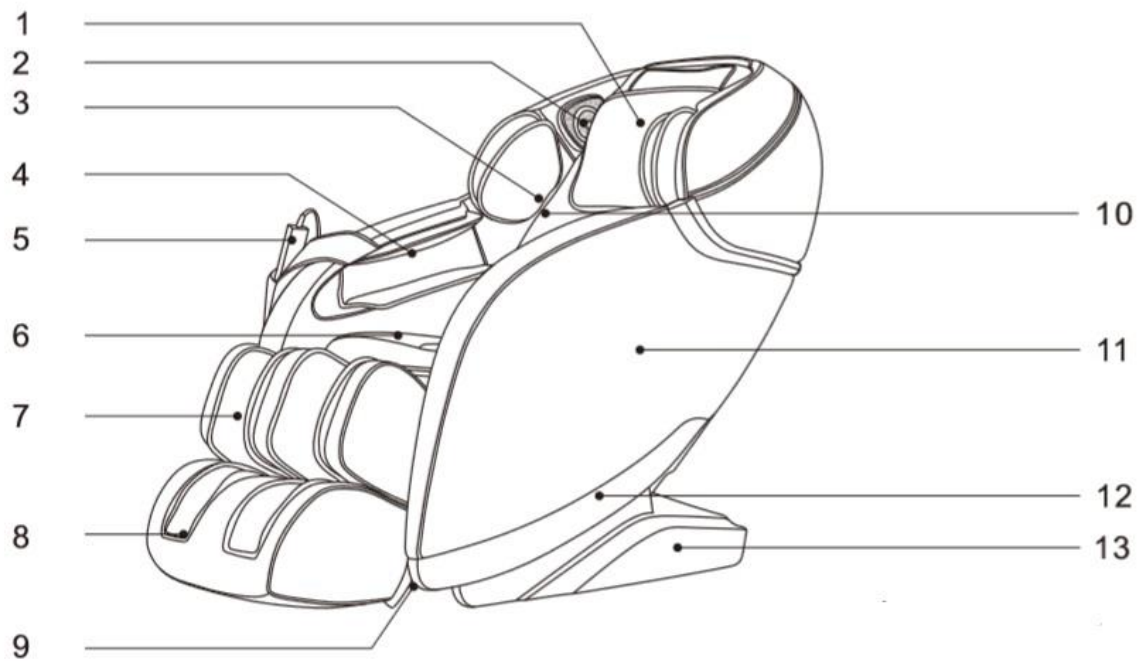

1. Fejpárna
2. 3D digital hangszórók
3. Felkar-légzsákok
4. Alkar-légzsákok
5. Vezérlő
6. Ülőpárna
7. Vádlitartó keret
8. Lábtartó keret
9. Terelőlemez
10. Háttámla
11. Karfa / oldalburkolat
12. Oldalburkolat dekorációja
13. Alsó oldalburkolat
14. Hátsó burkolat
15. Vezérlő tok
16. PCB panel doboz burkolat
17. Görgők/Kerekek
18. Tápvezeték és dugó
19. Biztosíték/Biztosítószekrény
20. Távirányító vezetékének aljzata
21. Főkapcsoló
22. Tápkábel aljzat

## Funkciók

Lásd részletesen: <https://bionwell.hu/masszazsfotelek/montreal-masszazsfotel-a301>

- Vertikálisan mozgó, négy kerék meghajtású, csendes, intelligens masszázskéz
- Ötféle masszázstechnikával masszíroznak: shiatsu, dagasztás, kopogás, kopogás, dagasztás és megérintés
- Hatféle automata masszázsfunkcióval: kényelem, pihenés, energia, derék és fenék, nyak és váll, teljes test masszázs
- Felsőtest kézi masszázs (adott területen, rögzített ponton, teljes háton, hát felső részén, alsóháton, öt masszázsponton). Mindegyik masszázstechnika sebessége három szinten állítható be. A rögzített pont és az adott területen történő masszázsnál a masszázsgörgő felfelé és lefelé mozog, hogy pontosan beállítsa a masszázspontot, a tapadás, a shiatsu és a kopogató masszázs alkalmával pedig a két masszázsgörgő szélessége három szinten állítható: széles, közepes és keskeny.
- Légnyomós masszázs három üzemmódban: Teljes test, karok, lábak légnyomós masszázs, mely 3 intenzitással állítható be
- Zenelejátszó rendszer: beépített 3D digitális hangszóró a bal és jobb karjában
- Bluetooth: okoseszközzel csatlakozhat a masszázsfotelhez, és hallgathatja saját zenéit
- Görgős talpmasszázs mágnessterápiával
- A hátfűtés funkció infravörös fűtőforrásként szénszálat használ
- A lábtámasz kiterjeszhető a különböző lábhosszúságokhoz. a háttámla szinkronban működik vele
- A masszázsfotel háttámláját elég csak 28 cm-re tartani a faltól.
- Az SL típusú háttámla pálya illeszkedik az emberi test görbéjéhez, fekvő állapotban elérheti a zero gravity állapotot.
- LCD vezérlő
- A kikapcsoláskor a fotel és a masszázskéz visszaáll eredeti állapotába.

## A készülék használata

---

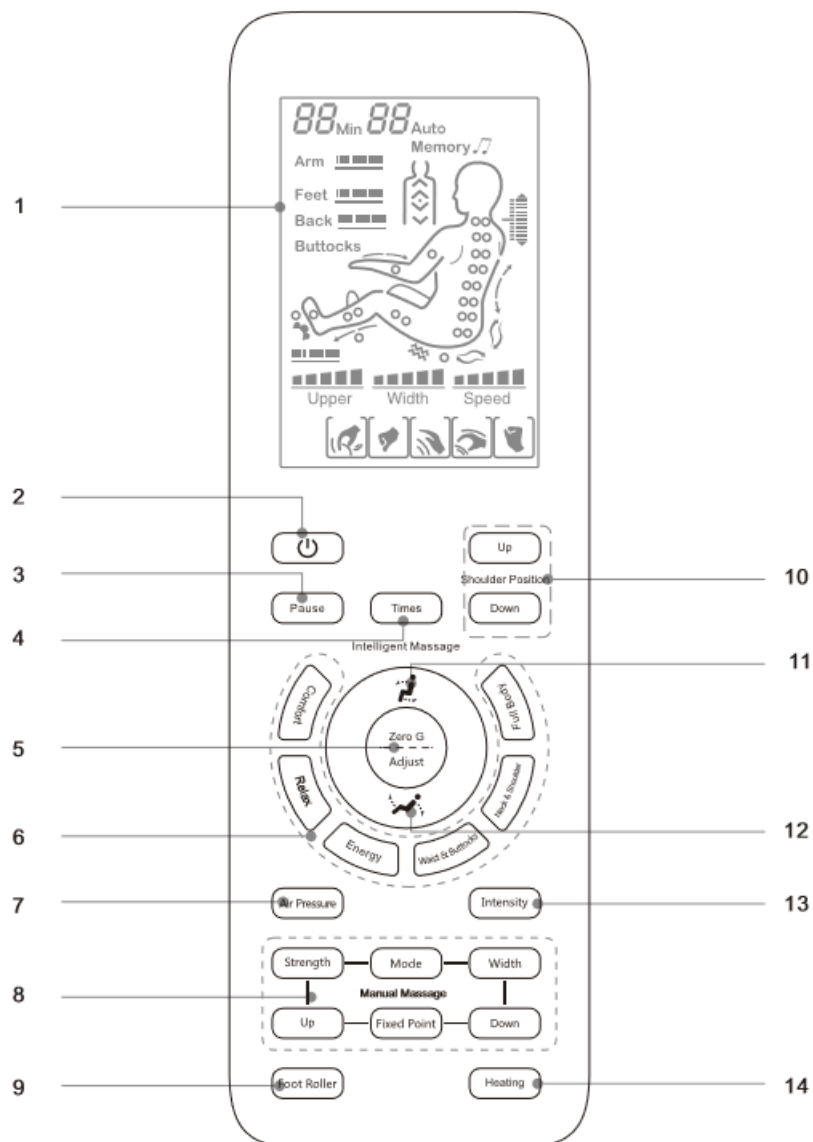

## Gombok

1. LCD kijelző
2. Be/Kikapcsolás
3. Masszázs szüneteltetése
4. Időbeállítás
5. Automata hátradőlés (3db pozícióval)
6. Automata masszázsek (részletek a 10. oldalon)
7. Légnyomós masszáz be/kikapcsolása (részletek a 11. oldalon)
8. Manuális (kézi) masszázsek (részletek a 10. oldalon)
9. Talpmasszázs (részletek a 11. oldalon)
10. Vállmagasság beállítása
11. Háttámla emelése és lábtartó leengedése
12. Háttámla leengedése és lábtartó emelése
13. Légnyomás intenzitásának beállítása
14. Hátfűtés funkció be/kikapcsolása





## A készülék használata

---

### 1. Csatlakoztassuk a fotelt egy megfelelően földelt konnektorba, majd a főkapcsolóval helyezük áram alá.

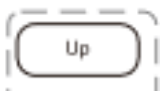
### 2. A masszázs indítása

- Nyomja meg a be/kikapcsolás gombot a masszázs indításához.
- A készülék először felméri a benne ülő személy testét, megkeresi és megtalálja a vállpozíciót, ezek alapján beállítja a masszázspontokat. Várjon ezen műveletek befejeztéig.
- A felmérés közben a görgők egy pár másodpercig a vállnál fognak állni, és előre-hátra mozogni. Utána csipogó hangot fogunk hallani. Eközben – ha nem érezzük megfelelőnek a görgők állását a vállunknál – manuálisan állíthatunk rajtuk, 10 különböző magasságban. Ha 10 másodpercen keresztül nem állítunk a vállpozíción, a masszázs automatikusan elindul.

Gomb	Leírás	Kijelző
	Görgők felfelé mozgatása	
	Görgők lefelé mozgatása	

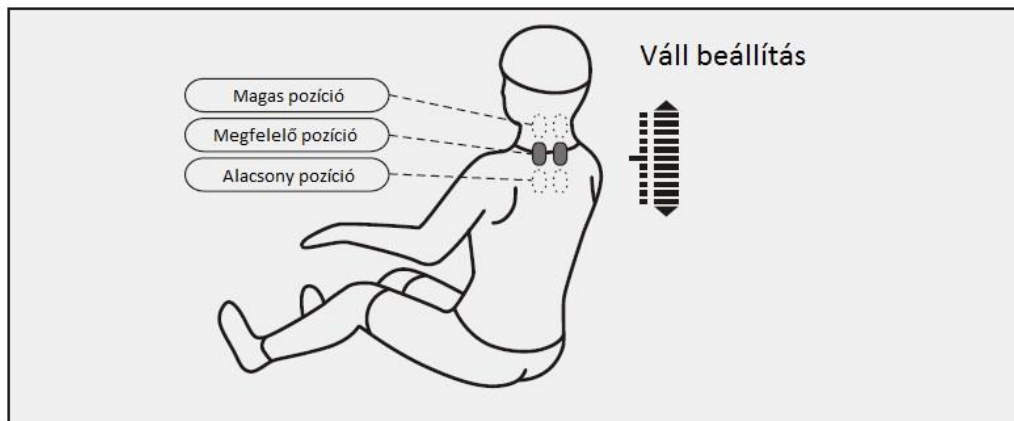

- Válassza ki a kívánt masszázsfunkciót és elkezdődik a masszázs







## A készülék használata

---

- Intelligens automata masszáz



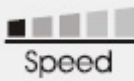

Gomb	Leírás	Kijelző
F1 Auto		
F2 Auto		
F3 Auto		
F4 Auto		
F5 Auto		
F6 Auto		
	Nyújtja az izmokat	
	Mély szövetmasszázs a fájdalom enyhítésére, a fő akupresszúrás pontokat érintve	
	Teljes testes masszáz, energizál, „feléleszti” a testet	
	Fókuszban a derék és a fenék masszázsa	
	Fókuszban a nyak és a váll masszázsa	
	Teljes testes masszáz, mely csökkenti a fájdalmat	

- Felsőtest manuális masszáz







Funkció	Gomb	Állítható paraméterek	Kijelző
Masszázs-mód	MODE	Shiatsu: sebesség, szélesség	
		Gyúrás: sebesség	
		Ütögetés: sebesség, szélesség	
		Gyúrás&Ütögetés: sebesség	
		Kopogtatás: sebesség, szélesség	
Sebesség	SPEED	3 fokozat	
Szélesség	WIDTH	3 fokozat	

## A készülék használata

- Hátmasszázs



Gomb	Leírás	Kijelző
<b>POINT</b>	Pontra ható masszázss fix pozícióban	 H0
	Részleges masszázss egy adott területen (fel-le)	 H1
	Teljes felsőtest masszázss (fel-le)	 H2
	Nyak és vállmasszázss (fel-le)	 H3
	Hát és derékmasszázss (fel-le)	 H4
<b>UP</b>	Masszázsgörgők pozíciójának állítása (részleges, és pontra ható masszázsmódban használható)	Mozgatás felfelé
<b>DOWN</b>		Mozgatás lefelé

- Légnyomósos masszázss

Funkció	Gomb	Leírás	Kijelző
Légnyomósos masszázss típusa	<b>AIR PRESSURE</b>	Masszázss a karokon, lábakon	Arm  Feet 
		Masszázss a karokon	Arm 
		Masszázss a lábakon	Feet 
Erősség	<b>INTENSITY</b>	3 fokozatban állítható	Arm  Feet 



- Egyéb manuális funkciók

Funkció	Gomb	Leírás	Kijelző
---------	------	--------	---------

Hátfűtés	<b>HEATING</b>	Infravörös fűtőfunkció, felmelegedés 3 perc alatt	
Talpmasszázs	<b>FOOT ROLLER</b>	Talpmasszázs – kikapcsolásért nyomja meg még egyszer	
Szünet / Indítás	<b>PAUSE</b>	Lenyomásával a masszázst megállíthatja és szüneteltetheti, újbóli lenyomásával újraindíthatja.	

## A készülék használata

- Háttámla és lábtartó beállítása

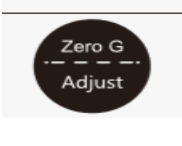
Funkció	Gomb	Leírás
Felülés		A gomb folyamatos nyomására a háttámla emelkedik, a lábtartó ereszkedik. Újbóli megnyomásra a mozgás megáll. Amint eléri az ülőszintet, a fotel csipogó hangot ad.
Elfekvés		A gomb folyamatos nyomására a háttámla ereszkedik, a lábtartó emelkedik. Elengedésre megáll. Amint eléri a fekvőszintet, a fotel csipogó hangot ad.
Automata elfekvés		Gombnyomásra elindul a funkció, 3 különbözőből választhatunk

- Idő beállítása

Gomb	Leírás	Kijelző
<b>TIMING</b>	1 gombnyomásra 5 percet ad hozzá a masszázsidőhöz. 30 perc a maximum, ezután gombnyomásokkal 5 percet von le a masszázsidőből.	

### 3. A masszázs leállítása, kikapcsolás

- Masszázs közben a be/kikapcsoló gomb megnyomásával bármikor leállíthatjuk a készüléket. A fotel visszaáll alappozícióba. Ha a masszázs a beállított időtartam elteltével fejeződik be, a masszázsképezetek alappozícióba állnak vissza, a fotel viszont marad az aktuális pozíciójában. A be/kikapcsoló gomb megnyomására fog visszaállni alappozícióba.
- A főkapcsoló segítségével áramtalanítsuk a fotelt, majd húzzuk ki a dugót a konnektorból.

### 4. Bluetooth zenelejátszó rendszer

1. Lépjen be a főmenübe, nyissa meg a „Settings” (Beállítások) menüpontot – Válassza ki a „Bluetooth” opciót – „Bluetooth” megnyitása – a Bluetooth automatikusan keresi, felismeri az új Bluetooth eszközöket.

2. Az okostelefonjával vagy más okoseszközével keresse meg a masszázsfotel a Bluetooth keresőjében, majd csatlakozzon rá.

3. Nyissa meg okostelefonja vagy más okoseszköze zenelejátszóját, és válassza ki a lejátszani kívánt zeneszámot.

## A készülék használata

---

### 5. A fejpárnák és a háttámla párnájának leszerelése és használata

- A háttámlán lévő párnák igénynek megfelelően lágyabbá teszik a görgők általi masszázst.
  - A háttámla párnarésze a háttámla tetején elhelyezett cipzárral kapcsolódik a fotelhez, a fejpárna pedig tépőzárral kapcsolódik a háttámla párnájához.
  - Ha erősebb masszázst szeretne a váll és a nyak területén, egyszerűen csatolja le és/vagy cipzárzza le a párnákat.

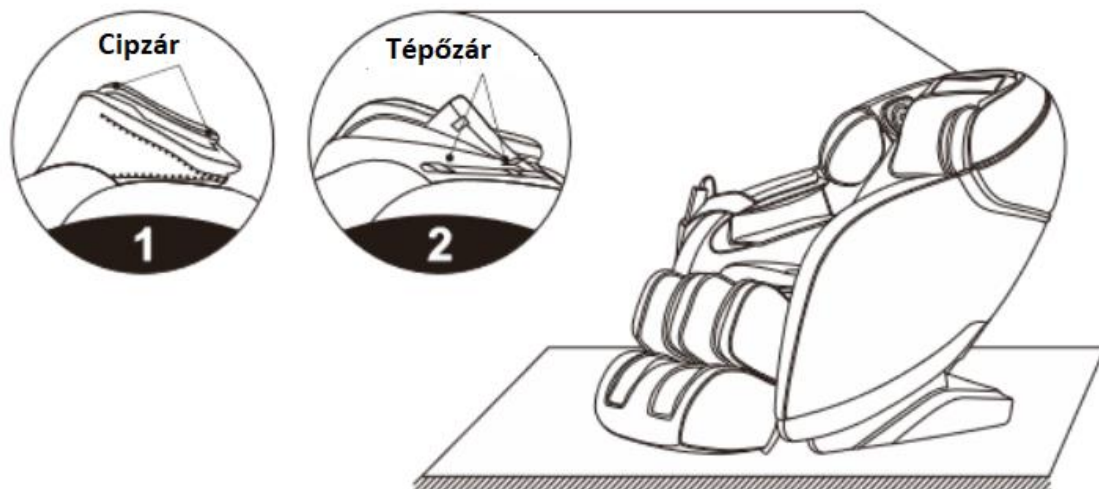

---

### 6. Padlóvédelem

- Ha a fotelt fapadlón helyezzük el, idővel károsítani fogja azt. Javasolt szőnyeg használata.
- Figyelem: Ne mozgassa a masszázsfotel kerekeivel fa padlón, egyenetlen talajon vagy keskeny helyen. A masszázsfotel emeléséhez két emberre van szükség. Az emeléskor a lábtartó zárólemet és a háttámla burkolatának hornyait fogva tudjuk mozgatni a fotelt. Kérjük, ne emelje közvetlenül a karfát.

### 7. A fotel mozgatása

- Győződjünk meg róla, hogy semmilyen elektromos vezeték, vagy egyéb akadály nincs az útban. A háttámlánál fogva a fotelt hátradöntve, majd a súlypontot a hátsó kerekre helyezve, szépen lassan, a fotelt a kívánt helyre guríthatjuk.
- Megjegyzés: Mozgatás előtt kapcsolja ki a tápfeszültséget, majd húzza ki a tápkábelt és a vezérlőkábelt.

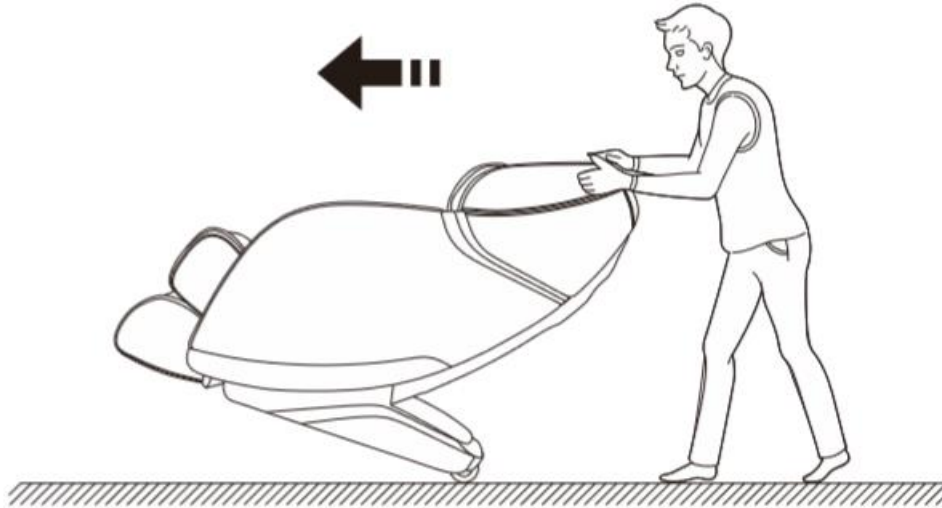

---

## 8. Távolság a faltól

---

A masszázsfotel háttámláját mindig legalább 27.5 cm-re kell tartani a faltól. Ha a háttámla túl közel van a falhoz, akkor a fotel leereszkedéskor ütközni fog a fallal, ami károsítja a terméket.

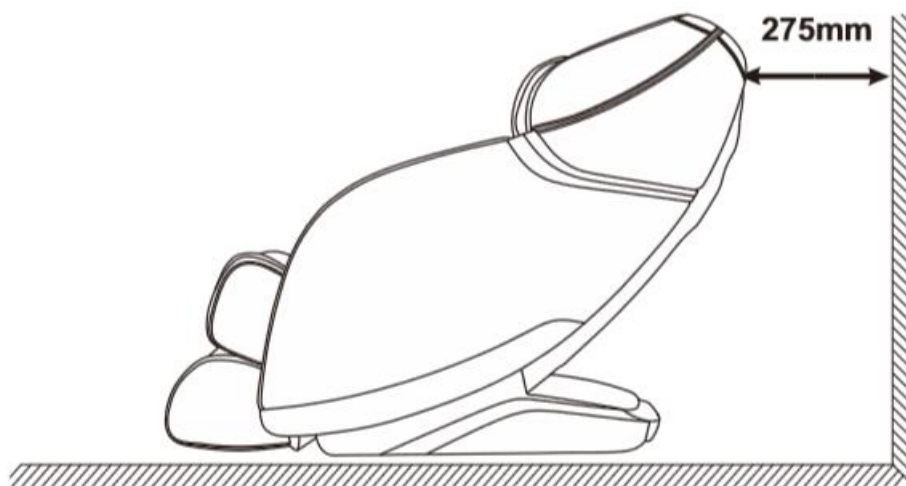

---

## Műszaki adatok

---

Modell: SL-A301

Név: Montreal masszázsfotel

Merőleges feszültség: 110-120V~ 60Hz

220-240V~ 50Hz/60Hz

Teljesítmény: 115W

Alap masszázsidő-tartam: 20 perc

Biztonsági struktúra: I. osztály

Felhasznált anyagok: PVC, PA, acél és elektronikus alkatrészek

ANYAG	PU	BŐR	TEXTIL	FA