

BIONWELL SL-A309-2 TOKYO MASSZÁZSFOTEL

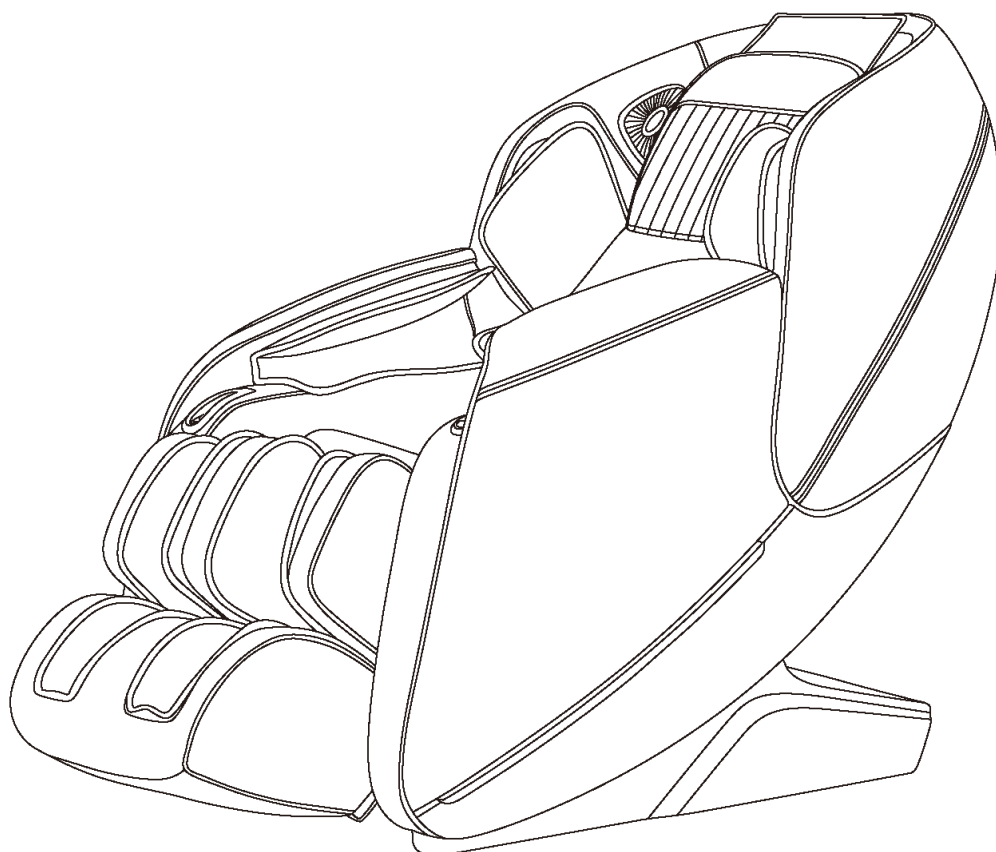

www.bionwell.hu

HASZNÁLATI ÚTMUTATÓ

Köszönjük, hogy megvásárolta termékünket! Kérjük, figyelmesen olvassa el az alábbi útmutatót. Fokozott figyelemmel kövesse végig a biztonsági utasításokat, és kérjük, őrizze meg az útmutatót a későbbiekre is. Megjegyzés: cégünk fenntartja a jogot a fotel konstrukciójának és leírásának megváltoztatására minden további figyelmeztetés nélkül. Kérjük, hivatkozzon a fotel aktuális színére.

Tartalom

Biztonság és karbantartás	3
Biztonsági figyelmeztetés	5
Alkatrészek neve és funkciója	7
Funkciók	8
A készülék használata	9
Műszaki adatok	19

1. FONTOS BIZTONSÁGI FIGYELMEZTETÉS



- Kérjük, az alábbiaknak leírtak szerint használja a fotelt.
- Minden, a leírtaktól eltérő használati mód tilos és veszélyes.
- Gyerekeknek tilos a mozgó alkatrészekhez nyúlni.
- Kizárólag jól szigetelt, megfelelően földelt elektromos forráshoz csatlakoztassa.
- A fotelt azonnal kapcsolja ki, ha nem érzi jól magát.
- Ne viseljen ékszereket a masszázsfotel használata közben.
- Ha a fotel nem a megszokott módon működik, kapcsolja ki, és áramtalanítsa, majd keresse fel forgalmazóját. Szakember jelenléte nélkül a fotelt ne szerelje szét!
- Amennyiben haja, fejbőre bármilyen kezelés alatt áll, vagy mielőtt beülne a fotelbe, haja esetleg nedves, kérjük, tegyen törölközőt feje alá a felületek megóvásának érdekében.
- 14 éven aluliaknak nem ajánlott használni a masszázsfotelt.
- 130 kg feletti felhasználók esetében a fotel meghibásodására nem tudunk garanciát vállalni.
- Ügyeljen arra, hogy a konnektor, amelyhez csatlakoztatja a készüléket, ne legyen meglazulva.
- Használat után, és tisztítás előtt mindenképpen áramtalanítsa a készüléket.
- A készüléket egyhuzamban használni 20 percig ajánlott.
- A készüléket a használati útmutatónak megfelelően működtesse.
- Kérjük, ne használja a masszázsfotelt, ha a bőrfelület sérült.
- Kérjük, ne használja a masszázsfotelt, ha más fedőréteg sérült.
- Kérjük, ne használja a masszázsfotelt, ha a hőszugárzó útja nem szabad.
- Kérjük, ne használja a masszázsfotelt kültéren.
- Ne ejtsen semmilyen tárgyat a készülékbe.
- Ne aludjon el a masszázsfotel használata közben.
- Kérjük, ne használja a masszázsfotelt ittas állapotban, vagy rossz közérzet esetén.
- Kérjük, evés után legalább 1 óra teljen el, mielőtt használja a masszázsfotelt.
- Kérjük, a sérülések elkerülése érdekében ne állítsa tartósan túl erősre a masszázst.
- Kérjük, ne legyen magánál törékeny, gyúlékony, robbanásveszélyes anyag, tárgy a masszázsfotel használata közben (ilyen lehet pl. egy mobiltelefon is)

2. Környezet

- Kérjük, ne használja a masszázsfotelt magas hőmérsékletű, ill. nyirkos helyiségben, pl. fürdőszobában.
- Kérjük, ne használja a masszázsfotelt olyan helyen, ahol hirtelen hőmérsékletingadozás lehetséges.
- Kérjük, ne használja a masszázsfotelt túlzottan poros környezetben.
- Kérjük, ne használja a masszázsfotelt túl kicsi helyiségben, vagy olyan helyen, ahol nincs megfelelő szellőzés.

3. Akik nem használhatják a masszázsfotelt

- Csontritkulásban szenvedők
- Szívbetegségben szenvedők, vagy olyanok, akik elektronikus egészségügyi eszköz (pl. pacemaker) használatára szorulnak
- Lázas betegek
- Terhes, vagy menzesz periódusban lévő nők, terhesség után minimum 6 hétig
- Balesetet szenvedett, vagy bőrbetegségben szenvedő személyek
- 14 év alatti gyerekek, ill. szellemileg labilis állapotban lévő személyek
- Orvosuk által pihenésre intett, vagy magukat rosszul érző személyek
- Nedves testű személyek

- Hőérzékeny személyek
- Akiknek rosszindulatú daganata van
- A készüléknek fűtött felülete van, így aki a hőre érzéketlen, fokozott óvatossággal használja a masszázsfotel.

Biztonság és karbantartás

4. Biztonság

- Ellenőrizze a feszültséget, hogy megfelel-e a készülék előírásainak.
- Nedves kézzel ne húzza ki a tápvezetékét.
- Ügyeljen arra, hogy ne kerüljön víz a készülékbe, az áramütést, ill. a készülékben keletkező kár elkerülése érdekében.
- Ne sértse fel a vezetékeket, és ne változtasson az áramkörön.
- Ne használjon nedves törlőkendőt az elektromos részek, pl. főkapcsoló, vagy tápvezeték megtisztítására.
- Esetleges áramszünet ideje alatt maradjon távol a készüléktől a baleset elkerülése érdekében, ha az áram hirtelen visszajönne.
- Rendellenes működés esetén azonnal állítsa le a készüléket, és konzultáljon a kereskedővel/közvetítővel.
- Rosszullét esetén állítsa le a készüléket, és keresse fel orvosát.
- Nem ajánlott a készülék használata olyan személyeknek (beleértve a gyerekeket), akik fizikailag, szellemileg, vagy érzékelés szempontjából korlátozottak, kivéve, ha az ő egészségükért felelős személy jóváhagyta nekik a fotel használatát.
- Ha a tápvezeték sérült, sürgősen ki kell cseréltetni a gyártó, a helyi szervizes, vagy hasonlóan szakképzett személy segítségével, elkerülendő a baleset kockázatát.

5. Karbantartás

- A készüléken csak szakember végezhet karbantartást, a felhasználónak tilos a fotel szétszerelése és önálló karbantartása.
- Kérjük, mindig áramtalanítsa a fotelt használat után.
- Ne használja a készüléket, ha meglazult a konnector.
- Ha a készülék hosszú ideig használaton kívül van, tekerje fel a vezetékét, a fotelt pedig száraz és pormentes helyiségben tárolja.
- Ne hagyja a készüléket hosszabb ideig magas hőmérsékletű helyiségben, tűz mellett, és ne tegye ki tartósan közvetlen napsugárzásnak.
- Ha a lecsavarható vezeték / tápvezeték sérült, sürgősen ki kell cseréltetni a gyártó, a helyi szervizes, vagy hasonlóan szakképzett személy segítségével, elkerülendő a baleset kockázatát.
- A készüléket mindig száraz ruhával tisztítsa meg. Ne használjon higítót, benzint, vagy alkoholt.
- A készülék mechanikus alkatrészei speciálisan lettek megtervezve és legyártva, nem igényel különleges karbantartást.
- Ne használjon éles tárgyat a fotel mozgatására.
- Ne húzza, vagy gurítsa a fotelt egyetlen talajon. Ilyenkor mindenképpen emeléssel mozgassa.
- Szakaszosan használja a készüléket; túl sokat egy huzamban ne működtesse.

6. Általános üzemzavarok orvoslása

- Használat közben a motor hangja teljesen természetes.
- Ha az irányító nem működik megfelelően, ellenőrizze, hogy a tápvezeték megfelelően csatlakozik-e a konnectorhoz, valamint győződjön meg róla, hogy a főkapcsoló be van-e kapcsolva.

- Ha egy masszázsprogram beállított működési ideje lejár, a készülék automatikusan megáll. Ha a fotel túl sokáig van egyhuzamban működésben, a hőmérséklet-érzékelő berendezés automatikusan leállítja azt. Ilyenkor kérjük, várjon fél órát, és csak utána használja újra a készüléket.

Biztonsági figyelmeztetés

Amikor a lábtartó emelkedik, vagy felemelt állapotban van, nem szabad ránehezedni, hogy elkerüljük annak sérülését, vagy a személyi sérülést.

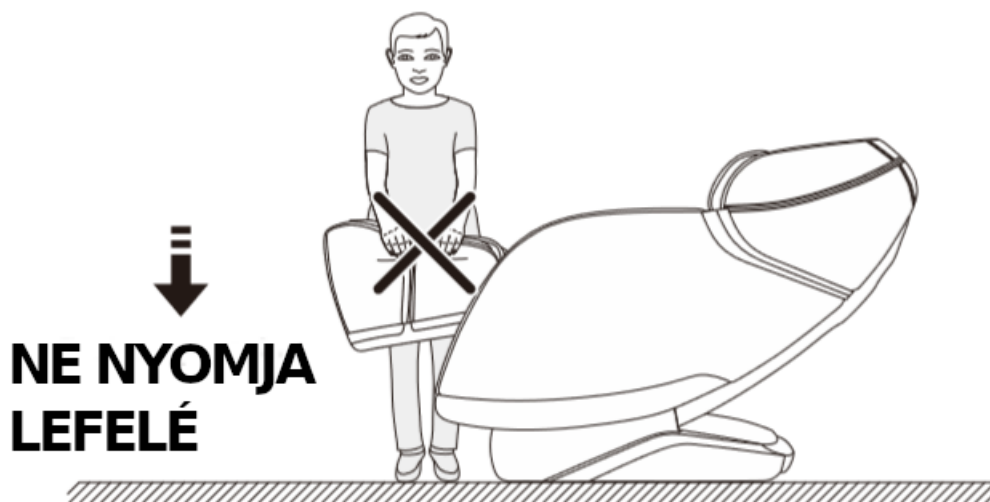

Mielőtt beleülne a masszázsfotelbe, győződjön meg róla, hogy a masszázskézek a háttámla párnái mögött helyezkednek el, hogy elkerülje a diszkomfortérzetet és a masszázskézek sérülését.

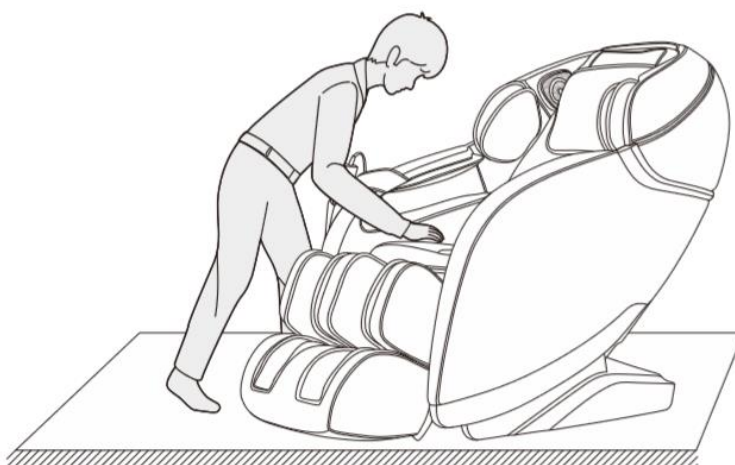

Működés közben ne húzza ki (és ügyeljen rá, hogy gyermekei vagy unokái se tegyék) a masszázsfotelből a csatlakozót, hogy megelőzze az elektromos áramütést vagy a masszázsfotel meghibásodását. Használat után húzza ki a vezérlő csatlakozóját és a tápkábelt, rakja is el őket, ez a legbiztonságosabb megoldás.

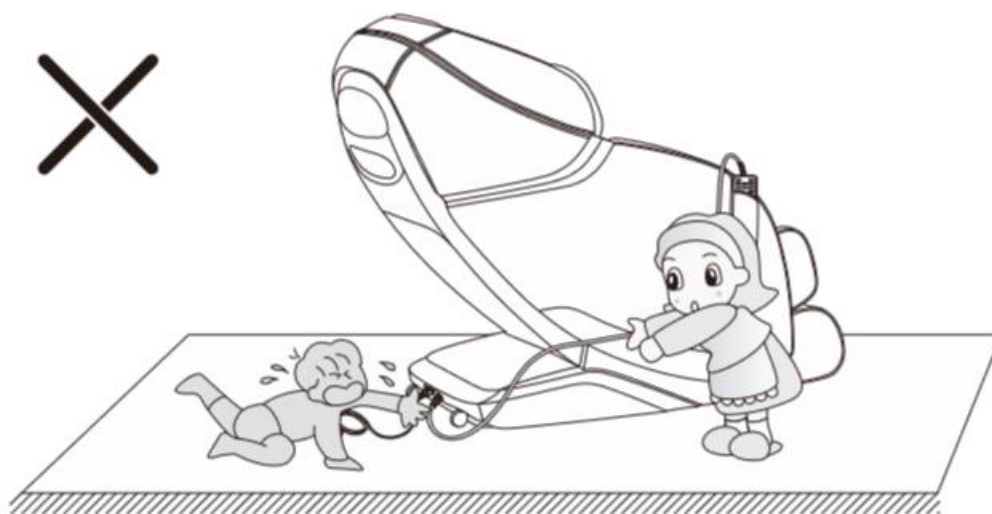

Mielőtt elindítaná, működésbe hozná a fotelt, győződjön meg róla, hogy a lábtartó alatt, illetve a háttámla alatt és mögött nem tartózkodik senki és semmi. A zero gravity pozícióban ugyanis a fotel hátra dől, lejjebb ereszkedik, ami személyi sérülést okozhat annak, aki az előbb említett helyeken tartózkodik, ha tárgyról van szó, megsértheti azt, valamint a masszázsfotelt is.

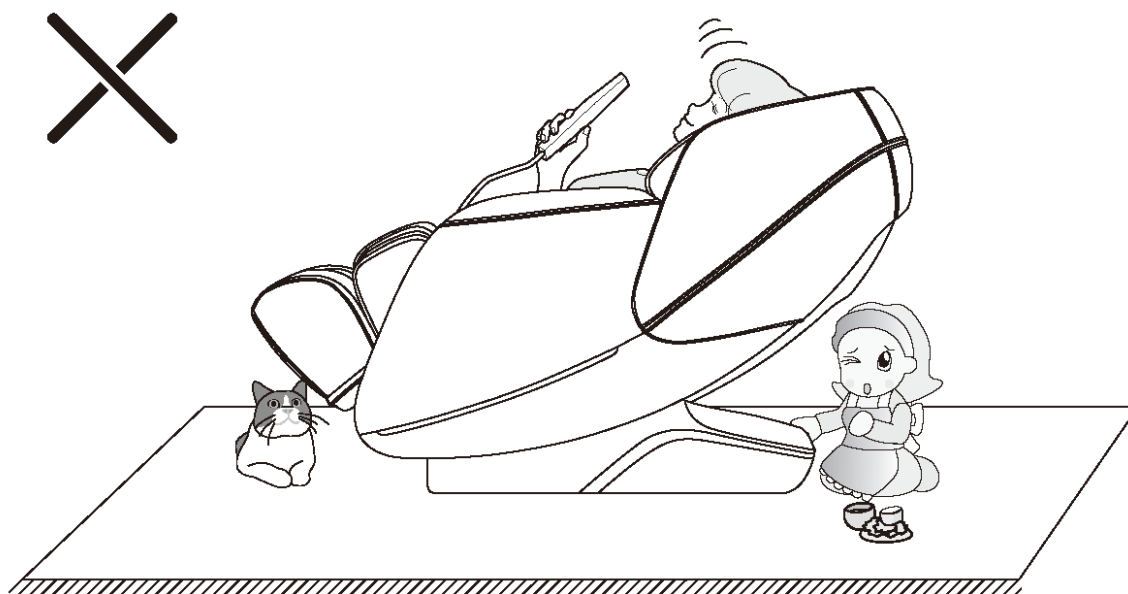

Mielőtt a Zero Gravity funkció elindul, győződjön meg róla, hogy sem kisgyermek, sem kisállat nem tartózkodik a háttámla és a lábtartó alatt – a személyi- és a fotel sérüléseinek megelőzése végett.

Alkatrészek neve és funkciója

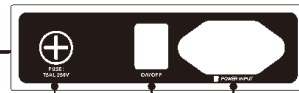
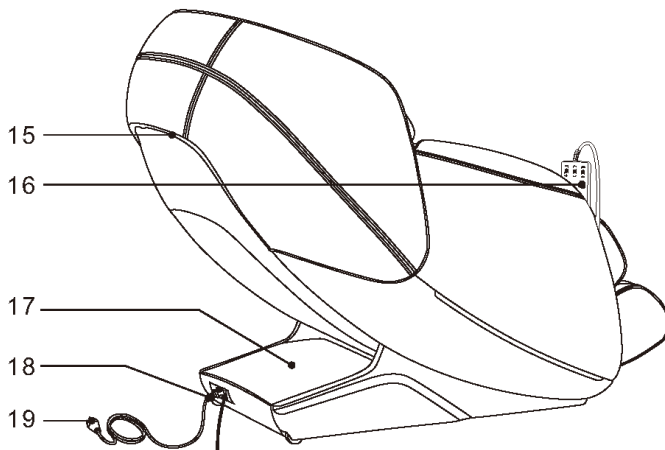
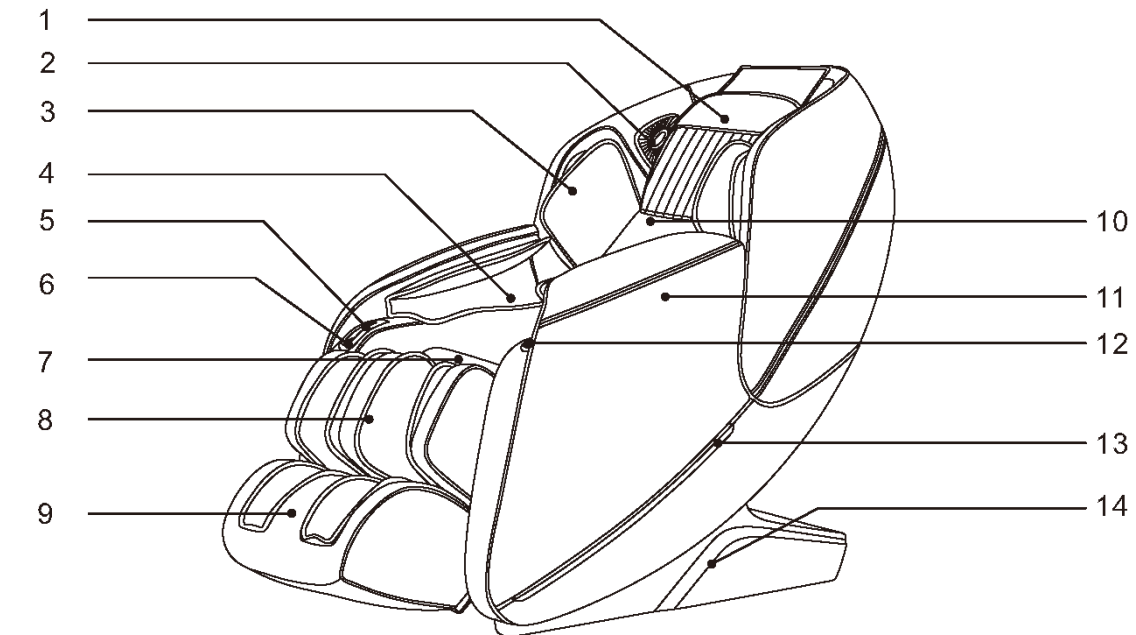

20 21 22

06

1. Fejpárna
2. 3D digital hangszórók + mikrofon a hangvezérléshez
3. Felkar-légzsákok
4. Alkar-légzsákok
5. Kézi Vezérlő / mobiltelefon-tartó tok
6. USB töltési lehetőség
7. Ülőpárna
8. Vádlitartó
9. Lábtartó
10. Háttámla
11. Karfa / oldalburkolat
12. Karfa gyorsbillentyűk
13. LED fény
14. Oldalburkolat
15. Hátsó burkolat
16. Kézi vezérlő
17. Vezérlőegység borítása
18. Görgők/Kerekek
19. Tápvezeték és dugó
20. Biztosíték/Biztosítószekrény
21. Főkapcsoló
22. Tápkábel aljzat

Funkciók

Lásd részletesen: <https://bionwell.hu/masszazsfotelek/tokyo-masszazsfotel>

- Vertikálisan mozgó, négy kerék meghajtású, csendes, intelligens masszázskéz
- Ötféle masszázstechnikával masszíroznak: shiatsu (ujjnyomás), gyúró masszázs, kopogtatás, egyidejű kopogtatás és gyúrás
- Automatikus vállhelyzet felismerés, precíz masszázs
- 12 féle automata masszázsfunkcióval: kényelmi, pihentető, húzó masszázs, nyak- és vállmasszázs, hát- és derékmasszázs, teljes testmasszázs, gerinckímélő masszázs, fáradtságcsökkentő masszázs, izomnyújtó és sejtaktivizáló masszázs, fenékformáló masszázs, pihentető alvás masszázs és teljes testes légnyomásos masszázs
- Felsőtest kézi masszázsa (rögzített ponton, teljes háton, adott területen három masszázsponton) 5 különböző intenzitással. A rögzített pont és az adott területen történő masszázsnál a masszázsgörgő felfelé és lefelé mozog, hogy pontosan beállíthassa a masszázspontot, a tapadás, a shiatsu és a kopogtató masszázs alkalmával pedig a két masszázsgörgő szélessége három szinten állítható: széles, közepes és keskeny.
- Légnyomásos masszázs három üzemmódban: Felkar, alkar és vádli légnyomásos masszázs, mely 3 intenzitással állítható be
- Intelligens hangvezérlő rendszer a bal karfán
- Zenelejátszó rendszer: beépített 3D digitális hangszóró a bal és jobb karfában
- Bluetooth: okoseszközzel csatlakozhat a masszázsfotelhez, és hallgathatja saját zenéit
- A hátfűtés funkció infravörös fűtőforrásként szénszálat használ
- A lábtámasz kiterjeszhető a különböző lábhosszúságokhoz. a háttámla szinkronban működik vele
- A masszázsfotel háttámláját elég csak 5 cm-re tartani a faltól, hiszen működés közben a zero space technológiának köszönhetően a fotel előre csúszik a hajlított tartósínen, így helyet spórolhat
- Az SL típusú háttámla pálya illeszkedik az emberi test görbéjéhez, a masszázsgörgők 135 cm hosszan masszíroznak a nyaktól egészen a comközépig
- Görgős talp- sarok- és achilles körüli masszázs
- USB csatlakozó és telefontok, vagy kézi vezérlő tároló a jobb karfán
- Gyorsgombok a bal karfán: masszázsszindítás, lábtámasz emelése, kapcsolódási beállítások, automata masszázsok, hangvezérlés
- LED hangulatvilágítás a bal és a jobb oldalpanelen
- LCD vezérlő
- A kikapcsoláskor a fotel és a masszázskézek visszaállnak eredeti állapotukba.

A készülék használata

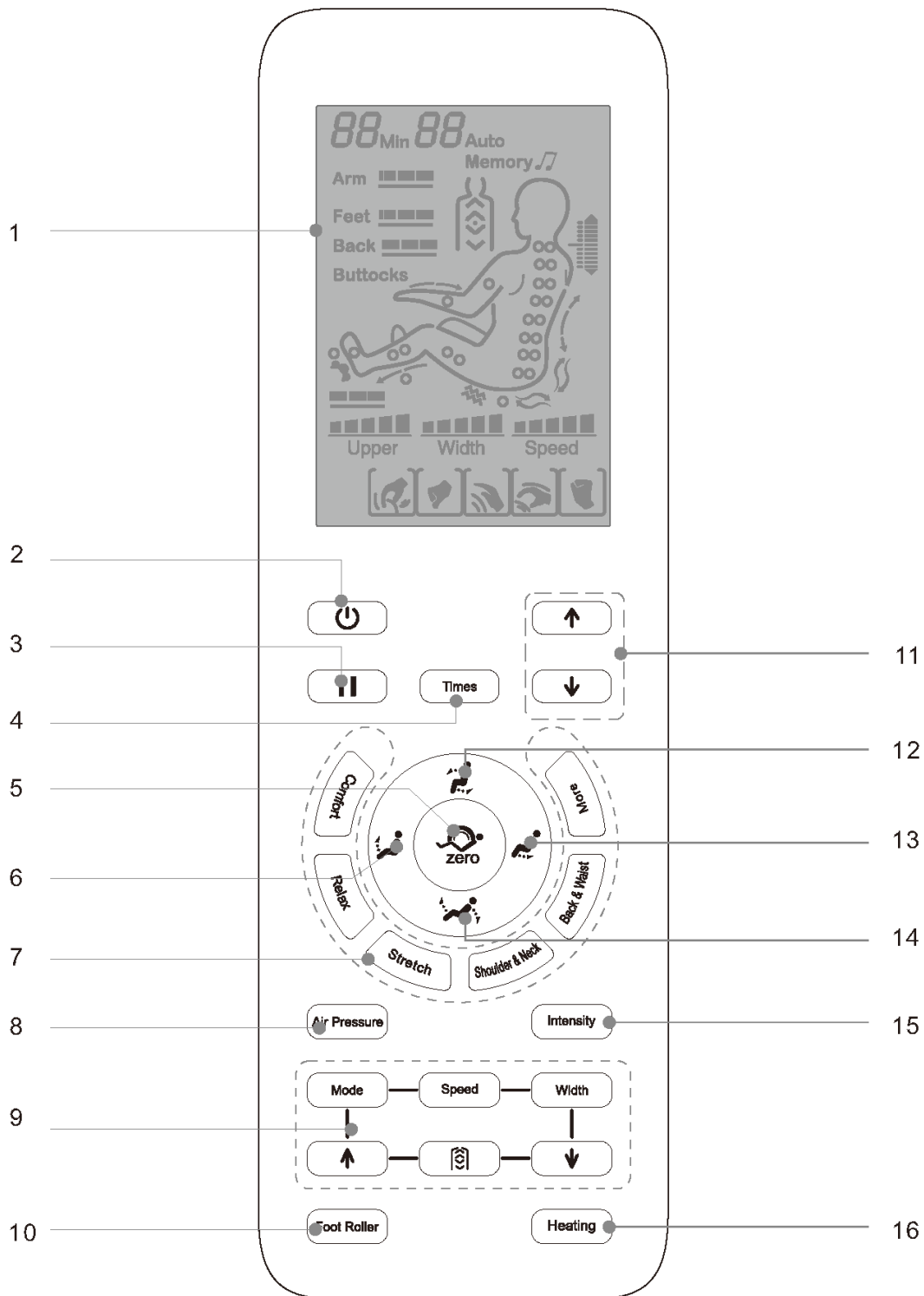

08

LCD kijelző – az összes masszázsfunkció elérhető

Gombok





1. LCD kijelző
2. Be/Kikapcsolás
3. Masszázs szüneteltetése, újraindítása
4. Időbeállítás
5. Automata hátradőlés – zero gravity - (3db pozícióval)
6. Lábtartó emelése
7. Automata masszázsek (részletek a 10. oldalon)
8. Légnyomásos masszázs be/kikapcsolása (részletek a 11. oldalon)
9. Manuális masszázsek (részletek a 10. oldalon)
10. Talpmasszázs (részletek a 11. oldalon)
11. Vállmagasság és masszázspont beállítása
12. Háttámla emelése és lábtartó leengedése
13. Lábtartó leengedése
14. Háttámla leengedése és lábtartó emelése
15. Légnyomás intenzitásának beállítása
16. Hátfűtés funkció be/kikapcsolása

A készülék használata

1. Csatlakoztassuk a fotelt egy megfelelően földelt konnektorba, majd a főkapcsolóval helyezzük áram alá.

2. A masszázs indítása

- Nyomja meg a be/kikapcsolás gombot a masszázs indításához.
- A háttámla és a lábtartó leereszkedik, ezután kiválaszthatja az Önnek tetsző automata masszázst. Amennyiben 3 percig nem választ, a fotel kikapcsol.
- Az automata masszázs kiválasztása után a készülék először felméri a benne ülő személy testét, megkeresi és megtalálja a vállpozíciót, ezek alapján beállítja a masszázspontokat. Várjon ezen műveletek befejeztéig.
- A felmérés közben a görgők egy pár másodpercig a vállnál fognak állni, és előre-hátra mozogni. Utána csipogó hangot fogunk hallani. Eközben – ha nem érezzük megfelelőnek a görgők állását a vállunknál – manuálisan állíthatunk rajtuk, 10 különböző magasságban. Ha 10 másodpercen keresztül nem állítunk a vállpozíción, a masszázs automatikusan elindul.

Gomb	Leírás	Kijelző
	Görgők felfelé mozgatása	
	Görgők lefelé mozgatása	

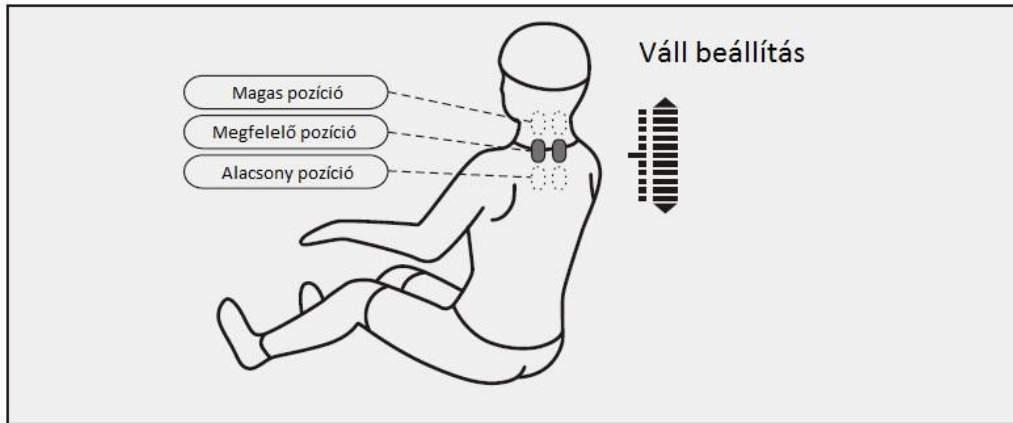

- Válassza ki a kívánt masszázsfunkciót és elkezdődik a masszázs

A készülék használata







- Automata masszázs

Gomb	Leírás	Kijelző
Comfort	Komfort masszázs: Fantasztikusan kényelmes masszázsszélmeny	F1 Auto
Relax	Relaxáló masszázs: Lágy, komfortos masszázs, mely csökkenti a fáradtságot, és ellazít	F2 Auto
Stretch	Nyújtás: Húzó-nyújtó hatás a háttámla fel-le emelkedésével. Masszázs légnnyomással, nyújtja és húzza a lábat, csökkenti a fáradtságot, a nehézláb-érzetet, visszaadja a vitalitást	F3 Auto
Shoulder&neck	Fókuszban a nyak és a váll masszázs	F4 Auto
Back&waist	Fókuszban a hát és a derék masszázs	F5 Auto







	<p>Teljes testmasszázs: mély masszáz, mely felüdíti a testet</p>	<p>A1 Auto</p> <hr/>
	<p>Kiropraktika masszáz: a kiiropraktika elvén alapuló masszáz, ellazítja a testet, megnyugtatja az elmét.</p>	<p>A2 Auto</p> <hr/>
	<p>Fáradtság-csökkentő masszáz</p>	<p>A3 Auto</p> <hr/>
	<p>„Immunerősítő” masszáz: serkenti a sejtképződést.</p>	<p>A4 Auto</p> <hr/>
	<p>Fenékformáló masszáz: fenék és comb masszázsa, formálja ezen testrészeket, csökkenti a feleslegesen felhalmozódott zsírt</p>	<p>A5 Auto</p> <hr/>
	<p>Nyugodt alvás masszáz: a 12 akupontot követve masszíroz, mellyel újra egyensúlyba kerülhetünk, és utána könnyebben és jobban alhatunk</p>	<p>A6 Auto</p> <hr/>
	<p>Teljes test légpárnás masszázsa: megnyugtatja a testet, csökkenti a fáradtságot és a fájdalmat</p>	<p>A7 Auto</p> <hr/>

A készülék használata



□ Felsőtest manuális masszáz



Funkció	Gomb	Állítható paraméterek	Kijelző
Technika	MODE	Shiatsu: sebesség, szélesség	
		Gyúrás: sebesség	
		Ütögetés: sebesség, szélesség	
		Gyúrás&Ütögetés: sebesség	
		Kopogtatás: sebesség, szélesség	
Sebesség	SPEED	5 fokozattal	 Speed
Szélesség	WIDTH	3 fokozattal	 Width

□ Hátmasszázs



Gomb	Leírás	Kijelző
	Pontra ható masszáz fix pozícióban	 H0
	Helyi masszáz egy adott területen (fel-le)	 H1
	Teljes felsőtest masszáz (fel-le)	 H2
	Masszázsgörgők pozíciójának állítása (helyi, és pontra ható masszázsmódban használható)	Mozgatás felfelé
		Mozgatás lefelé

□ Légnyomásos masszáz

Funkció	Gomb	Leírás	Kijelző
Légnyomásos masszáz típusa	AIR PRESSURE	Masszázs a karokon, lábakon	Arm  Feet 
		Masszázs a karokon	Arm 





		Masszázs a lábakon	Feet 
Erősség	INTENSITY	3 fokozatban állítható	Arm  Feet 

□ Egyéb manuális funkciók

Funkció	Gomb	Leírás	Kijelző
Hátfűtés	HEATING	Infravörös fűtőfunkció, felmelegedés 3 perc alatt	
Talpmasszázs	FOOT ROLLER	Lágy, közepes vagy erős masszázsa a talpnak – kikapcsolásért nyomja meg még egyszer	
Szünet / Indítás	PAUSE	Lenyomásával a masszázst megállíthatja és szüneteltetheti, újbóli lenyomásával újraindíthatja.	

A készülék használata

□ Hátámla és lábtartó beállítása

Funkció	Gomb	Leírás
Felülés		A gomb megnyomására a hátámla emelkedik, a lábtartó ereszkedik (közben pittyegést lehet hallani) egészen a végpontokig. Újbóli megnyomásra a mozgás megáll.
Elfekvés		A gomb megnyomására a hátámla ereszkedik, a lábtartó emelkedik (közben pittyegést lehet hallani). Nyomja meg még egyszer ezt a gombot, és a folyamat megáll.
Lábtartó emelése		Nyomja le és tartsa is lenyomva ezt a gombot (közben pittyegő hangot hallhat), a lábtartó a végpontig emelkedik, ekkor elengedheti a gomb nyomását. Ha a folyamat közben elengedi, a lábtartó nem emelkedik tovább.
Lábtartó süllyesztése		Nyomja le ezt a gombot (közben pittyegő hangot hallhat), a lábtartó a végpontig süllyed. Ha nem nyomja le, a lábtartó nem süllyed tovább.
Zero Gravity		Gombnyomásra elindul a funkció, 3 különböző verzióból választhatunk.

□ Idő beállítása

Gomb	Leírás	Kijelző
	1 gombnyomásra 5 percet ad hozzá a masszázsidőhöz. 30 perc a maximum, ezután gombnyomásokkal 5 percet von le a masszázsidőből.	<i>20min</i>

A készülék használata

Gyorsbillentyűk, USB és telefontok

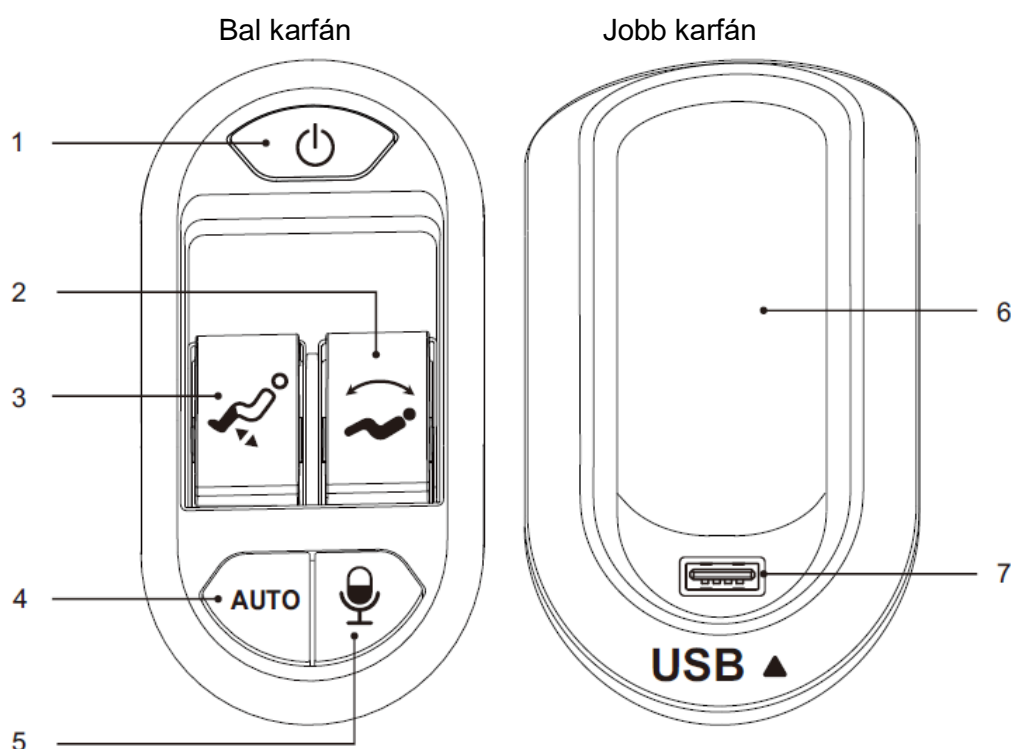

Bal karfa gyorsbillentyűk:

1. Be/kikapcsoló gomb
2. Háttámla mozgató gomb (fel-le)
3. Lábtartó mozgató gomb (fel-le)
4. Automata masszázsmódok indítása
5. Hangvezérlés

Jobb karfa:

6. Telefon/vezérlő tok
7. USB csatlakozó – töltheti masszázis közben okoseszközeit

A készülék használata

Hangvezérlés beállítása (angol nyelven)

1. Nyomja meg a hangvezérlés gombot (vagy mondja: „Hi, Alice!”)
2. Válaszolni fog: „I am here.”
3. 6 másodperc, mire a fotel feldolgozza a neki mondott utasításokat. Ha ezután sem cselekszik, akkor ismételjük meg (a gombot is megnyomhatjuk újra), valószínű, nem mondtuk helyesen, és vagy elég hangosan.

Utasítások

Utasítás	A masszázsfotel válasza
Massage on	Answer: Ok, massage on.
Massage close	Answer: Ok, massage close
Comfort Massage.	Answer: ok, comfort massage
Relax massage.	Answer: ok, relax massage
Full body massage.	Answer: ok,full body massage
Neck and shoulder massage.	Answer: ok,Neck and shoulder massage
Back and waist massage.	Answer: Ok,back and waist massage
Stretch massage.	Answer: ok,stretch massage
Fixed massage.	Answer: ok,fixed massage
Change the other mode.	Answer: Ok, change the other mode
Go little down.	Answer: Ok, go little down
Go little up.	Answer: Ok, go little up
Open the air pressure.	Answer: OK, Open the air pressure
Close the air pressure.	Answer: OK , Close the air pressure
Up the seat position.	Answer: Ok, Up the seat position
Down the seat position.	Answer: Ok, Down the seat position
Stop adjustment.	Answer: Ok, stop adjustment

3. A masszázs leállítása, kikapcsolás

- Masszázs közben a be/kikapcsoló gomb megnyomásával bármikor leállíthatjuk a készüléket. A fotel visszaáll alappozícióba. Ha a masszázs a beállított időtartam elteltével fejeződik be, a masszázskézek alappozícióba állnak vissza, a fotel viszont marad az aktuális pozíciójában. A be/kikapcsoló gomb megnyomására fog visszaállni alappozícióba.

- A főkapcsoló segítségével áramtalanítsuk a fotelt, majd húzzuk ki a dugót a konnektorból.

4. Bluetooth zenelejátszó rendszer

1. Nyissa meg okoseszközén a „Bluetooth” funkciót a beállításokban – a Bluetooth automatikusan keresi, felismeri az új Bluetooth eszközöket.
2. Csatlakozzon a masszázsfotel Bluetooth egységéhez.
3. Nyissa meg zenelejátszóját, és válassza ki a lejátszani kívánt zeneszámot.

A készülék használata

5. A fejpárnák és a háttámla párnájának leszerelése és használata

- A háttámlán lévő párnák igénynek megfelelően lágyabbá teszik a görgők általi masszázst.
 - o A háttámla párnarésze a háttámla tetején elhelyezett cipzárral kapcsolódik a fotelhez, a fejpárna pedig tépőzárral kapcsolódik a háttámla párnájához.
 - o Ha erősebb masszázst szeretne a váll és a nyak területén, egyszerűen csatolja le és/vagy cipzárzza le a párnákat.

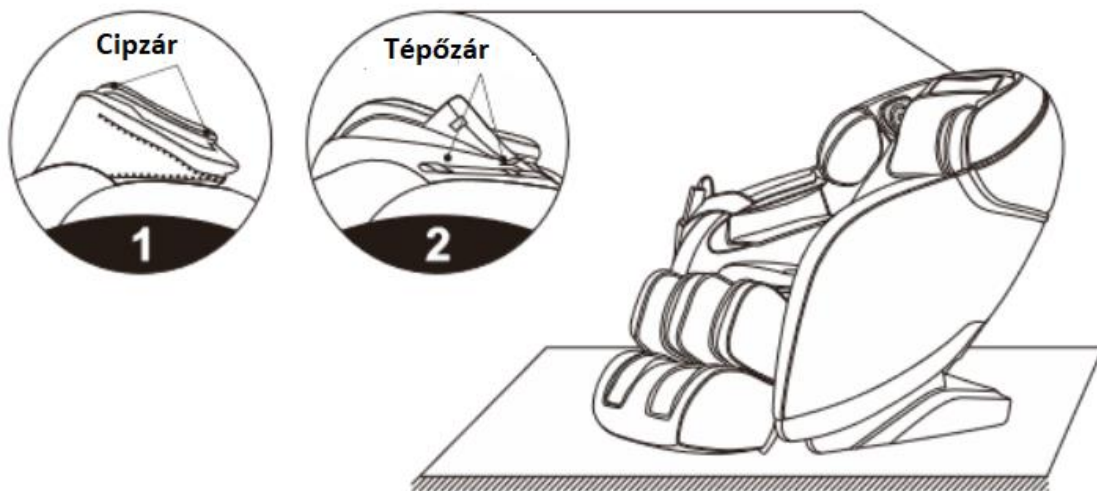

6. Padlóvédelem

- Ha a fotelt fapadlón helyezzük el, idővel károsítani fogja azt. Javasolt szőnyeg használata.
- Figyelem: Ne mozgassa a masszázsfotelt kerekeivel fa padlón, egyenetlen talajon vagy keskeny helyen. A masszázsfotel emeléséhez két emberre van szükség. Az emeléskor a lábtartó zárólemet és a háttámla burkolatának hornyait fogva tudjuk mozgatni a fotelt. Kérjük, ne emelje közvetlenül a karfát.

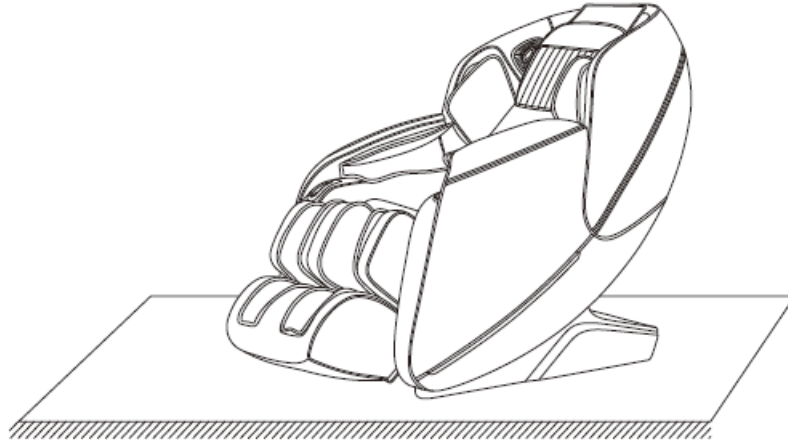

7. A fotel mozgatása

- Győződjünk meg róla, hogy semmilyen elektromos vezeték, vagy egyéb akadály nincs az útban. A háttámlánál fogva a fotelt hátradöntve, majd a súlypontot a hátsó kerekre helyezve, szépen lassan, a kívánt helyre guríthatjuk. Lassú, határozott mozdulattal helyezzük le az újra helyén a földre.
- Megjegyzés: Mozgatás előtt kapcsolja ki a tápfeszültséget, majd húzza ki a tápkábelt és a vezérlőkábelt.

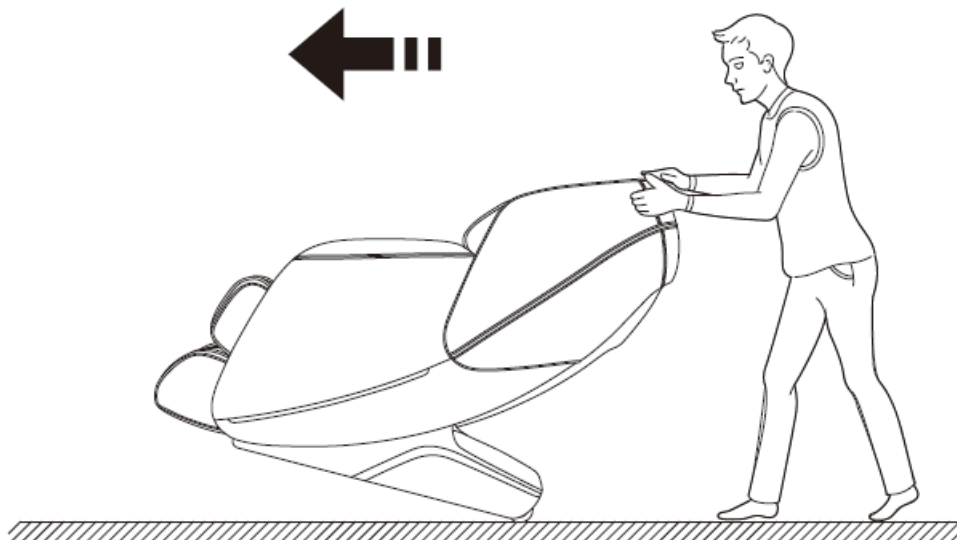

8. Távolság a faltól

A masszázsfotel háttámláját elég 5 cm-re tartani a faltól. Ennél közelebb azonban ne tegye, ha a háttámla túl közel van a falhoz, akkor a fotel leereszkedéskor ütközni fog a fallal, ami károsítja a terméket.

Műszaki adatok

Modell: SL-A309

Név: Tokyo masszázsfotel

Merőleges feszültség: 110-120V~ 60Hz
220-240V~ 50Hz/60Hz

Teljesítmény: 120W

Alap masszázsidő-tartam: 20 perc

Biztonsági struktúra: I. osztály

Felhasznált anyagok: PVC, PA, acél és elektronikus alkatrészek

ANYAG	PU	BŐR	TEXTIL	FA