

**BIONWELL
COMFORA 4D
SL-B2101
MASSZÁZSFOTEL**



www.bionwell.hu

BionWell

HASZNÁLATI ÚTMUTATÓ

Köszönjük, hogy megvásárolta termékünket! Kérjük, figyelmesen olvassa el az alábbi útmutatót. Fokozott figyelemmel kövesse végig a biztonsági utasításokat, és kérjük, őrizze meg az útmutatót a későbbiekre is.

Megjegyzés: cégünk fenntartja a jogot a fotel konstrukciójának és leírásának megváltoztatására minden további figyelmeztetés nélkül.

Kérjük, hivatkozzon a fotel aktuális színére.

Tartalom

Biztonság és karbantartás

Biztonsági figyelmeztetés

Alkatrészek neve és funkciója

Funkciók

A készülék használata

Műszaki adatok



1. FONTOS BIZTONSÁGI FIGYELMEZTETÉS

- Gyerekeknek tilos a mozgó alkatrészekhez nyúlni.
- Kizárólag jól szigetelt, megfelelően földelt elektromos forráshoz csatlakoztassa.
- Használat után, és tisztítás előtt mindenképpen áramtalanítsa a készüléket, hogy elkerülje az áramütést vagy a fotel sérülését.
- A készüléket a használati útmutatónak megfelelően működtesse.
- Ne viseljen ékszereket a masszázsfotel használata közben.
- Ne használja a masszázsfotel szabadtéren.
- Kérjük figyelmesen olvassa el a használati útmutatót a fotel működtetése előtt.
- Minden, a leírt szabályos használati módokon kívüli működtetési mód szigorúan tilos.
- A készüléket egyhuzamban használni 20 percig ajánlott.
- Kérjük, ne használja a masszázsfotel, ha a bőrfelület sérült.
- Kérjük, ne használja a masszázsfotel, ha más fedőréteg sérült.
- Kérjük, ne használja a masszázsfotel, ha a hőszugárzó útja nem szabad.
- Ne ejtsen semmilyen tárgyat a készülékbe.
- Ne aludjon el a masszázsfotel használata közben.
- Kérjük, ne használja a masszázsfotel ittas állapotban, vagy rossz közérzet esetén.
- A fotelt azonnal kapcsolja ki, ha nem érzi jól magát.
- Kérjük, evés után legalább 1 óra teljen el, mielőtt használja a masszázsfotel.
- Kérjük, a sérülések elkerülése érdekében ne állítsa tartósan túl erőse a masszázst.
- Ha a fotel nem a megszokott módon működik, kapcsolja ki, és áramtalanítsa, majd keresse fel forgalmazóját. Szakember jelenléte nélkül a fotelt ne szerelje szét!
- Amennyiben haja, fejbőre bármilyen kezelés alatt áll, kérjük, tegyen törölközőt feje alá a felületek megóvásának érdekében. Nedves testtel, nedves hajjal a fotelbe ülni szigorúan tilos és életveszélyes, ne tegyen ilyet!
- 16 éven aluliaknak nem ajánlott használni a masszázsfotel.
- 130 kg feletti felhasználók esetében a fotel meghibásodására nem tudunk garanciát vállalni.
- Ügyeljen arra, hogy a konnektor, amelyhez csatlakoztatja a készüléket, ne legyen meglazulva. Használat után mindig húzza ki a konnektorból a masszázsfotel.

2. Környezet

- Kérjük, ne használja a masszázsfotel magas hőmérsékletű, ill. nyirkos helyiségben, pl. fürdőszobában.
- Kérjük, ne használja a masszázsfotel olyan helyen, ahol hirtelen hőmérsékletingadozás lehetséges.
- Kérjük, ne használja a masszázsfotel túlzottan poros környezetben.
- Kérjük, ne használja a masszázsfotel túl kicsi helyiségben, vagy olyan helyen, ahol nincs megfelelő szellőzés.

Biztonság és karbantartás

3. Akik nem használhatják a masszázsfotelt

- Csontritkulásban szenvedők
- Szívbetegségben szenvedők, vagy olyanok, akik elektronikus egészségügyi eszköz (pl. pacemaker) használatára szorulnak
- Lázas betegek
- Terhes, vagy menzesz periódusban lévő nők
- Balesetet szenvedett, vagy bőrbetegségben szenvedő személyek
- Szellemileg labilis állapotban lévő személyek – csak felügyelettel használhatják
- Orvosuk által pihenésre intett, vagy magukat rosszul érző személyek
- Nedves testű személyek
- Hőérzékeny személyek
- Akiknek rosszindulatú daganata van
- A készüléknek fűtött felülete van, így aki a hőre érzéketlen, fokozott óvatossággal használja a masszázsfotelt.
- Súlyos gerincbetegségben szenvedők kérjék ki kezelőorvosuk véleményét.

4. Biztonság

- Ellenőrizze a feszültséget, hogy megfelel-e a készülék előírásainak.
- Nedves kézzel ne húzza ki a tápvezetékét.
- Ügyeljen arra, hogy ne kerüljön víz a készülékbe, az áramütést, ill. a készülékben keletkező kár elkerülése érdekében.
- Ne sértse fel a vezetékeket, és ne változtasson az áramkörön.
- Ne használjon nedves törölkendőt az elektromos részek, pl. főkapcsoló, vagy tápvezeték megtisztítására.
- Esetleges áramszünet ideje alatt maradjon távol a készüléktől a baleset elkerülése érdekében, ha az áram hirtelen visszajönne.
- Rendellenes működés esetén azonnal állítsa le a készüléket, és konzultáljon a kereskedővel/közvetítővel.
- Rosszullét esetén állítsa le a készüléket, és keresse fel orvosát.
- Nem ajánlott a készülék használata olyan személyeknek (beleértve a gyerekeket), akik fizikailag, szellemileg, vagy érzékelés szempontjából korlátozottak, kivéve, ha az ő egészségükért felelős személy jóváhagyta nekik a fotel használatát.
- Ha a tápvezeték sérült, sürgősen ki kell cseréltetni a forgalmazó, a helyi szervizes, vagy hasonlóan szakképzett személy segítségével, elkerülendő a baleset kockázatát.
- Gyermek csak szülői / felnőtt felügyelettel tartózkodhatnak a masszázsfotel közelében.

5. Karbantartás

- A készüléken csak szakember végezhet karbantartást, a felhasználónak tilos a fotel szétszerelése és önálló karbantartása.
- Kérjük, mindig áramtalanítsa a fotelt használat után.
- Ne használja a készüléket, ha meglazult a konnektor.
- Ha a készülék hosszú ideig használaton kívül van, tekerje fel a vezetékét, a fotelt pedig száraz és pormentes helyiségben tárolja.
- Ne hagyja a készüléket magas hőmérsékletű helyiségben, vagy tűz mellett, és ne tegye ki tartósan közvetlen napsugárzásnak.

Biztonság és karbantartás

- Ha a lecsavarható vezeték / tápvezeték sérült, sürgősen ki kell cseréltetni a gyártó, a helyi szervizes, vagy hasonlóan szakképzett személy segítségével, elkerülendő a baleset kockázatát.
- A készüléket mindig száraz ruhával tisztítsa meg. Ne használjon higítót, benzint, vagy alkoholt.
- A készülék mechanikus alkatrészei speciálisan lettek megtervezve és legyártva, nem igényel különleges karbantartást.
- Ne használjon éles tárgyat a fotel mozgására.
- Ne húzza, vagy gurítsa a fotelt egyetlen talajon. Ilyenkor mindenképpen emeléssel mozgassa.
- Szakaszosan használja a készüléket; túl sokat egy huzamban ne működtesse.

6. Általános üzemzavarok orvoslása

- Használat közben a motor hangja teljesen természetes.
- Ha az irányító nem működik megfelelően, ellenőrizze, hogy a tápvezeték megfelelően csatlakozik-e a konnektorhoz, valamint győződjön meg róla, hogy a főkapcsoló be van-e kapcsolva.
- Ha egy masszázsprogram beállított működési ideje lejár, a készülék automatikusan megáll. Ha a fotel túl sokáig van egyhuzamban működésben, a hőmérséklet-érzékelő berendezés automatikusan leállítja azt. Ilyenkor kérjük, várjon legalább fél órát, és csak utána használja újra a készüléket.

Biztonsági figyelmeztetés

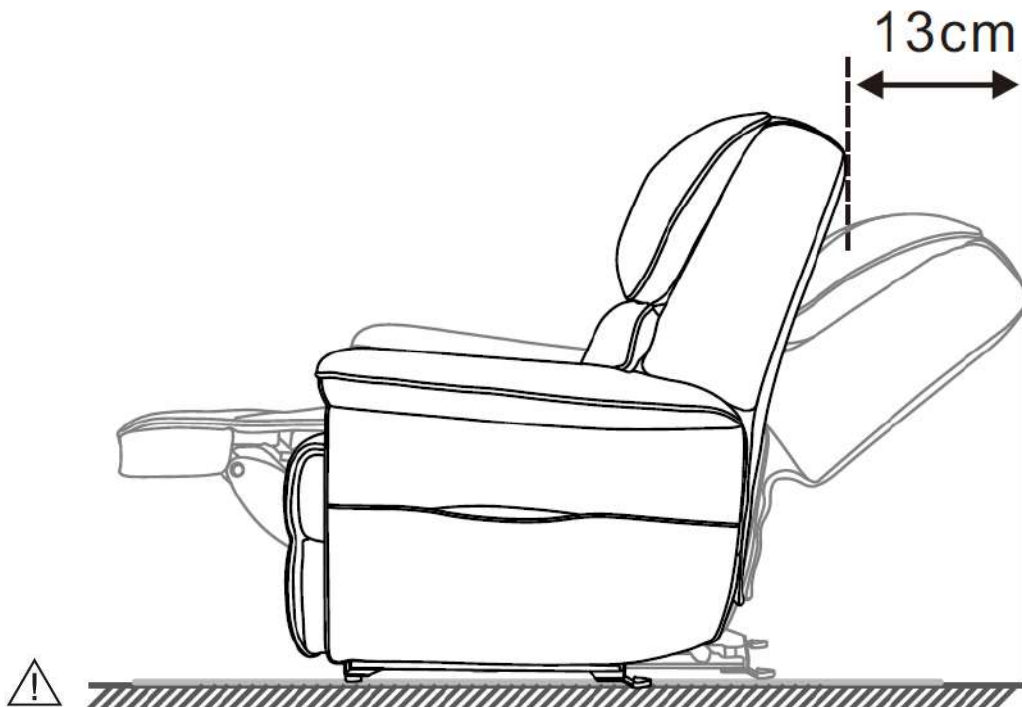

Ügyeljen rá, hogy a faltól vagy a mögötte lévő tárgytól legalább 13 cm távolságra helyezze el a masszázsfotel – elkerülve a masszázsfotel és a fal/tárgy sérülését.

Amikor a lábtartó emelkedik, vagy felemelt állapotban van, nem szabad ránehezedni, vagy lefelé nyomni, hogy elkerüljük annak sérülését, vagy a személyi sérülést.

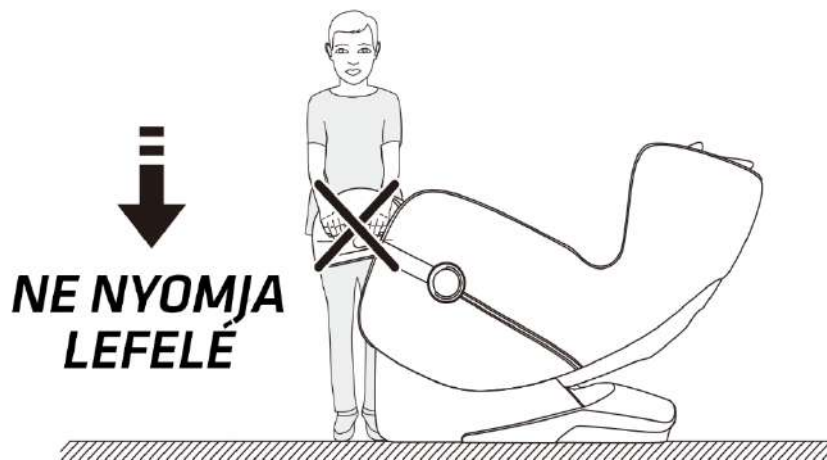

Biztonság és karbantartás

⚠ Mielőtt beleülne a masszázsfotelbe, győződjön meg róla, hogy a masszázskézek a háttámla párnái mögött helyezkednek el, hogy elkerülje a diszkomfort-érzetet és a masszázskézek sérülését.



⚠ Működés közben ne húzza ki (és ügyeljen rá, hogy gyermekei vagy unokái se tegyék) a masszázsfotelből a csatlakozót, hogy megelőzze az elektromos áramütést vagy a masszázsfotel sérülését. Használat után húzza ki a vezérlő csatlakozóját és a tápkábelt, rakja is el őket, ez a legbiztonságosabb megoldás.

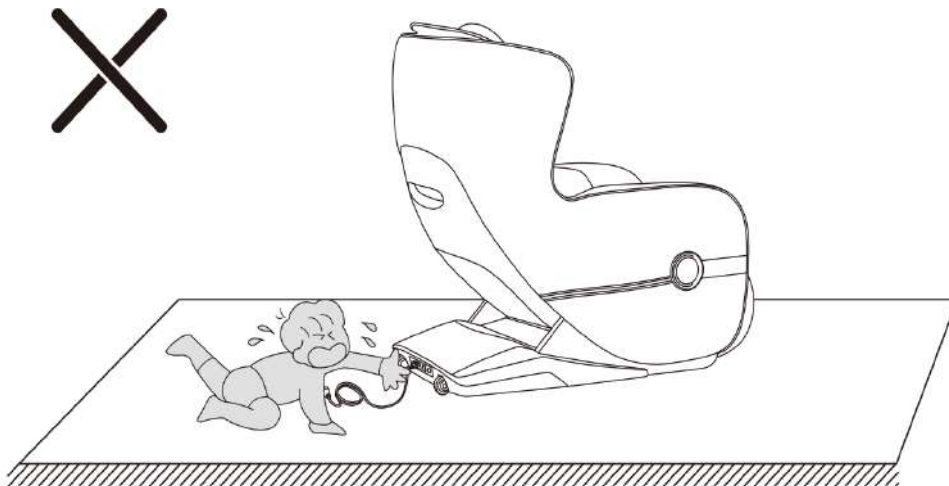

Biztonság és karbantartás

⚠ Mielőtt elindítaná, működésbe hozná a fotelt, győződjön meg róla, hogy a lábtartó alatt, illetve a háttámla alatt és mögött nem tartózkodik senki és semmi. A zero gravity pozícióban ugyanis a fotel hátra dől, lejjebb ereszkedik, ami személyi sérülést okozhat annak, aki az előbb említett helyeken tartózkodik, ha tárgyról van szó, megsértheti azt, valamint a masszázsfotelt is.

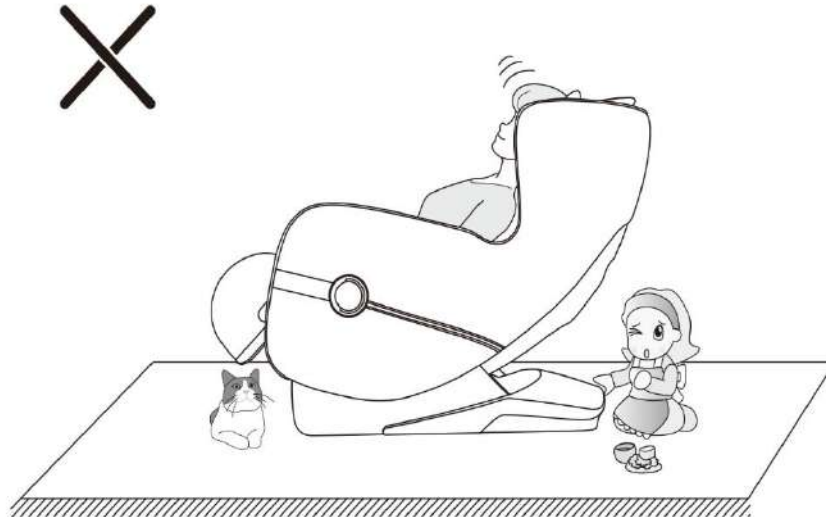

⚠ A masszázsfotel nem túl nehéz, ennek ellenére szigorúan tilos gyerekek mozgatni, elkerülve a termék károsodását vagy személyi sérülést

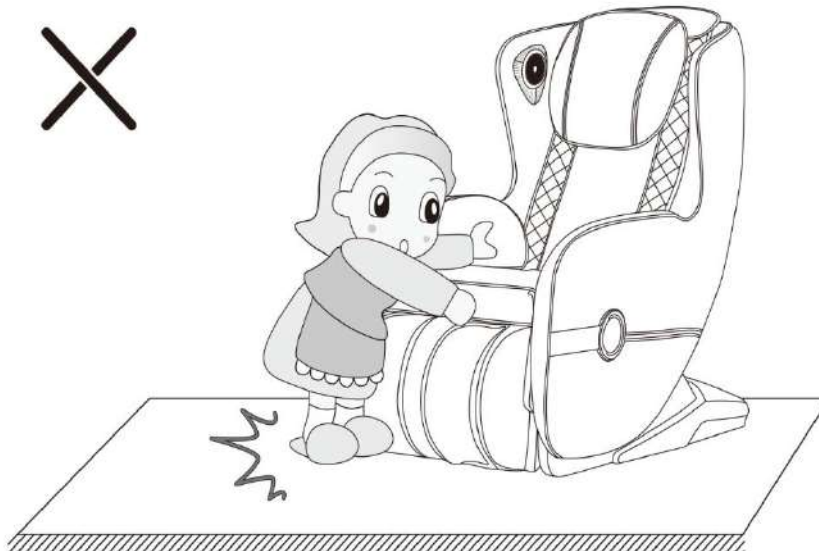

Ügyeljen rá, hogy a masszázsfotel réseibe ne essen be idegen tárgy – hogy elkerülje a masszázsfotel sérülését, vagy a személyi sérülést.

Alkatrészek neve és funkciója

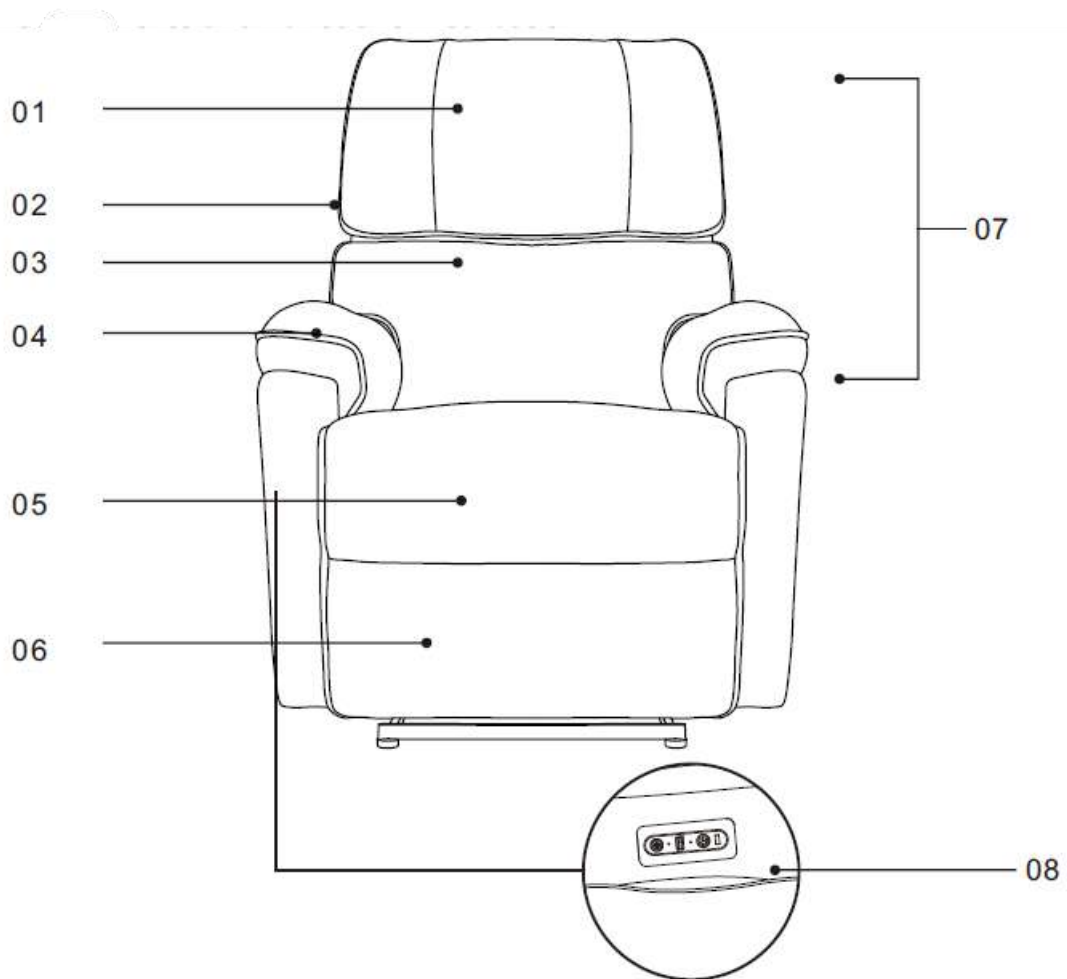

01 – Fejpárna

02 – Háttámla keret

03 – Hátpárna

04 – Karfa

05 – Ülőpárna

06 – Lábtartó

07- Masszázs nyaktól a derékig

08 - Fotelvezérlők

Alkatrészek neve és funkciója

A párnázottság tompítja a masszázs erejét. Ha a párnát felhajtja, a masszázst erősebbnek fogja érezni.

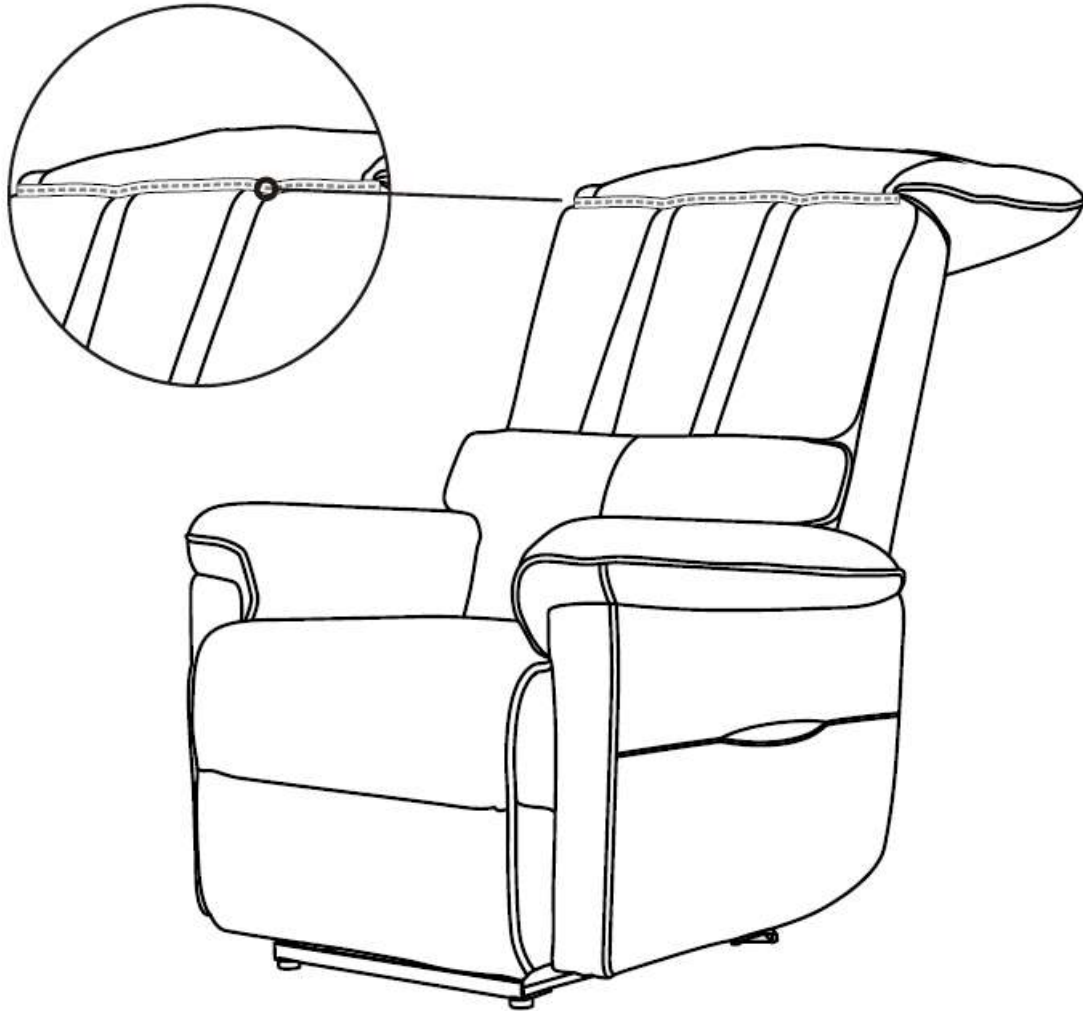

A készülék használata

Első használat előtti teendők Ellenőrizze, hogy a távirányító gombjai reagálnak-e a gombok nyomogatására. Ha igen, akkor lapozzon egyet lejjebb, ahol az utasításokról és a gombok funkcióiról olvashat. Ha a távirányító gombjai nem, vagy csak hiányosan reagálnak, az azt jelenti, hogy bár működik, de párosítani kell a fotelhez. Kérjük, a műveletet készenléti módban végezze el, tehát legyen áram alatt a fotel, de még ne kapcsolja be.

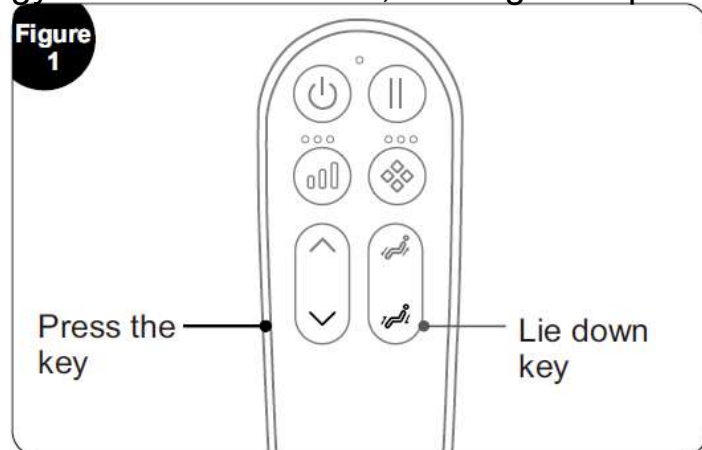

Az 1. ábrán (FIGURE1) látható módon tartsa lenyomva egyszerre (kb. 3 mp-ig) a távirányító „Lefele” (Press the key - lefele nyíl) és „Elfekvés” (Lie down key) gombjait mindaddig, amíg a távirányító piros lámpája nem világít, majd engedje el a gombot.

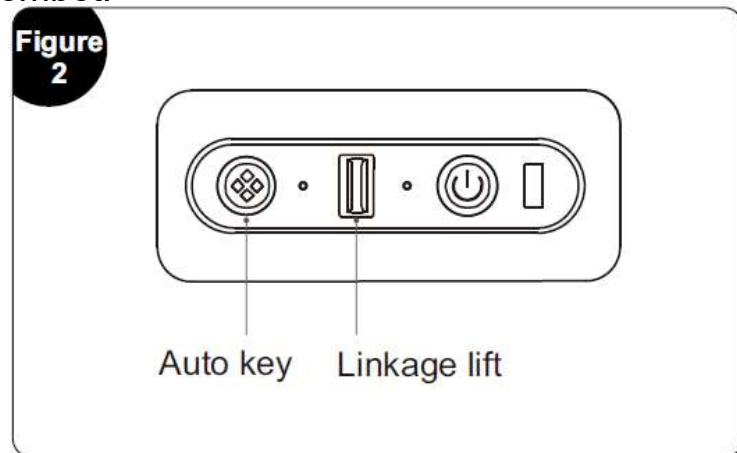

A 2. ábrán (FIGURE 2) látható módon tartsa lenyomva (kb. 3 mp-ig) egyszerre a karfa oldalán található „Auto Key” és „Linkage lift” gombot egyszerre mindaddig, amíg 5 sípoló hangot nem hall, majd engedje el a gombokat. Ha a folyamat során a távirányító piros lámpája ötször felvillan, majd kialszik, az azt jelzi, hogy a párosítás sikeres volt. Ha a távirányító piros lámpája 30 másodpercig világít, majd kialszik, az azt jelzi, hogy a párosítás sikertelen volt. Ha a párosítás sikertelen, meg kell ismételni a párosítási műveletet.

A készülék használata

Karfa vezérlő

- 01- **KI/BE kapcsolás gomb** - Nyomja meg a KI/BE kapcsoláshoz. Bekapcsoláskor a fotel automatikusan hátradől. Kikapcsoláskor a fotel automatikusan felül.
- 02- **Masszázs erősség gomb** A masszázs erősségének állítása – 3 szinten, 3 különböző fény jelzi őket, és 3 hangjelzés.
- 03- **Masszázsörgők mozgatása FEL irányban** – Nyomja meg rövidebben, hogy a fotel feljebb masszírozza. Nyomja meg hosszabban, hogy a csuklyásizom (váll) pozícióját módosítsa felfele irányban. Utóbbi akkor megfelelő, ha a masszázsgörgők a megfelelő pontban masszíroznak majd (a nyak alatt, ahol egy masszőr is megragadja az ember vállát – csuklyás izmát)

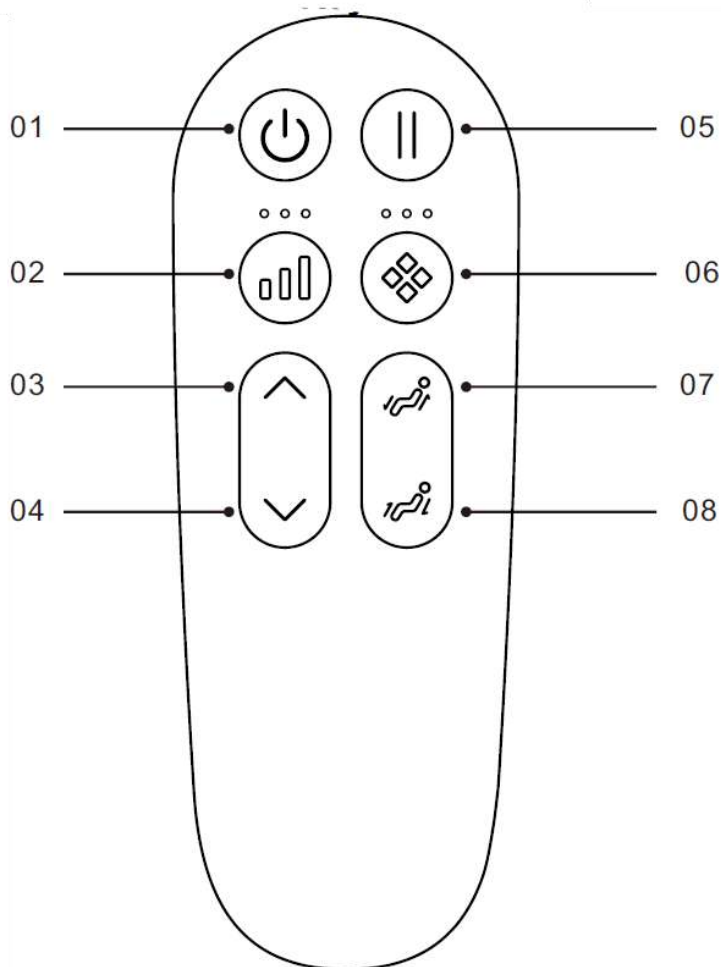

Kézi vezérlő

04 - Masszázsgörgők mozgatója LEFELE irányban – Nyomja meg rövidebben, hogy a fotel lejjebb masszírozza. Nyomja meg hosszabban, hogy a csuklyásizom (váll) pozícióját módosítsa lefele irányban. Utóbbi akkor megfelelő, ha a masszázsgörgők a megfelelő pontban masszíroznak majd (a nyak alatt, ahol egy masszőr is megragadja az ember vállát – csuklyás izmát)

05 – Massázs szüneteltetése és újraindítása

06 Gyári masszázsprogramok közötti váltás - 3 különböző masszázsprogram, 3 különböző fény jelzi őket, és 3 hangjelzés.

07 Felülés gomb - tartsa lenyomva a felüléshez – engedje el a megállításhoz

08 Hátradőlés gomb – tartsa lenyomva a hátradőléshez – engedje el a megállításhoz

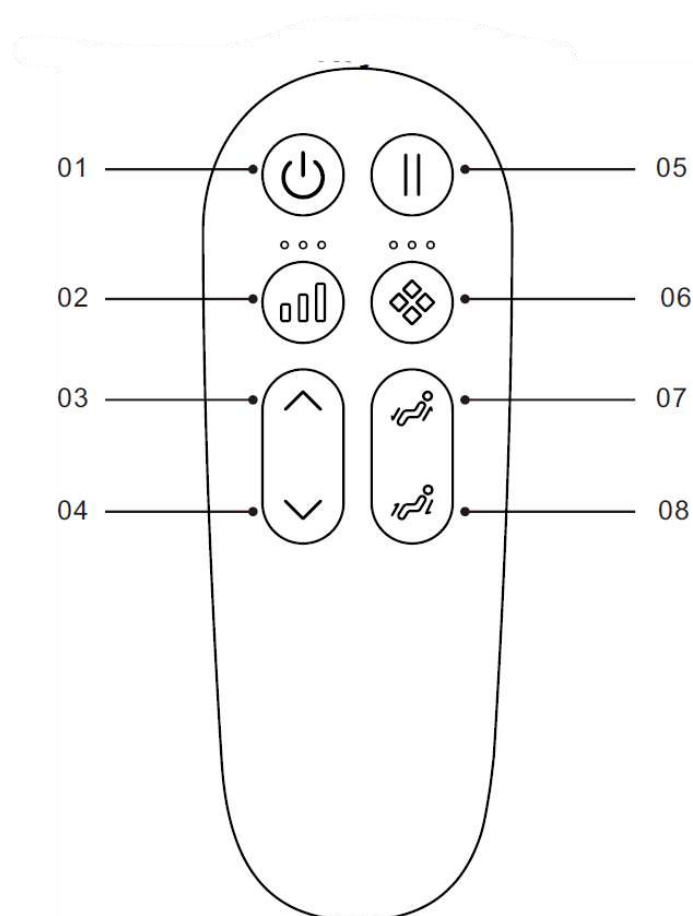

Karfa vezérlő

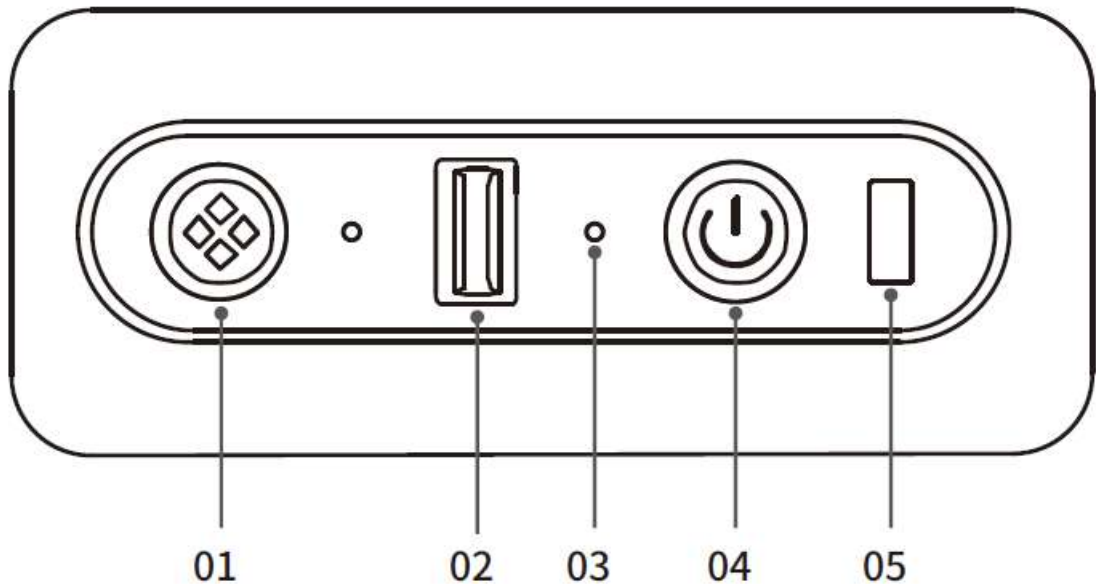

- 01 - **Gyári masszázsprogramok közötti váltás** –
- 02 **A fotel dőlésének beállítása** - húzza visszafele a hátradőléshez, nyomja előre a felüléshez.
- 03 **Állapotjelző fény** – Lassú villogás – standby mód; gyors villogás – szüneteltetés mód; normál világítás: használat közben
- 04 **BE/KI kapcsolás + Szüneteltetés/Újraindítás** – Nyomja meg hosszabban a ki/bekapcsoláshoz, Bekapcsoláskor a fotel automatikusan hátradől. Kikapcsoláskor a fotel automatikusan felül. Nyomja meg röviden a szüneteltetés/újraindítás funkciók végrehajtásához.
- 05 **USB töltőport** – 5V, 1A

A készülék használata

Csatlakoztassuk a fotelt a hálózati csatlakozóval egy megfelelően földelt konnektorba, ezután helyezzük áram alá a főkapcsolóval.

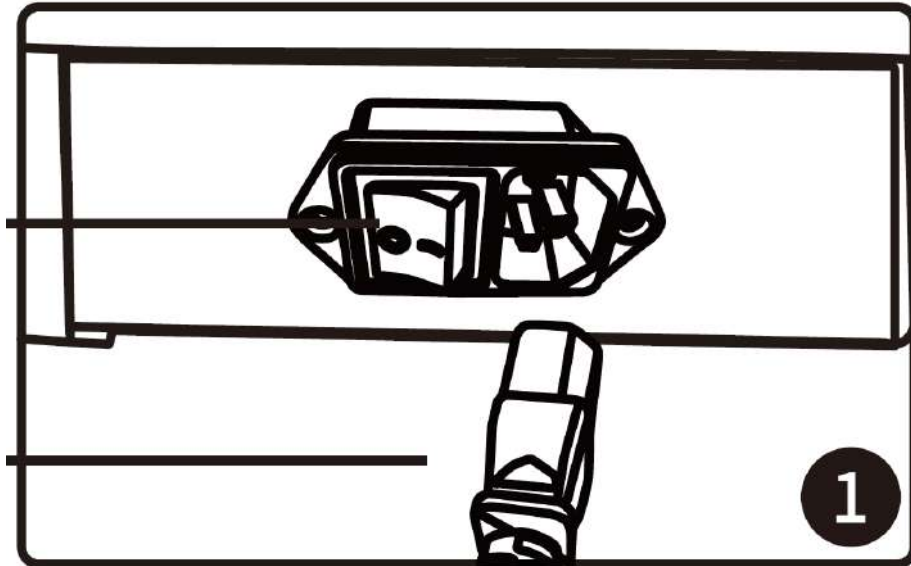

A masszázs indítása

- **Bekapcsolás** - Nyomja meg a be/kikapcsolás gombot a távirányítón röviden, vagy a karfa oldalán található gombon hosszabban (legalább 3 mp-ig).
- **A masszázs indítása**
 - Ezután a masszázsfotel automatikusan hátradől. Az „Auto” gombok megnyomásával (kézi vezérlő / karfa gombsor) megszakíthatja a hátradőlést.
 - Ezután a masszázsfotel feltérképezi az Ön testét – maradjon mozdulatlanul a fotelben. Az „Auto” gombok megnyomásával (kézi vezérlő / karfa gombsor) megszakíthatja a testfeltérképező funkciót,

A testszkennelési folyamat befejezése után a készülék felszólítja a felhasználót a váll pozíciójának finomhangolására (miközben „bíp... bíp...” hangot ad ki). Ha a masszázsgörgők a váll-csuklyásizom környékén vannak, nincs szükség további módosításra; egyszerűen nyomja meg az „Auto” gombot a masszázs elindításához. Ha a pozíció nem megfelelő, akkor a „Fel” vagy „Le” gombok hosszán tartó megnyomásával (legalább 3 mp) állítsa be a masszázsgörgőket a váll-csuklya pozíciójához, majd nyomja meg az „Auto” gombot a masszázs elindításához. Ha 10 másodpercen belül nem történik művelet, a masszázsgörgők aktuális pozíciója automatikusan beállításra kerül a váll pozíciójaként, és a masszázs megkezdődik.

A készülék használata

Masszázs szüneteltetése - újraindítása

A készülék bekapcsolása után nyomja meg a „II” szünet gombot a készülék szüneteltetéséhez, leállítva az összes masszázsfunkciót. Nyomja meg ismét a „II” szünet gombot a készülék korábbi masszázsmódba való visszatéréséhez.

Ha a készülék több mint 20 percig szünetel, automatikusan kikapcsol.

Amikor a készülék szünetel, a távirányítón található intenzitás- és automatikus üzemmódjelző lámpák, valamint a gyorsbillentyűkön található jelzőfények gyorsan villogni kezdenek.

Automatikus, gyári masszázsprogramok mód (Csak masszázs közben működik)

Nyomja meg az „Auto” gombot a távirányítón vagy a karfa billentyűknél. Három automatikus mód közül választhat.

1. Komfortmasszázs: Főként egyetlen technikát vagy technikák kombinációját használja, mint például gyúrás, kopogtatás, gyúrás és kopogtatás szinkronban, shiatsu, derék felső részének masszázsa és *tuina* masszázs a nyakon, vállakon, háton és derékon a mély masszázs biztosításához, a fizikai és mentális stressz oldásához, valamint az egész test revitalizálásához.

A Tuina masszázs egy ősi, hagyományos kínai gyógymasszázs, amely az energia (Qi) áramlását helyreállítja a meridiánokban (energia-csatornáknak). A „tolás (tui) és megfogás (na)” technikáit használja, mint a nyomás, dörzsölés, ütögetés, amelyekkel az akupunktúrás pontokat stimulálja, oldja az elakadásokat és lazítja az izmokat. Nem csupán relaxáció, hanem mély terápiás hatású, amely javítja a vérkeringést, csökkenti a fájdalmat és helyreállítja a test egyensúlyát.

2. Nyak- és váll program: Főként dörzsölést, gyúrást, nyomkodást, nyújtást, emelést és nyomást alkalmaz a nyakon és a vállak-csuklyásizom környékén a fájdalmak enyhítésére és a nyak fáradtságának csökkentése céljából. Elősegíti a vérkeringést és ellazítja a nyakat és a vállakat.

3. Hát- és derék program: Főként dörzsölést, gyúrást, nyomkodást, kompressziót, kopogtatást alkalmaz a masszázsfotel és a derék felső részén a hát- és derékfájdalom enyhítését célozza meg. A meridiánok feloldására, az izmok ellazítására, valamint a hát és a derék fájdalmának, nyomásának enyhítésére kialakított masszázsprogram.

A készülék használata

Manuális kézi vezérlésű masszázs - Automatikus helyi masszázs (csak masszázs közben működik)

A távirányító „Fel” vagy „Le” gombjának megnyomásával szabályozhatja a masszázsgörgők fel-le mozgását, és célzott masszázst biztosíthat a nyak, a vállak, a hát és a derék számára.

Fotel dőlés-szögének beállítása

Felülés: Nyomja meg a távirányító „Felülés” gombját, vagy nyomja meg a gyorsgombok „Linkage lift” gombját előre az üléspozíció felemeléséhez, majd engedje el az aktuális üléspozíció megtartásához.

Fekvés: Nyomja meg a távirányító „Fekvés” gombját, vagy nyomja meg a gyorsgombok „Linkage lift” gombját hátra az üléspozíció felemeléséhez, majd engedje el az aktuális üléspozíció megtartásához.

Masszázs befejezése

Masszázs közben:

1. Nyomja meg röviden a távirányító „Bekapcsoló” gombját, az összes masszázsfunkció kikapcsol, és a dőlésszög visszaáll.
2. Nyomja meg hosszan a gyorsgombok „Bekapcsoló” gombját, az összes masszázsfunkció kikapcsol, és a dőlésszög visszaáll.

Amikor a masszázsidő lejár, az összes masszázsfunkció kikapcsol, a dőlésszög nem áll vissza; a fotel ülőhelyzetbe a „Bekapcsoló” gomb megnyomása után áll vissza.

A készülék használata

Padlóvédelem

Ha a fotelt fapadlón helyezük el, idővel károsítani fogja azt. Javasolt szőnyeg használata.

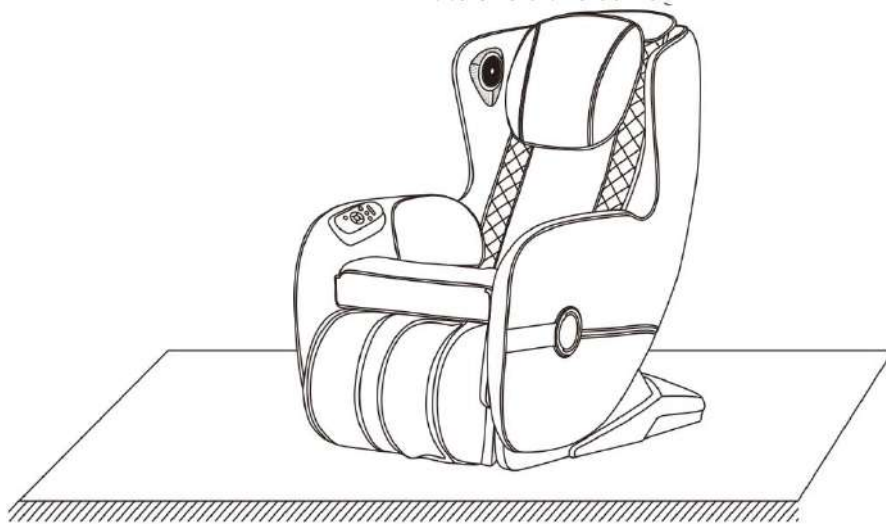

A fotel mozgatása

- Győződjünk meg róla, hogy semmilyen elektromos vezeték, vagy egyéb akadály nincs az útban, és a fotel sincs áram alatt (ellenőrizzük le, mielőtt elkezdenénk mozgatni a fotelt).
- Mozgatás előtt kapcsolja ki a tápfeszültséget, majd húzza ki a tápkábelt és a vezérlőkábelt.

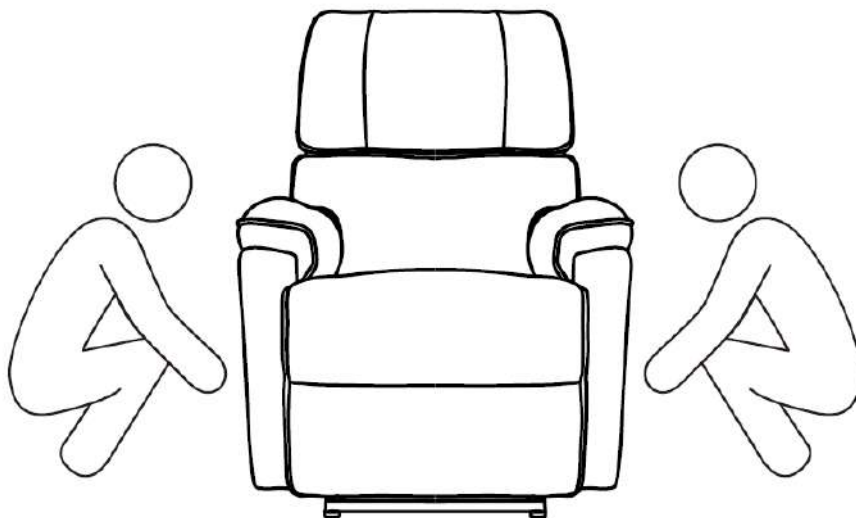

A készülék használata

Tisztítás

Műbőr és műanyag alkatrészek tisztítása (Bőr esetén puha, száraz ruhát használjon)
■Soha ne tisztítsa a készüléket vegyszerekkel, például hígítóval, benzinnel vagy alkohollal.

■Kereskedelmi forgalomban kapható bőrpoló termékek (törlőkendők) használata esetén kövesse azok utasításait.

■Erősen szennyezett műbőr esetén a tisztítást az alábbiak szerint végezze:

①Áztasson egy puha ruhát vízbe vagy 3–5%-os semleges mosószert tartalmazó forró vízbe, majd alaposan csavarja ki.

②Törölje át a bőr felületét a nedves ruhával.

③Távolítsa el a tisztítási maradványokat tiszta vízbe áztatott és alaposan kicsavart ruhával.

④Törölje át újra egy puha, kicsavart ruhával.

⑤Hagyja természetesen megszáradni.

■Makacs foltok esetén: Mártson egy kereskedelmi forgalomban kapható melamin habszivacs párnát semleges mosószerbe, majd óvatosan törölje át a készüléket.

■Ne használjon hajszárítót a száradás felgyorsításához.

■Legyen óvatos farmer vagy színes anyagok használata során, mivel a festékanyagok átkerülhetnek a műbőr felületére.

Kerülje a bőr és a műanyag hosszan tartó érintkezését, mivel ez elszíneződést okozhat.

Hajfesték használatakor takarja le az érintkezési területeket törölközővel, mivel a műbőrön foltot hagyhat;

A szövet gyűrődéseinek csökkentése és a párna puhaságának megőrzése érdekében hosszabb ülés után miután felállt a fotelből, finoman ütögesse meg a kanapét.

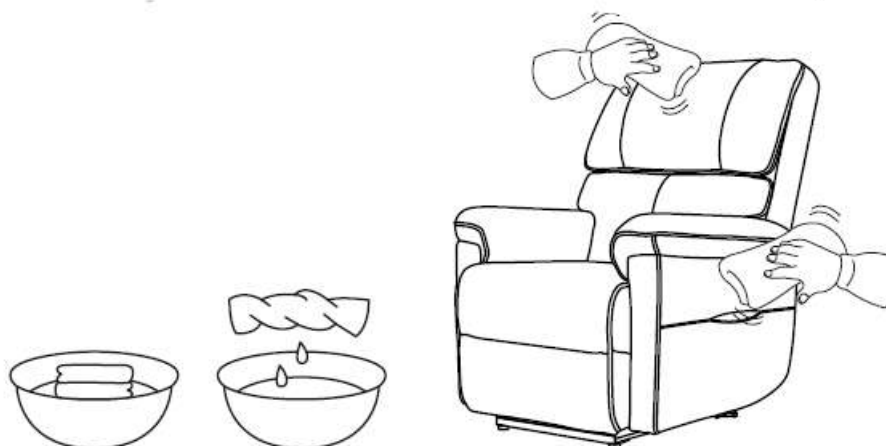

Műszaki adatok

Modell: SL-A186

HIBAJELESEGEK

Vezérlő meghibásodása? A készülék leáll!

- Ellenőrizze, hogy a tápkábel megfelelően van-e csatlakoztatva a konnektorhoz; győződjön meg arról, hogy a főkapcsoló BE van-e kapcsolva. Állítsa be a vezérlő irányát, irányítsa a kanapé teste felé a működtetéshez.
- A masszázs funkció automatikusan leáll, amikor az idő lejár; ha a készülék túlmelegszik a hosszabb használat miatt, a hővédő kapcsoló aktiválódik. Hagyja a készüléket fél órán át pihenni, mielőtt újra használná.

Bőr súrlódási zaj dőlésszög-állítás közben

A termék környezetbarát, kiváló minőségű, kopásálló textilbőrből készült. Az anyag tulajdonságai miatt a mozgó illesztéseknél enyhe súrlódási hangok normálisak. Megjegyzés: Ha működés közben szövet-/bőr szakadási hangot hall, azonnal hagyja abba a használatát, és forduljon a Bionwell hivatalos szervizéhez.

A masszázsgörgők nem érik el a nyak vagy a vállak helyzetét

Ha a feje nem éri el a fejpárnát, vagy a háta nem éri el a háttámlát, akkor a testszkennelési folyamat nem ment végbe megfelelően. Üljön az ülés legmélyebb pozíciójába, támassza a fejét a fejpárnára, állítsa le a masszázsfotelt, majd indítsa újra a testfelmérő funkció helyesen való felmérésének eléréséhez.

Készülékkárosodás / Rendellenes melegedése a tápkábelnek/dugónak

A balesetek megelőzése érdekében forduljon hivatalos a Bionwell hivatalos szervizközpontjához.

Ha az előzőekkel kapcsolatban, vagy ezeken kívül bármilyen kérdése vagy kétsége merül fel a termékkel kapcsolatban, forduljon bizalommal a Bionwell Magyarország Kft. szervizéhez. szerviz@bionwell.hu

Név: Bionwell Comfora masszázsfotel

Merőleges feszültség: 110-120V~ 60Hz

220-240V~ 50Hz/60Hz

Teljesítmény: 110W

Alap masszázsidő-tartam: 20 perc

Biztonsági struktúra: I. osztály

Felhasznált anyagok: Kiváló minőségű textilbőrből (PU) poliamidból, PVC-ből, ötvözetvázból, fenyőfából, jóminőségű szivacsból, selyem pamutból, játék pamutból, valamint elektromos és elektronikus alkatrészekből készült masszázsfotel.