

# **Bionwell Aris DualCore PREMIUM 4D+ (SL-A391S)**



## **MASSÁZSFOTEL HASZNÁLATI ÚTMUTATÓ**

Köszönjük, hogy megvásárolta termékünket! Kérjük, figyelmesen olvassa el az alábbi útmutatót. Fokozott figyelemmel kövesse végig a biztonsági utasításokat, és kérjük, őrizze meg az útmutatót a későbbiekre is. Megjegyzés: cégünk fenntartja a jogot a fotel konstrukciójának és leírásának megváltoztatására minden további figyelmeztetés nélkül. Kérjük, hivatkozzon a fotel típusára és színére.

## **Tartalom**

---

Biztonság és karbantartás

Biztonsági figyelmeztetés

Alkatrészek neve és funkciója

Funkciók

A készülék használat

Műszaki adatok

### 1. FONTOS BIZTONSÁGI FIGYELMEZTETÉS



Kérjük, az alábbiaknak leírtak szerint használja a fotelt.

Minden, a leírtaktól eltérő használati mód tilos és veszélyes.

- Gyerekeknek tilos a mozgó alkatrészekhez nyúlni.
- Kizárólag jól szigetelt, megfelelően földelt elektromos forráshoz csatlakoztassa.
- A fotelt azonnal kapcsolja ki, ha nem érzi jól magát.
- Ne viseljen ékszereket a masszázsfotel használata közben.
- Ha a fotel nem a megszokott módon működik, kapcsolja ki, és áramtalanítsa, majd keresse fel forgalmazóját. Szakember jelenléte nélkül a fotelt ne szerelje szét!
- Amennyiben haja, fejbőre bármilyen kezelés alatt áll, vagy mielőtt beülne a fotelbe, haja esetleg nedves, kérjük, tegyen törölközőt feje alá a felületek megóvásának érdekében.
- 14 éven aluliaknak nem ajánlott használni a masszázsfotelt.
- 130 kg feletti felhasználók esetében a fotel meghibásodására nem tudunk garanciát vállalni.
- Ügyeljen arra, hogy a konnektor, amelyhez csatlakoztatja a készüléket, ne legyen meglazulva.
- Használat után, és tisztítás előtt mindenképpen áramtalanítsa a készüléket.
- A készüléket egyhuzamban használni 20 percig ajánlott.
- A készüléket a használati útmutatónak megfelelően működtesse.
- Kérjük, ne használja a masszázsfotelt, ha a bőrfelület sérült.
- Kérjük, ne használja a masszázsfotelt, ha más fedőréteg sérült.
- Kérjük, ne használja a masszázsfotelt, ha a hőszugárzó útja nem szabad.
- Kérjük, ne használja a masszázsfotelt kültéren.
- Ne ejtsen semmilyen tárgyat a készülékbe.
- Ne aludjon el a masszázsfotel használata közben.
- Kérjük, ne használja a masszázsfotelt ittas állapotban, vagy rossz közérzet esetén.
- Kérjük, evés után legalább 1 óra teljen el, mielőtt használja a masszázsfotelt.
- Kérjük, a sérülések elkerülése érdekében ne állítsa tartósan túl erősre a masszázst.
- Kérjük, ne legyen magánál törékeny, gyúlékony, robbanásveszélyes anyag, tárgy a masszázsfotel használata közben (ilyen lehet pl. egy mobiltelefon is)

### 2. Környezet

- Kérjük, ne használja a masszázsfotelt magas hőmérsékletű, ill. nyirkos helyiségben, pl. fürdőszobában.
- Kérjük, ne használja a masszázsfotelt olyan helyen, ahol hirtelen hőmérsékletingadozás lehetséges.
- Kérjük, ne használja a masszázsfotelt túlzottan poros környezetben.
- Kérjük, ne használja a masszázsfotelt túl kicsi helyiségben, vagy olyan helyen, ahol nincs megfelelő szellőzés.
- Ne tegye ki közvetlen napfénynek a masszázsfotelt.

### 3. Akik nem használhatják a masszázsfotelt

- Csontritkulásban szenvedők
- Szívbetegségben szenvedők, vagy olyanok, akik elektronikus egészségügyi eszköz (pl. pacemaker) használatára szorulnak
- Lázas betegek
- Terhes, vagy menzesz periódusban lévő nők, terhesség után minimum 6 hétig
- Balesetet szenvedett, vagy bőrbetegségben szenvedő személyek
- 14 év alatti gyerekek, ill. szellemileg labilis állapotban lévő személyek
- Orvosuk által pihenésre intett, vagy magukat rosszul érző személyek

- Nedves testű személyek
- Hőérzékeny személyek
- Akiknek rosszindulatú daganata van
- A készüléknek fűtött felülete van, így aki a hőre érzéketlen, fokozott óvatossággal használja a masszázsfotelt.

## Biztonság és karbantartás

---

### 4. Biztonság

- Ellenőrizze a feszültséget, hogy megfelel-e a készülék előírásainak.
- Nedves kézzel ne húzza ki a tápvezetékét.
- Ügyeljen arra, hogy ne kerüljön víz a készülékbe, az áramütést, ill. a készülékben keletkező kár elkerülése érdekében.
- Ne sértse fel a vezetékeket, és ne változtasson az áramkörön.
- Ne használjon nedves törlőkendőt az elektromos részek, pl. főkapcsoló, vagy tápvezeték megtisztítására.
- Esetleges áramszünet ideje alatt maradjon távol a készüléktől a baleset elkerülése érdekében, ha az áram hirtelen visszajönne.
- Rendellenes működés esetén azonnal állítsa le a készüléket, és konzultáljon a kereskedővel/közvetítővel.
- Rosszullét esetén állítsa le a készüléket, és keresse fel orvosát.
- Nem ajánlott a készülék használata olyan személyeknek (beleértve a gyerekeket), akik fizikailag, szellemileg, vagy érzékelés szempontjából korlátozottak, kivéve, ha az ő egészségükért felelős személy jóváhagyta nekik a fotel használatát.
- Ha a tápvezeték sérült, sürgősen ki kell cseréltetni a gyártó, a helyi szervizes, vagy hasonlóan szakképzett személy segítségével, elkerülendő a baleset kockázatát.

### 5. Karbantartás

- A készüléken csak szakember végezhet karbantartást, a felhasználónak tilos a fotel szétszerelése és önálló karbantartása.
- Kérjük, mindig áramtalanítsa a fotelt használat után – azt ne nedves, vizes kézzel tegye.
- Ne kerüljön víz a masszázsfotelbe, ami áramütést okozhat, vagy a fotel sérülését okozhatja.
- Ne használja a készüléket, ha megfagyott a konnector.
- Ha a készülék hosszú ideig használaton kívül van, tekerje fel a vezetékét, a fotelt pedig száraz és pormentes helyiségben tárolja.
- Ne hagyja a készüléket hosszabb ideig magas hőmérsékletű helyiségben, tűz mellett, és ne tegye ki tartósan közvetlen napsugárzásnak.
- Ha a lecsavarható vezeték / tápvezeték sérült, sürgősen ki kell cseréltetni a gyártó, a helyi szervizes, vagy hasonlóan szakképzett személy segítségével, elkerülendő a baleset kockázatát.
- A készüléket mindig száraz ruhával tisztítsa meg. Ne használjon higítót, benzint, vagy alkoholt.
- A készülék mechanikus alkatrészei speciálisan lettek megtervezve és legyártva, nem igényel különleges karbantartást.
- Ne használjon éles tárgyat a fotel mozgatására.
- Ne húzza, vagy gurítsa a fotelt egyetlen talajon. Ilyenkor mindenképpen emeléssel mozgassa.
- Szakaszosan használja a készüléket; túl sokat egy huzamban ne működtesse.

## 6. Általános üzemzavarok orvoslása

- Használat közben a motor hangja teljesen természetes.
- Ha az irányító nem működik megfelelően, ellenőrizze, hogy a tápvezeték megfelelően csatlakozik-e a konnektorhoz, valamint győződjön meg róla, hogy a főkapcsoló be van-e kapcsolva.
- Ha egy masszázsprogram beállított működési ideje lejár, a készülék automatikusan megáll. Ha a fotel túl sokáig van egyhuzamban működésben, a hőmérséklet-érzékelő berendezés automatikusan leállítja azt. Ilyenkor kérjük, várjon fél órát, és csak utána használja újra a készüléket.

## Biztonsági figyelmeztetés

---

A fotelt legalább 15 cm távolságra kell elhelyezni a faltól, hogy elkerüljük a fotel, a fal, és a személyi sérüléseket.

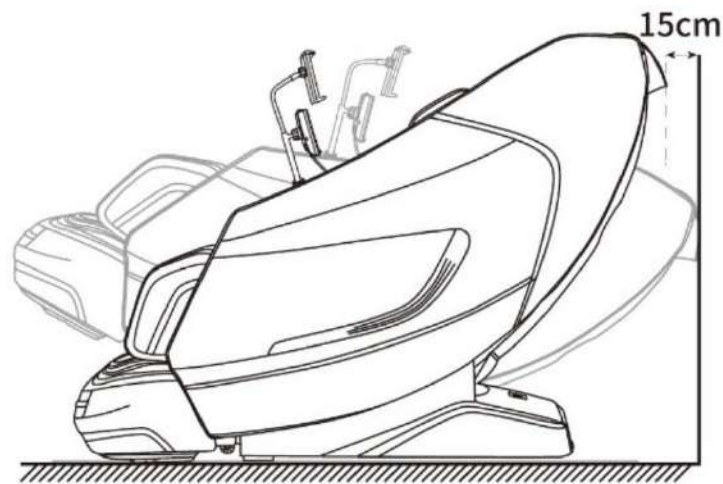

A masszázsfotelt egyenetlen talajon, fapadlón való mozgatáshoz emelje meg. Ajánlott szőnyegre helyezni a fotelt.

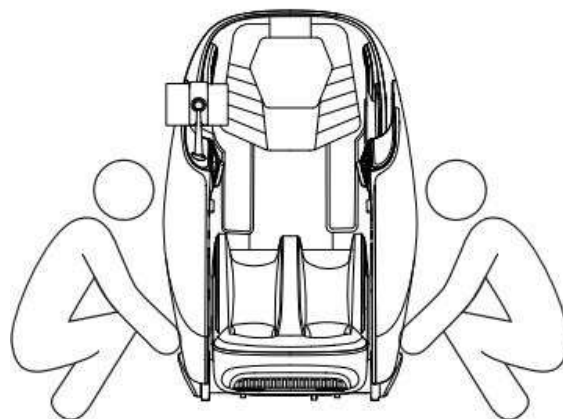

## Biztonsági figyelmeztetés

Ha a talaj egyenletes, és nem fapadló, akkor a hátsó kerekkel is mozgathatja a fotelt. Mozgassa a széket megdöntve lefelé és hátrafelé körülbelül 45°-kal, ahogy a következő oldalon található ábrán látható.

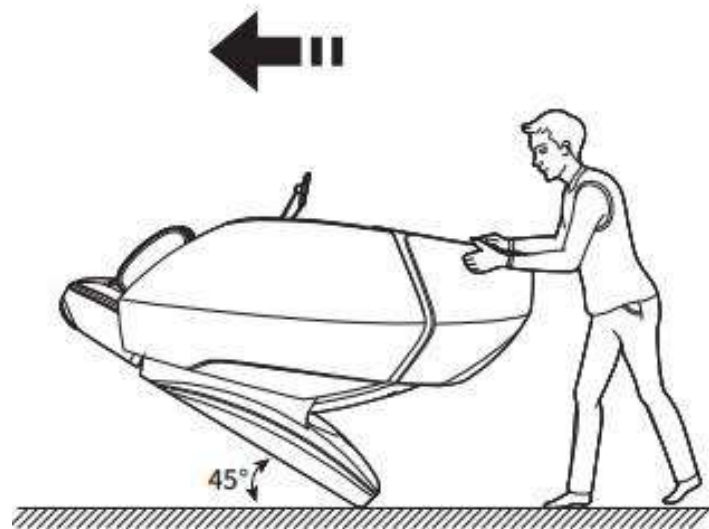

**MEGJEGYZÉS:** Mozgatás (emelés, vagy a kerekeken gurítás) előtt kapcsolja ki a gépet, áramtalanítsa, húzza ki a konnektorból, a székben ne legyen semmi, és ne üljön benne senki. Ne tolja át a kerekeket bármi résen, kiemelkedésen, talajhibán, stb. Ne tolja tovább a fotelt, mint 50 méter. Ha ennél többet kell mozgatni, használjon más szállítási módszert.

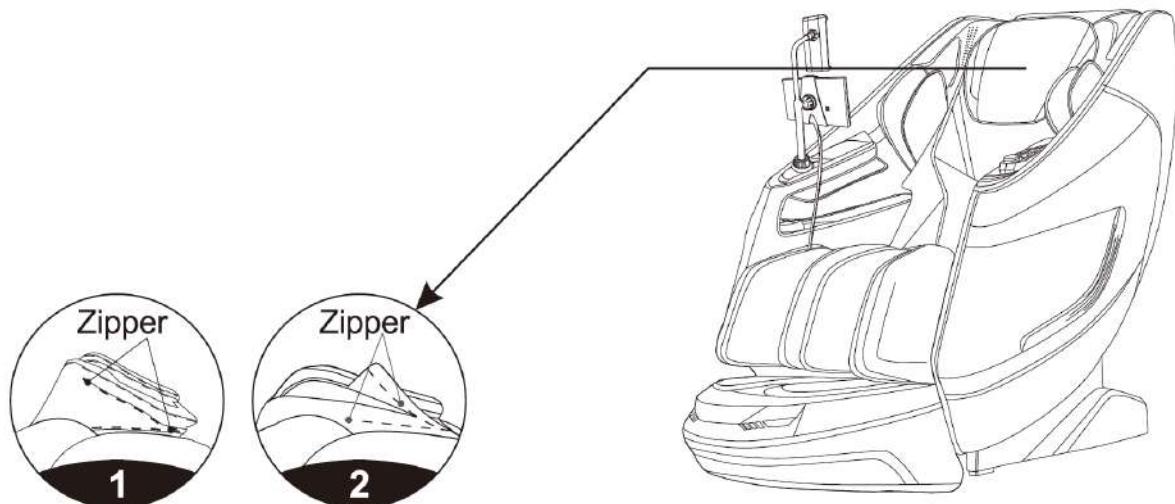

## Biztonsági figyelmeztetés

---

A fejtámla párnájának használata csökkentheti a masszázs intenzitását a nyak és a vállak területén. A háttámla párna és a háttámla cipzárral van összekötve (1), valamint a fejtámla párna és a háttámla párnája is cipzárral kapcsolódik (2).

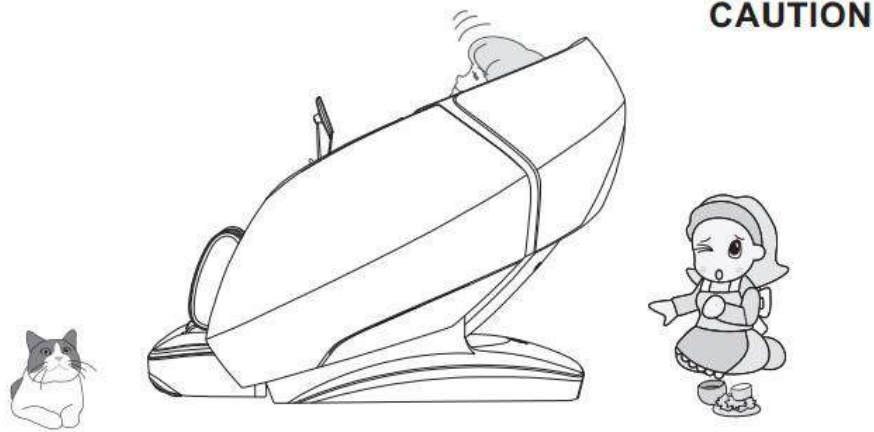

Mielőtt elindítaná, működésbe hozná a fotelt, győződjön meg róla, hogy a lábtartó alatt, illetve a háttámla alatt és mögött nem tartózkodik senki és semmi. A zero gravity pozícióban ugyanis a fotel hátra dől, lejjebb ereszkedik, ami személyi sérülést okozhat annak, aki az előbb említett helyeken tartózkodik, ha tárgyról van szó, megsértheti azt, valamint a masszázsfotel is. Mielőtt a Zero Gravity funkció elindul, győződjön meg róla, hogy sem kisgyermek, sem kisállat nem tartózkodik a háttámla és a lábtartó alatt – a személyi- és a fotel sérüléseinek megelőzése végett.

---

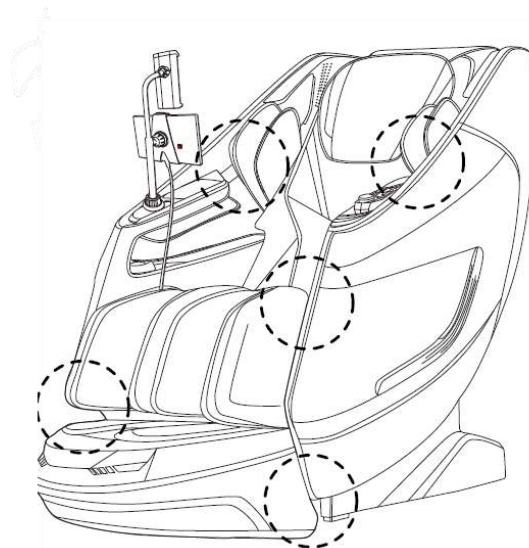

Mielőtt beleülne a masszázsfotelbe, győződjön meg róla, hogy a masszázskézek a háttámla párnái mögött helyezkednek el (és nem az ülőfelület alatt), hogy elkerülje a diszkomfortérzetet és bármilyen személyi- illetve masszázsfotelbeli sérülést. Masszírozás előtt arról is győződjön meg, hogy nem akadt/szorult be idegen tárgy, vagy testrész (fej, kar, lábak) a bekarikázott helyekre, résekbe, illetve a textilbőr alatti részekbe.

---

## Biztonsági figyelmeztetés

---

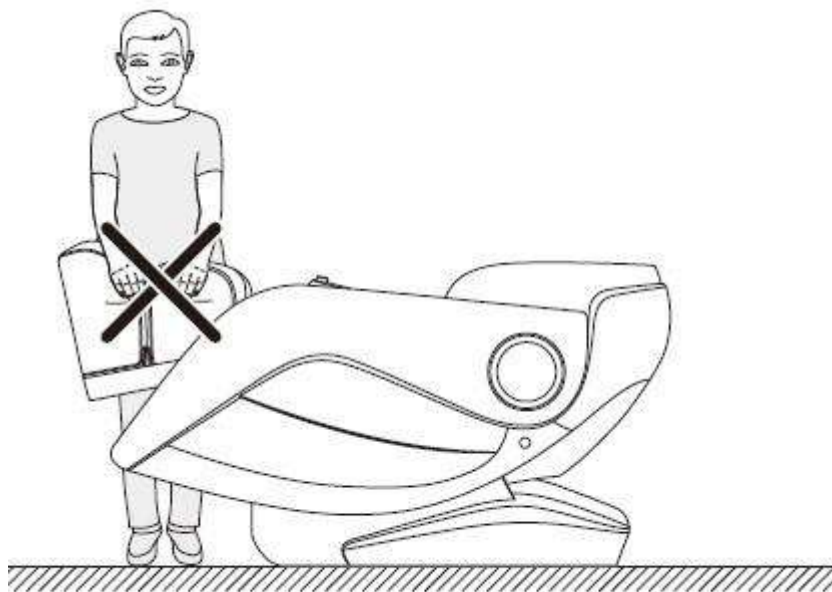

Amikor a lábtartó emelkedik, vagy felemelt állapotban van, nem szabad ránehezedni, hogy elkerüljük annak sérülését, vagy a személyi sérülést.

Működés közben ne húzza ki (és ügyeljen rá, hogy gyermekei vagy unokái se tegyék) a masszázsfotelből a csatlakozót, hogy megelőzze az elektromos áramütést vagy a masszázsfotel meghibásodását. Használat után húzza ki a vezérlő csatlakozóját és a tápkábelt, rakja is el őket, ez a legbiztonságosabb megoldás.

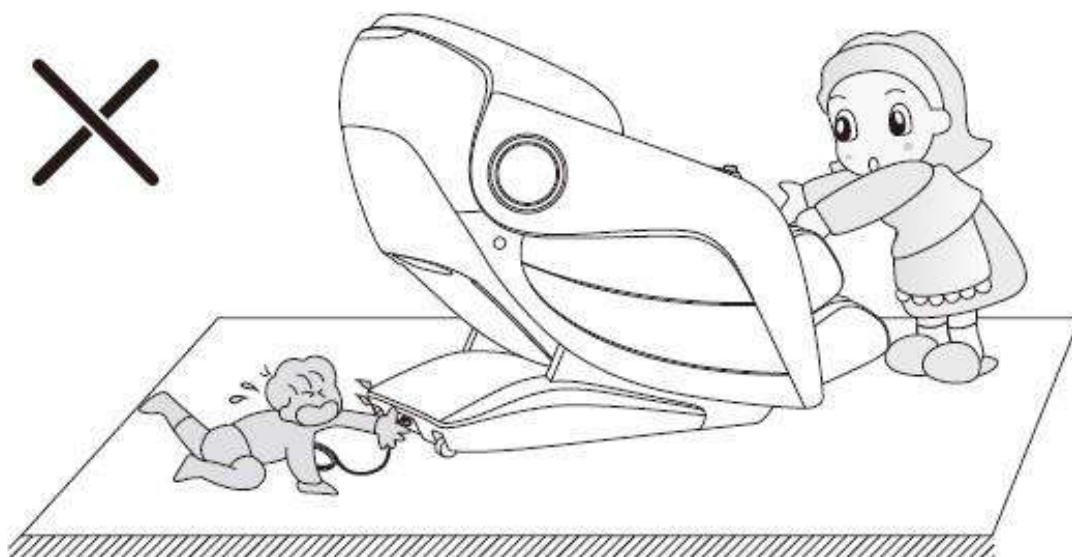

## Alkatrészek neve és funkciója

---

Mobile phoneholder – **mobiltelefon tartó**

Head cushion – **fejpárna**

Touch screen – **érintőképernyős tabletvezérlő**

Speaker - **Hangszórók**

Shoulder air pressure – **Váll légpárnák**

Armrest shortcut keys – **Karfa gyorsgombosor**

Armrest air pressure – **Kar légpárnák**

Health detection – **Egészségfelmérő szenzor**

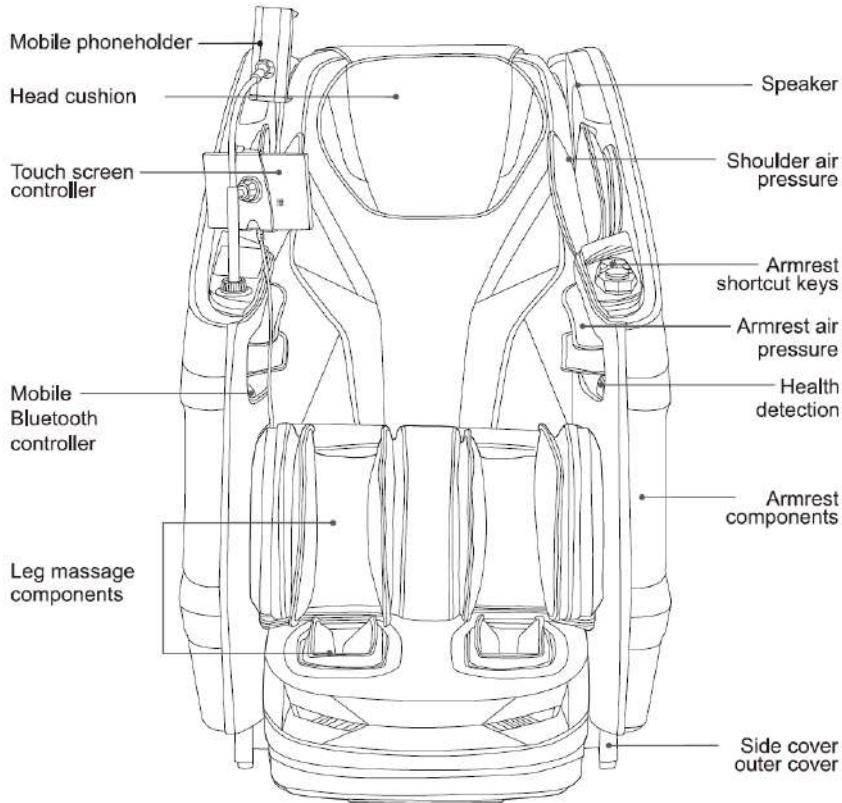

Mobile Bluetooth controller – **Telefon Bluetooth vezérlő**

Leg massage components – **Láb masszázskomponensek**

Armrest components – **Karfák**

Side cover outer cover – **Külső borítás**

## Alkatrészek neve és funkciója

Shoulder air pressure massage – **Váll szorítómasszázs** Both sides of head 3D digital audio music play **hangszórók**  
 Mobile phone placement slot – **Mobiltartó** Online voice control – **Hangvezérlés**  
 USB charging – **USB töltés** Head and neck to seat Dual Manipulator massage – **Masszázs nyaktól a combigig**  
 Wirelesscharger – **vezeték nélküli töltés**

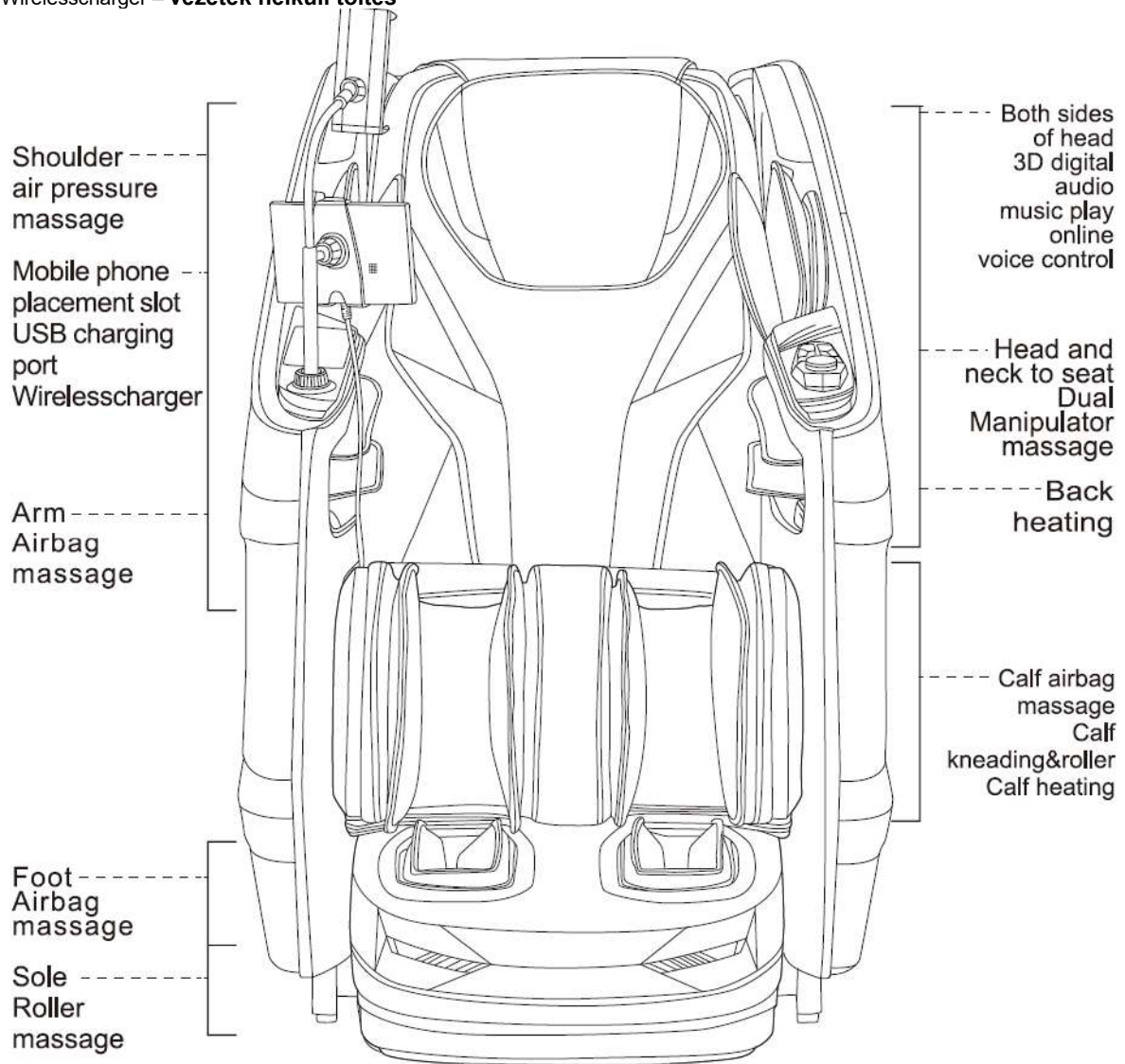

Arm airbag massage – **karok légpárnás masszázsa** Calf airbag massage – **Vádli légpárnás masszázsa**  
 Foot Airbag massage – **Lábak „-” masszázsa** Calf kneading&roller – **Vádlígyűrő egység (légpárna+görgő)**  
 Sole Roller massage – **Talpmasszázs** Calf heating – **vádli melegítése**

## A masszázsfotel áram alá helyezése

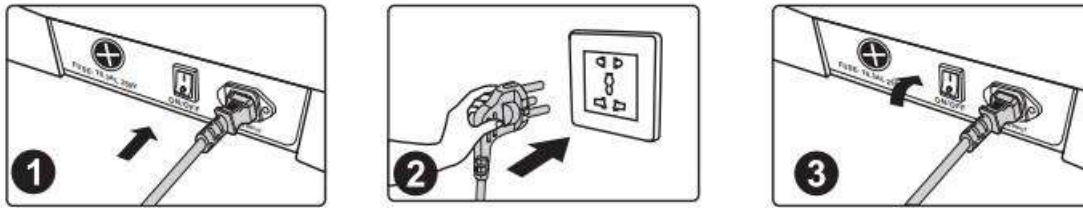

Minden használat előtt ellenőrizze, hogy a tápkábel nem sérült-e. Csak a masszázsfotelhez vásárláskor kapott tápkábelt használja a masszázsfotel működtetéséhez. Amennyiben a kábel sérült, kérjük vegye fel a kapcsolatot a forgalmazóval az új kábel beszerzése ügyében.

## A masszázs indítása és

## Az érintőképernyős vezérlő használata, működése

## Masszázsfunctiók

---

Nyomja meg a bekapcsoló gombot a karfán



vagy az érintőképernyős vezérlő oldalán.

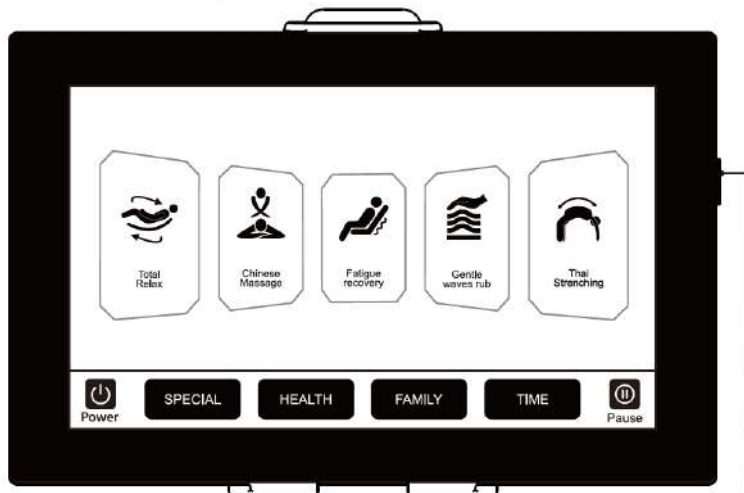

Power Key: Press this button to turn on the device.

Válasszon egy gyári masszázsprogramot.

## Az érintőképernyős vezérlő használata, működése Masszázsfunekciók

---

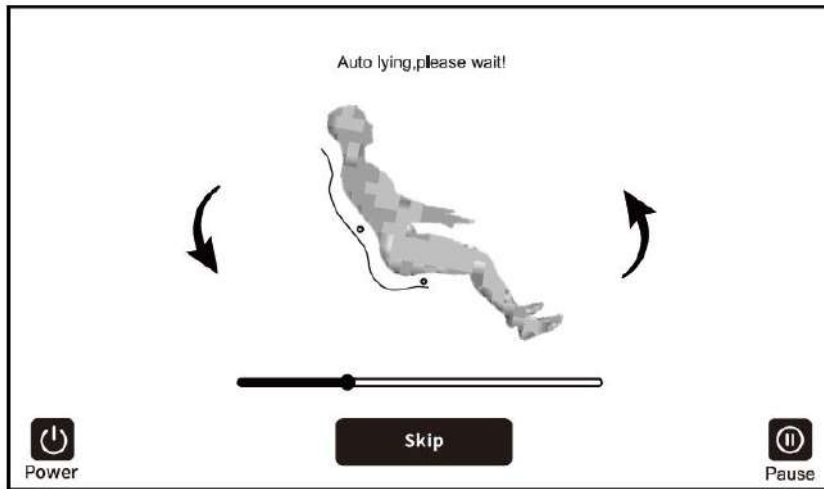

A masszázsfotel elkezd hátradőlni. A „Skip”-re koppintva a dőlést megállíthatja – és továbbgorhat a következő menüpontra.

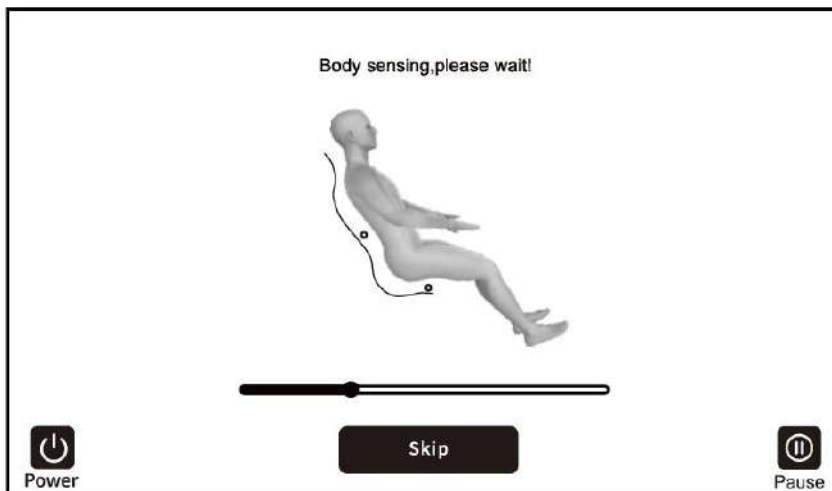

A masszázsfotel elkezd felmérni az Ön testparamétereit. A „Skip”-re koppintva a testszkennelést átugorja– a masszázs elindul. (Ez nem ajánlott, mert így nem fog az Ön magassága szerint masszírozni a fotel)

## Az érintőképernyős vezérlő használata, működése Masszázs- és egyéb funkciók

---

A testfelmérés után a vállpozíció manuális beállítási lehetősége következik. A masszázsfotel a kitapogatás és felmérés alapján beállított Önnek egy ideálisnak tűnő csuklyásizom-váll-pozíciót. Ha nem találja megfelelőnek, ezen manuálisan állíthat a fel-le nyilak segítségével. Amennyiben megfelelő a vállpozíció, koppintson az „OK” képernyőrészre.

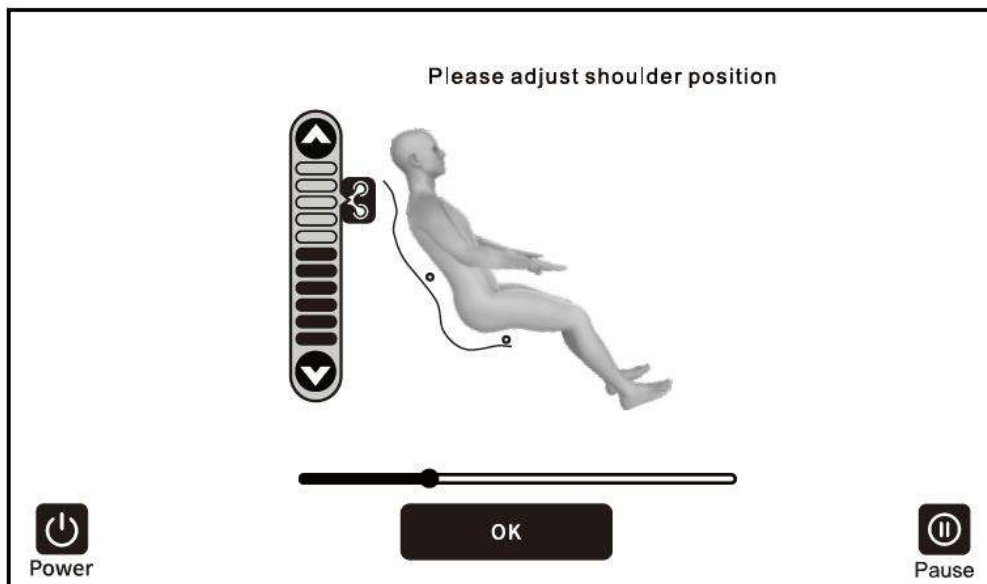

Ezután elindul a választott gyári masszázsprogram.

## Az érintőképernyős vezérlő használata, működése Masszázs- és egyéb funkciók

### Fő funkciók menüje

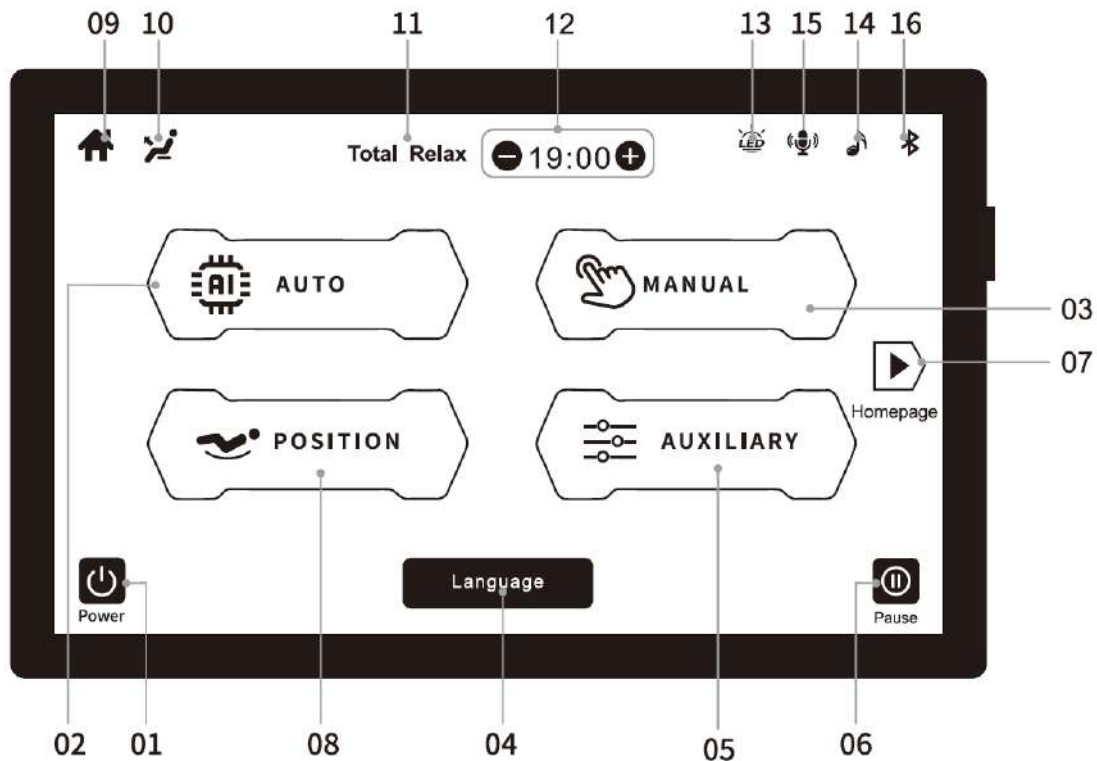

1. Kikapcsolás gomb
2. „Auto” gomb – gyári masszázsprogramok
3. „Manual” gomb – kézi vezérlésű használat
4. „Language” gomb – a vezérlő nyelvének kiválasztása
5. „Auxiliary” gomb – egyéb funkciók
6. „Pause” gomb - masszázsszüneteltetése Nyomja meg a „Play” gombot a masszázs újraindításához.
7. „Homepage” gomb – Vissza a kezdőképernyőre.
8. „Position” gomb – Fotel-dőlésszög, pozíciók
9. „Házikó” gomb – Vissza a kezdőképernyőre.
10. „Felülés” gomb – teljesen felültetni a masszázsfotelt.
11. Gyári masszázsprogram nevét jelző rész.
12. Masszázs-ideje – adjon hozzá, vagy vegyen el az időből a + és a – gombokkal.
13. „LED” gomb – ki/be kapcsolhatja a masszázsfotelen lévő LED hangulatvilágításokat.
14. „Háttérzene” gomb – ki/be kapcsolhatja a háttérzenét (1-3. gyári programban)
15. „Hangvezérlés” gomb – ki/be kapcsolhatja az angol nyelvű hangvezérlést.
16. „Bluetooth” gomb – ki/be kapcsolhatja a Bluetooth-t.

Az érintőképernyős vezérlő használata, működése  
Masszázs- és egyéb funkciók  
**Kezdőképernyő**

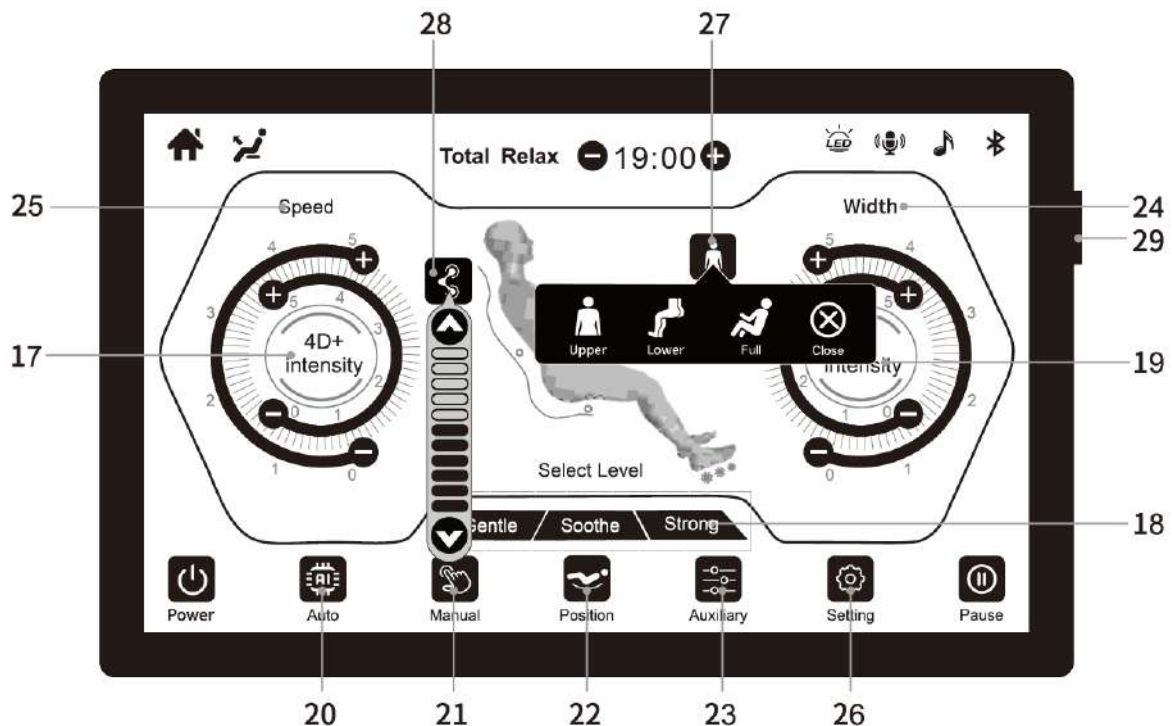

- 
17. „4D+ intensity” – a hát mögött mozgó görgők masszázsnak erősségbeállítási gombjai. A + és a – gombokkal – 1-5. erősségi fokozatokkal.
18. „Strong” gomb - a hát mögött mozgó görgők- és a légpárnás szorítómasszázs erőssége erős.
19. „Air intensity” gomb - a légpárnás szorítómasszázs erősségbeállítási gombjai. A + és a – gombokkal – 1-5. erősségi fokozatokkal.
20. „Auto” gomb – gyári masszázsprogramok böngészése és kiválasztása.
21. „Manual” gomb – kézi vezérlésű masszázsok kiválasztása.
22. „Position” gomb – A fotel dőlésszögének és pozícióinak módosítása.
23. „Auxiliary” gomb – Egyéb funkciók ki/be kapcsolása.
24. „Width” gomb – Masszázs szélességének beállítási lehetősége a + és a – gombokkal (csak kézi vezérlésű módban, egyes masszázstechnikákkal végzett masszázsok során!) – 1-5. szélességi tartománnyal.
25. „Speed” gomb - Masszázs sebességének beállítási lehetősége a + és a – gombokkal (csak kézi vezérlésű módban!) 1-5 sebességi fokozattal.
26. „Setting” gomb – Beállítások menü.
27. „Légpárnás szorítómasszázs” gomb
- 
- a. „Upper” – csak a felsőtesten
- b. „Lower” – csak az alsótesten
- c. „Full” – a teljes testen
- d. „X Close” – a menüpont bezárása
- 
28. „Vállpozíció beállítása” gomb
- 
- „Power” gomb – A masszázs leállítása, és a masszázsfotel kikapcsolása.
  - Időbeállítás – a + és – ikonokra koppintva tud hozzáadni és elvenni 5-5 percekkel a masszázsidőnél (középen felül)
-

## Az érintőképernyős vezérlő használata, működése Masszázsfunekciók

---

### Gyári masszázsprogramok

Koppintson a főmenüben a kézzel jelzett „Auto” gombra

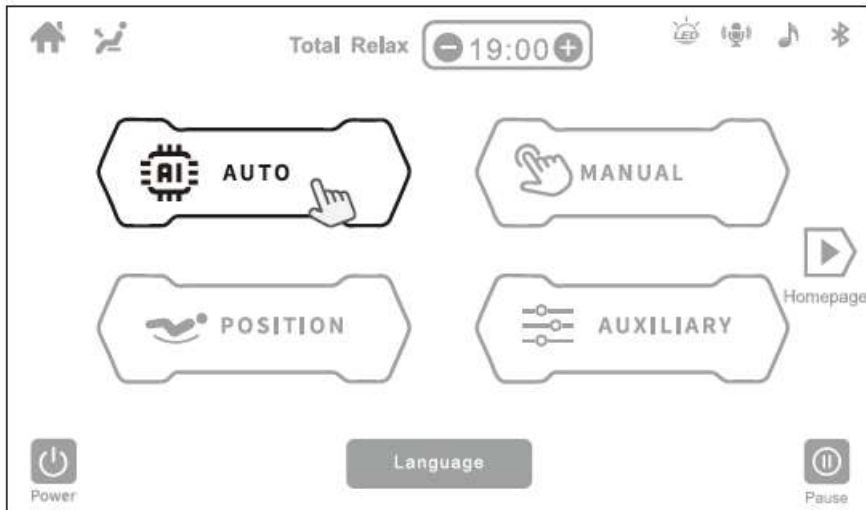

Vagy a kezdőképernyőn kézzel jelzett „Auto” gombra

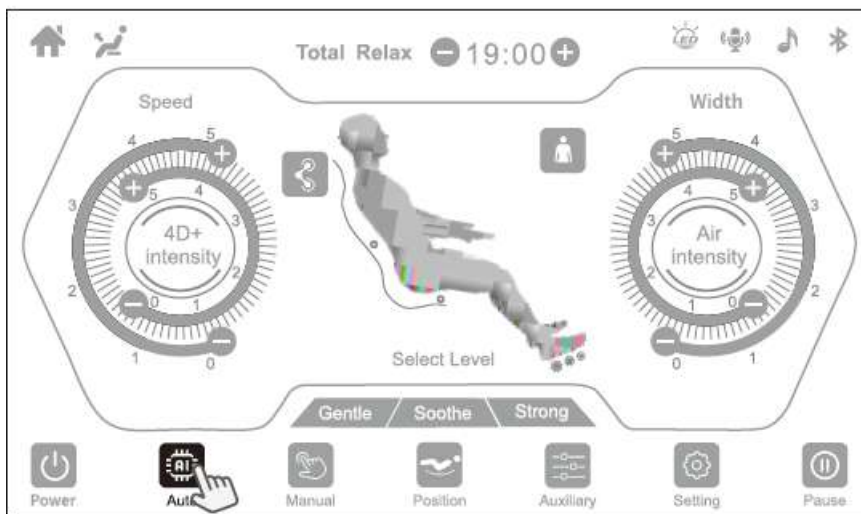

## Az érintőképernyős vezérlő használata, működése Masszázsfunekciók

---

### Gyári masszázsprogramok

Professzionális orvosi stáb, vezető Kutató-Fejlesztői gárda által végzett kutatások, valamint több mint 20 év vásárlói- és ügyfél-visszajelzések alapján tudományosan összeállított masszázsprogramok. Válasszon egy előre beállított masszázst, tapasztalja ki, mely masszázsek azok, melyeket igazán szeret, és amelyek jól esnek Önnek. A masszázsek különféle masszázsmódokat, különböző mozgásokat végeznek.

Ezt a képernyőt fogja látni



**Total Relax - "Teljes ellazulás" masszázsek** - Fekvő pozícióban, a test megnyújtásával történő masszázsek, mely hatékonyan csökkentheti az ágyéki izomfájdalmakat, és megszüntetheti az izmok fáradtságérzetét. Enyhíti a stresszt a testben és az elmében.

**Chinese Massage - Kínai masszázsek** - A hagyományos kínai orosláson alapuló masszázsek elsősorban a háton és a derékon alkalmaz mélymasszázst, hogy csökkentse a hát és a derék fájdalmát, elősegítse ezen testrészek vérkeringését. Különösen ajánlott lehet hát- és derékfájdalmakkal küzdőknek.

**Fatigue Recovery - Fáradtság – viszlát! program** – megmasszírozza a derekat, a vállakat és a nyakat, gyúró és ütögető masszázsmódszerekkel – serkenti a test vitalitását a mélymasszázsek által. Erős stressznek kitett felhasználók számára ideális választás.

Az 1-3. masszázsek során automatikusan szólnak kellemes és nyugtató hatású, beépített zeneszámok.

## Az érintőképernyős vezérlő használata, működése Masszázsfunekciók

---

### **Gyári masszázsprogramok**

Genite waves rub - *Lágy masszázshullám* – A vállak, a nyak, a hát, a derék masszázsja dögönyöző és shiatsu módszerekkel. Mentális és fizikai stressznek kitett emberek számára ideális választás – a masszázs intenzitása nem túl erős.

Thai stretching - *Thai nyújtóprogram* - A derék mélymasszázsja és a hát nyújtása. A lábszárakat, a kezeket és a vállakat leszorítja a fotel, a görgők előre nyomják a hátat, így érik el a nyújtó hatást. Javasolt lehet erős stressznek kitett emberek számára, illetve a rossz testtartással, gerincferdüléssel élőknek. Erős masszázs.

Meridian treatment - *Meridiánkezelés* - egyfajta nyújtó jellegű masszázs, melyben a légpárnák leszorítják a vállakat, a karokat és a lábakat, a hátgörgők pedig a gerincet nyújtják különböző szögekben. Erős masszázs.

Neck & Shoulder Care - *Nyak-váll fókusz* - Megmasszírozza a nyakat és a vállakat, nyújtó technikákat is alkalmaz, valamint a hát felső szakaszát is átmasszírozza, melyek hatékony izomlazító hatással bírnak. Különösen ajánlott lehet ülőmunkát végző felhasználók számára is ez a program. A megújult nyakmasszázs technológiával még kifinomultabb, de még hatékonyabb a masszázs.

Hips & Legs Fit – *Csípő-láb fókusz* – Ütögető és gyúró masszázs a csípő-fenék-láb környékén. A csípő lazítására, nyújtására is alkalmas lehet a csípő emelése miatt.

Waist Care – *Derék-fókusz* – A hát 'nyitó' (nyújtó) masszázsja a teljes háton, ütögető és shiatsu masszázsokkal kombinálva – közepes erősségű masszázs, mely lassú vérkeringésű embereknek hasznos lehet.

Leg&foot Relieve - *Láb-lábfej fókusz* – a nyak és a derék masszázsja mellett a lábakat masszírozza a fotel. Serkenti a vérkeringést a lábokban. Sokat ülő embereknek nagyon hasznos program lehet. Gyengéd intenzitású masszázs.

Superior Enjoyable – *„Nem csak időseknek” program* - Légpárnás kompressziós masszázs, talpmasszázs és vádli gyúró masszázsja. A bokanyújtó funkció nem működik ebben a programban. Stressz miatti hátfájással küzdőknek és idősebb felhasználóknak ideális program lehet - a masszázs intenzitása gyengéd.

President Cosy – *„Nem csak felsővezetőknek” program* - Átgyúrja és megütögeti a vállat, a nyakat, a hátat és a derekat, csökkenti az izmok fáradtságérzetét, serkenti a vérkeringést, és csökkenti a stresszt a fotel mélymasszázsja által. A masszázs intenzitása közepes.

Body Shaping - Alakformáló program - Átgyúrja és megnyomkodja (shiatsu) a vállat, a nyakat, a hátat és a derekat – és az egész testet megmasszírozza. Megnyugtathatja a testet és az elmét. Felsőfokú kényeztető-kezelés. A masszázs intenzitása gyengéd – hölgyeknek nagyon ajánlott masszázsprogram.

## Az érintőképernyős vezérlő használata, működése Masszázsfunkciók

---

### **Gyári masszázsprogramok**

Office Regimen – „*Ülőmunka*” program - Átgyúrja és megütögeti a vállat, a nyakat és a derékrészt, mely enyhítheti a váll (csuklyásizom) és a nyak fájdalmait, csökkentheti az ágyéki izomfájdalmat. Ez a masszázsprogram különösen alkalmas lehet irodai dolgozóknak és mozgásszegény életmódot folytatóknak.

Health Recharge – “*Egészségmegőrzés*” program - Mélyen átgyúrja, megütögeti és megnyomkodja (shiatsu) az egész testet, serkenti a vérkeringést, és megakadályozhatja a vérrögképződést. Különösen ajánlott lehet azoknak, akik keveset mozognak. A masszázs intenzitása moderáltan gyengéd

Energy Boost – Vitalizáló program - Meggyúrja és megütögeti a derekat, a csuklyásizmot (váll) és a nyakat, energizálva a testet. Erős masszázs, mely alkalmas lehet a stressz kezelésében is, illetve sportolóknak is a kemény, kötött izmok kilazítására is.

Lunch Break – *Ebédszünet masszázs* – Derék és hátmasszázs gyúró és ütögető technikákkal, oldva a kötött izmokat, serkentve a vérkeringést. A Shenyu akupontot is érintve segít az ebédszünet minőségének javításában, így a délután energikusabban telhet a munkában. A masszázs intenzitása gyengéd.

Warming and detox - *Melegítés és detox program* - Derék és hátmasszázs gyúró és ütögető technikákkal, oldva a kötött izmokat, serkentve a vérkeringést. Közepes erősségű masszázs, mely izomfeszülés ellen is kiváló lehet, illetve azoknak, akik fizikai munkát végeznek.

Sport recovery – *Sportregeneráció* - Meggyúrja és megütögeti, valamint megnyomkodja a csuklyásizmot (váll), a nyakat és a hátat, valamint a derekat. A lábat-vádlit megnyújtja. Ez a mélymasszázs edzés hatású lehet. Különösen alkalmas lehet kevesebbet mozgó embereknek. Közepes intenzitású masszázs.

Sweet dream - *Édes álm program* - Meggyúrja a vállakat, a nyakat, a hátat és a derekat, megnyomkodja a Fengchi és Shenyu akupontokat az alvás minőségének javítása érdekében. Különösen ajánlott lehet rossz alvóknak. Gyengéd intenzitású masszázs.

## Az érintőképernyős vezérlő használata, működése Masszázsfunkciók

### **Kézi vezérlésű masszázs – „Technique” - Masszázstechnika**

- „Manual” gombra koppintva érhető el.

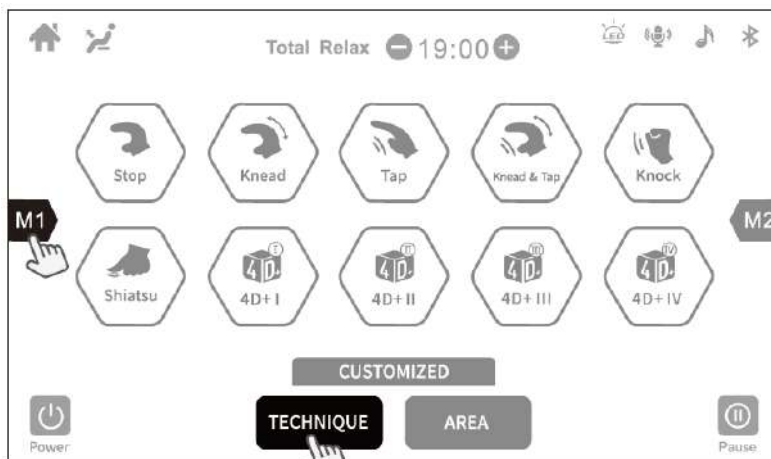
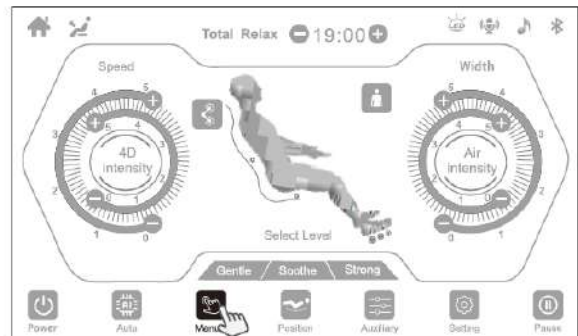
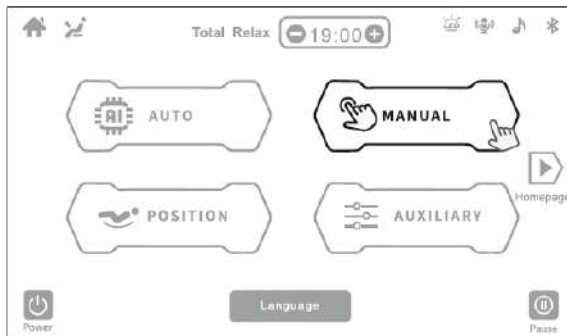

**Első lépésben válassza ki a masszázstechnikát, mellyel a felső mechanika (M1) dolgozzon.**

„Stop” görgős hátmasszázs leállítása *(beállítható a görgők erőssége és szélessége 5 fokozaton)*

„Knead” – Gyúrómasszázs *(beállítható a görgők erőssége és sebessége 5 fokozaton)*

„Tap” - Ütögető masszázs *(beállítható a görgők erőssége, sebessége és szélessége 5 fokozaton)*

„Knead & Tap” – Ezek szinkronban *(beállítható a görgők erőssége és szélessége 5 fokozaton)*

„Knock” – Kopogtató masszázs *(beállítható a görgők erőssége, sebessége és szélessége fokozaton)*

„Shiatsu” – Ujjnyomós masszázs *(beállítható a görgők erőssége és szélessége 5 fokozaton)*

4D+ I-II. – Mélyebb masszázások *(beállítható a görgők erőssége és/vagy sebessége és/vagy szélessége 5 fokozaton)*

## Az érintőképernyős vezérlő használata, működése Masszázsfunekciók

### Kézi vezérlésű masszázs – „TECHNIQUE” - Masszázs technika



Ezután válassza ki a masszázstechnikát, mellyel az alsó mechanika (M2) dolgozzon.

„Stop” görgős hátmasszázs leállítása *(beállítható a görgők szélessége 5 fokozaton!)*

„Knead” – Gyúrómasszázs *(beállítható a görgők sebessége 5 fokozaton)*

„Tap” - Ütögető masszázs *(beállítható a görgők sebessége és szélessége 5 fokozaton)*

„Knead & Tap” – Ezek szinkronban *(beállítható a görgők szélessége 5 fokozaton)*

„Knock” – Kopogtató masszázs *(beállítható a görgők sebessége és szélessége fokozaton)*

### Kézi vezérlésű masszázs – „AREA” – Masszázs helye – M1 felső- és M2 alsó mechanika



„Fixed” – masszázs fix ponton – a fel-le nyilakkal irányíthatja a görgőket fel-le irányban – M1 felső- és M2 alsó mechanikánál is kiválasztható.

„Partial” – masszázs fix területen-testrészen - a fel-le nyilakkal irányíthatja a görgőket fel-le irányban – csak M1 felső mechanikánál választható ki.

„Full body” – masszázs teljes hosszúságban - csak M1 felső mechanikánál választható ki.

## Az érintőképernyős vezérlő használata, működése Masszázsfunctiók

### **Kézi vezérlésű masszázs – „CUSTOMIZED” –**

Beállíthatja az Önnek tetsző masszázsformákat, és elmentheti azokat – később pedig újra előhívhatja őket. Koppintson ide: „CUSTOMIZED”



Aztán ide: „Custom I” vagy „Custom II” – alsó hosszúkás hatszögre a személyre szabott masszázsprogram beállításához. (Ennek előhívásához majd a későbbiekben a „Custom I” vagy „Custom II” – felső hatszögre kell koppintania)

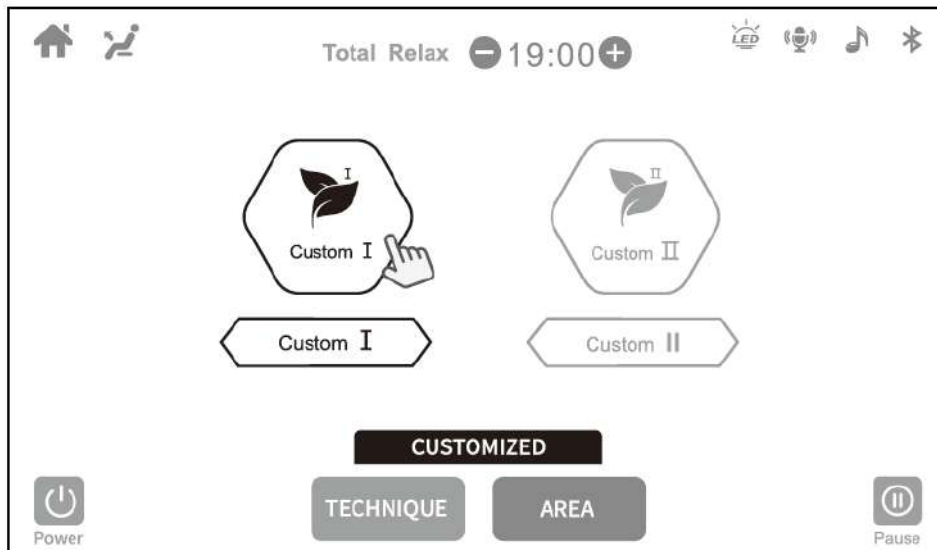

## Az érintőképernyős vezérlő használata, működése Masszázsfunckiók

### **Kézi vezérlésű masszázs – „CUSTOMIZED” –**

Ezután kiválaszthatja a masszázstechnikát, azt hogy hol masszírozzon a gép, és hogy bekapcsoljon-e a hát-láb fűtése, valamint a vádligyúrás és a talpmasszázs.

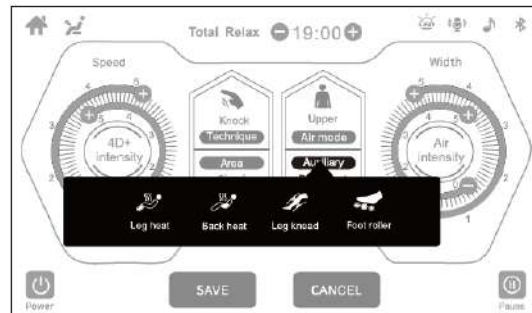
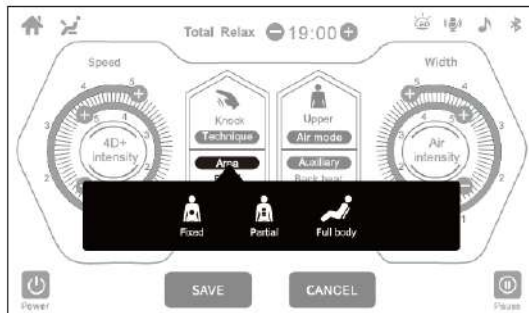
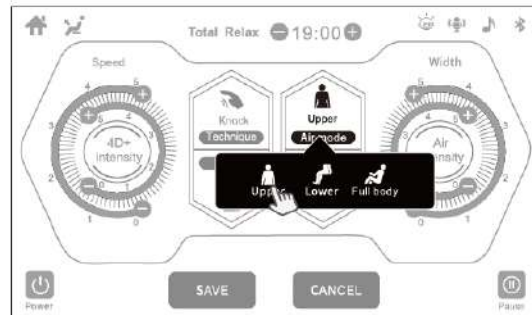

Végül a „SAVE” gombra kattintva elmentheti a beállításait.



## Az érintőképernyős vezérlő használata, működése Masszázsfunkciók

### **Dőlésszögek beállítása – „POSITION” –**

Koppintson a képernyők bármelyikén a kézzel mutatott gombokra.

#### Fő funkciók menüje

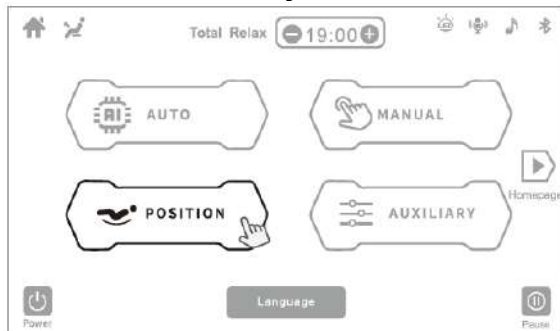

#### Kezdőképernyő

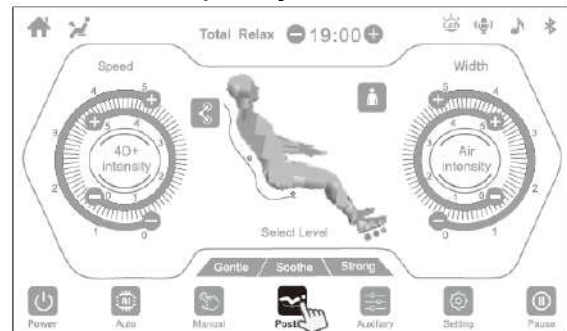

Back Up/Down – Háttámla előre döntése / Háttámla hátra-döntése

Linkage Up/Down – Felültetés / Hátradőlés

Leg Up/Down – Lábtartó emelése/leeresztése

Foot Extend/Shrink – Lábtartó kiterjesztése/visszahúzása

Zero I és II és III – 3 féle fekvő pozíció – fülülő, félfekvő, fekvő

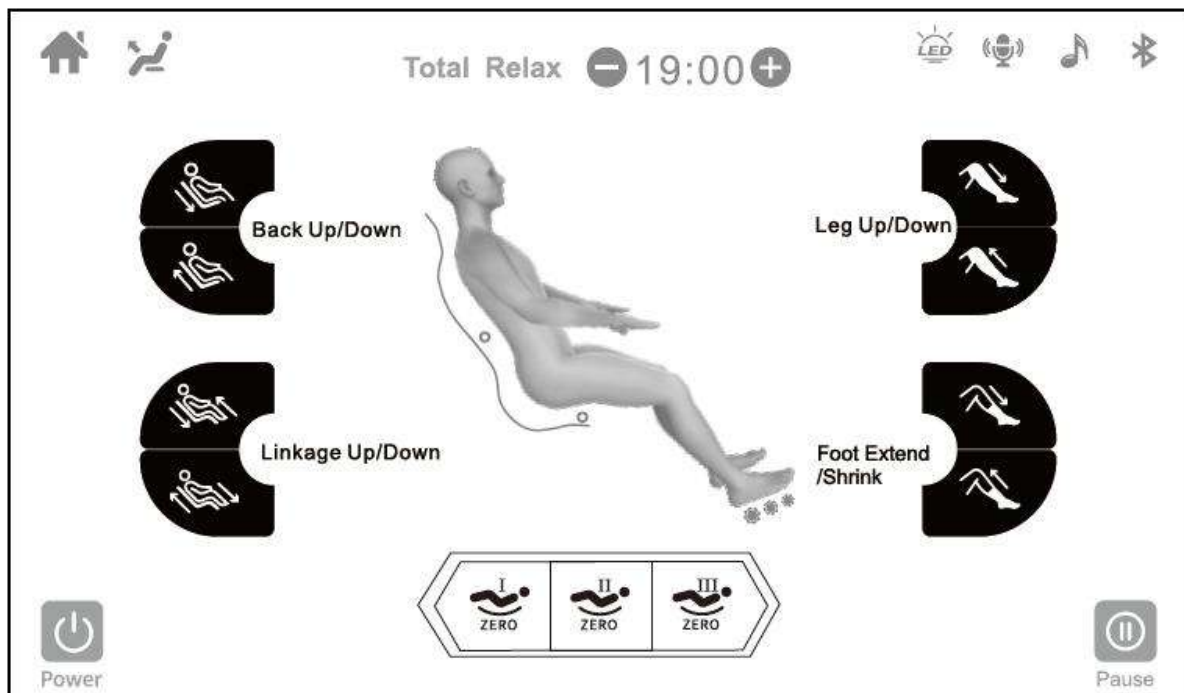

Back Up/Down – Háttámla előre döntése / Háttámla hátra-döntése

Linkage Up/Down – Felültetés / Hátradőlés

Leg Up/Down – Lábtartó emelése/leeresztése

Foot Extend/Shrink – Lábtartó kiterjesztése/visszahúzása

Zero I és II és III – 3 féle fekvő pozíció – fülülő, félfekvő, fekvő

## Az érintőképernyős vezérlő használata, működése Masszázsfunkciók

### Egyéb funkciók – „AUXILIARY” –

#### Fő funkciók menüje

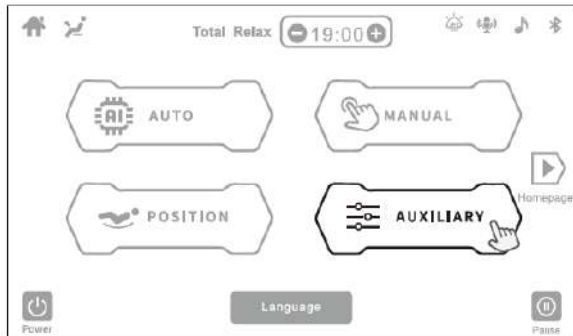

#### Kezdőképernyő

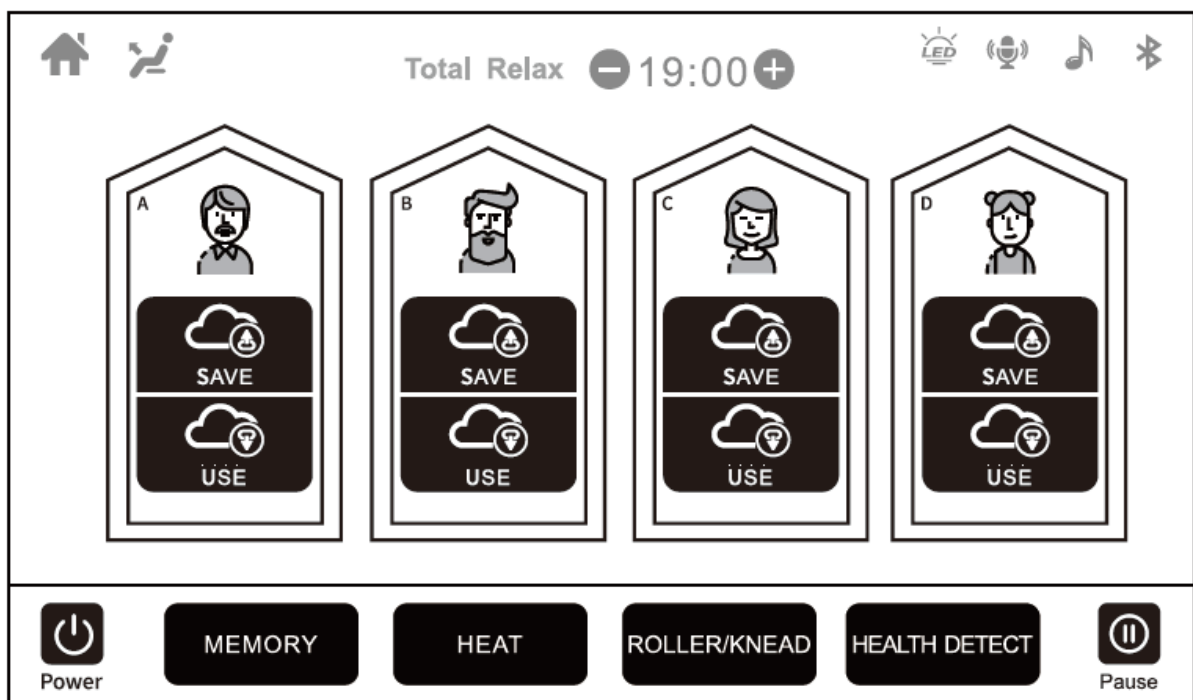

**Memória funkció - MEMORY gomb** – kattintson erre a gombra, ha el szeretné menteni a jelenlegi masszázst minden beállításával együtt, akkor kattintson a SAVE gombra. Később, ha ezt a masszázst újra átelné, kattintson a USE gombra. 4 féle masszázs menthető el és hívható elő újra – így a családban többen is használhatják a funkciót.

Az érintőképernyős vezérlő használata, működése  
Masszázsfunckciók

**Egyéb funckciók – „AUXILIARY” –**

**Hőterápia funckció – HEAT gomb**

- „Back” – derékfűtés be/kikapcsolás
- „Leg” – vádlifűtés be/kikapcsolás



## Az érintőképernyős vezérlő használata, működése Massázsfunkciók

### **Egyéb funkciók – „AUXILIARY” –**

#### **Görgős masszázs a lábon – ROLLER/KNEAD gomb**

Leg – Vádligyűrő funkció be/kikapcsolás

Foot – Talpmasszázs funkció bekapcsolása 1-2-3-as erősségi szinten / kikapcsolás



## Az érintőképernyős vezérlő használata, működése Masszázsfunkciók

### Egyéb funkciók – „AUXILIARY” –

#### Egészségfelmérő funkció – HEALTH DETECT gomb

Koppintson a START gombra, ha elkezdené. Tegye a mutatóujját vagy a középső ujját a szenzorra. (Koppintson az EXIT gombra, ha visszamenne a főmenübe.)

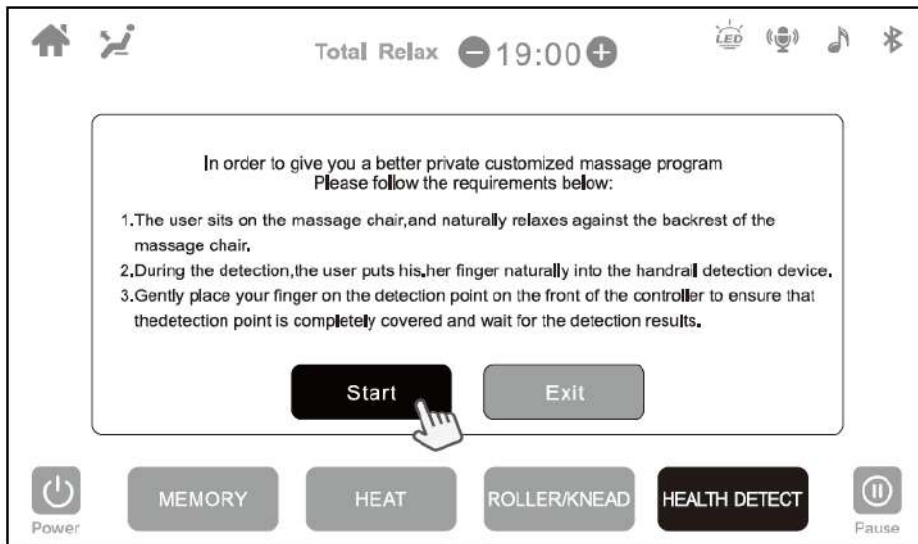

Néhány mp múlva valós idejű adatot szolgáltat a következőkről: pulzus (heart rate), véroxigén szint (blood oxygen), mikrocirkuláció, fáradtság index (fatigue). Várjon még egy kicsit, míg ezen tényezők alapján egy masszázst indít majd Önnek a fotel. (Koppintson az EXIT gombra, ha befejezné a szkennelést és inkább visszamenne a főmenübe.)

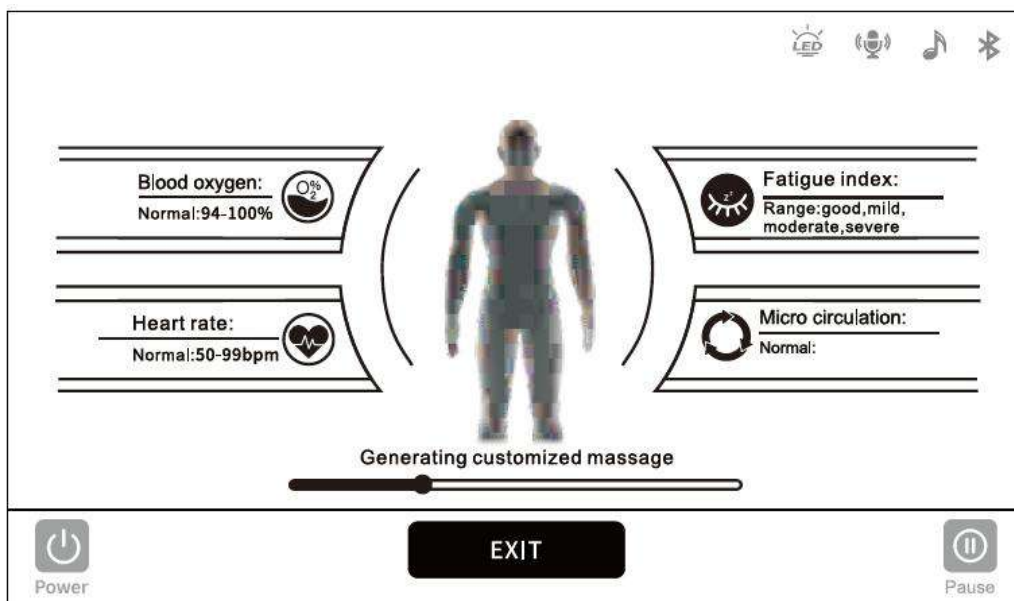

## Az érintőképernyős vezérlő használata, működése Massázsfunkciók

### Egyéb funkciók – „AUXILIARY” –

#### Egészségfelmérő funkció – HEALTH DETECT

A felmért adatok alapján ajánl masszázst a fotel. Elfogadáshoz koppintson a START gombra. Amennyiben nem kívánja elindítani ezt a masszázst, koppintson a visszafele mutató nyílra a bal felső sarokban.

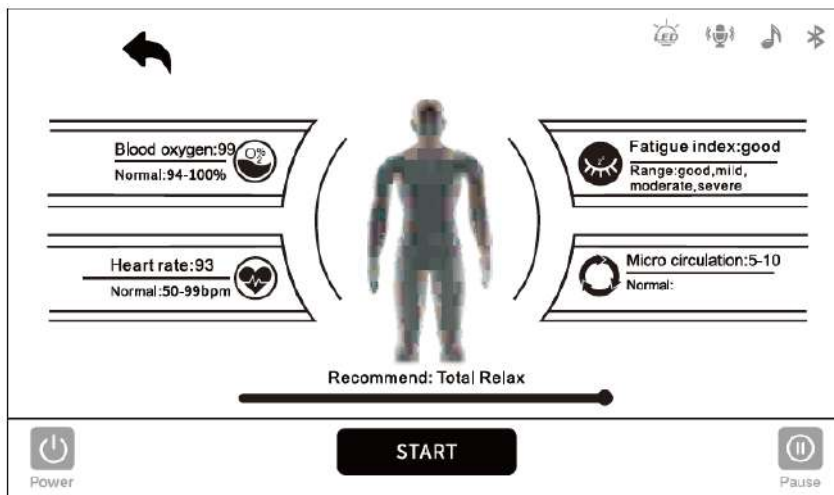

Ha nem sikerült beolvasni a szkenner által az adatokat, a következő képernyő fog megjelenni. Ha újra detektálna, nyomja meg a „Redetect” gombot. Ha nem, akkor koppintson az „Exit” gombra a főmenübe való visszatéréshez.

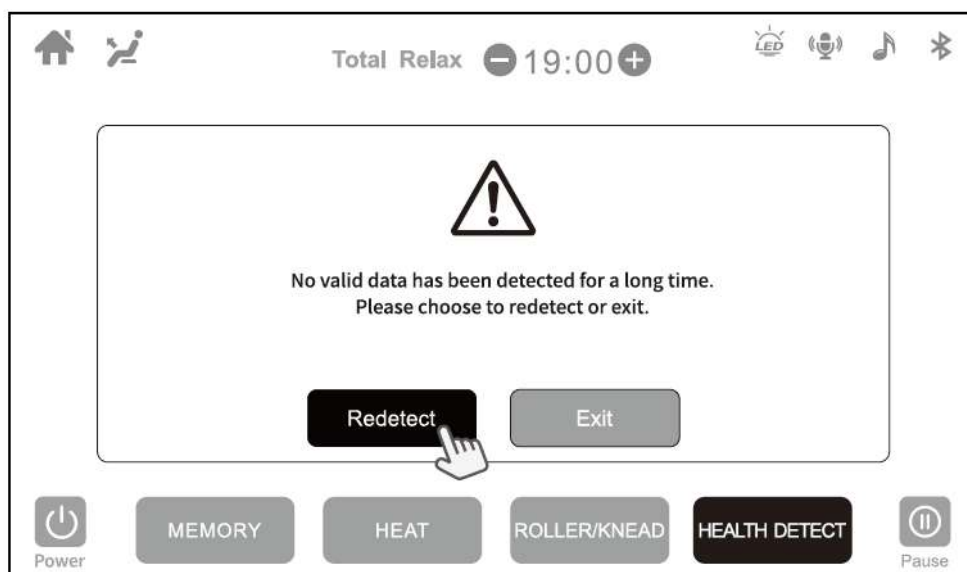

## Az érintőképernyős vezérlő használata, működése Massázsfunkciók

### Beállítások – „Setting” gomb –

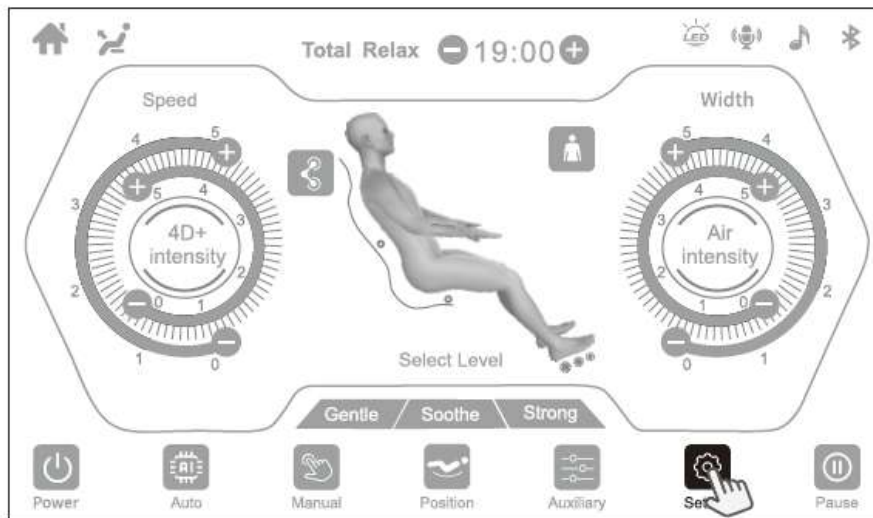

- Auto Reset OFF / ON – A fotel a masszázsidő lejártá után álljon vissza eredeti pozíciójába NEM / IGEN
- Bluetooth: OFF – Kikapcsolás ON – Bekapcsolás
- BGM: Háttérzene OFF – Kikapcsolás ON – Bekapcsolás
- Voice play: Narráció OFF – Kikapcsolás ON – Bekapcsolás
- Child lock: Gyerekzár OFF – Kikapcsolás ON – Bekapcsolás
- LED: fény OFF – Kikapcsolás ON – Bekapcsolás
- Voice control: Hangvezérlés OFF – Kikapcsolás ON – Bekapcsolás
- Volume: Hangerő

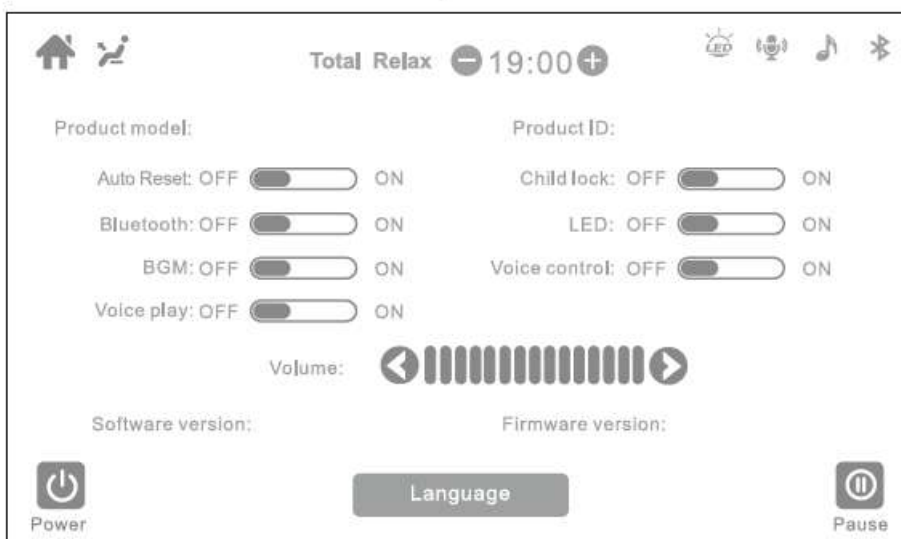

## Az érintőképernyős vezérlő használata, működése Masszázsfunckciók

### **Beállítások – „Setting”–**

Child lock: Gyerekzár OFF – Kikapcsolás ON – Bekapcsolás

Az érintőképernyős vezérlő kikapcsoló gombon és a karfán lévő vezérlőn kívül nem reagál semmire. Tartsa nyomva a lakatot legalább 3 mp-ig a feloldáshoz.

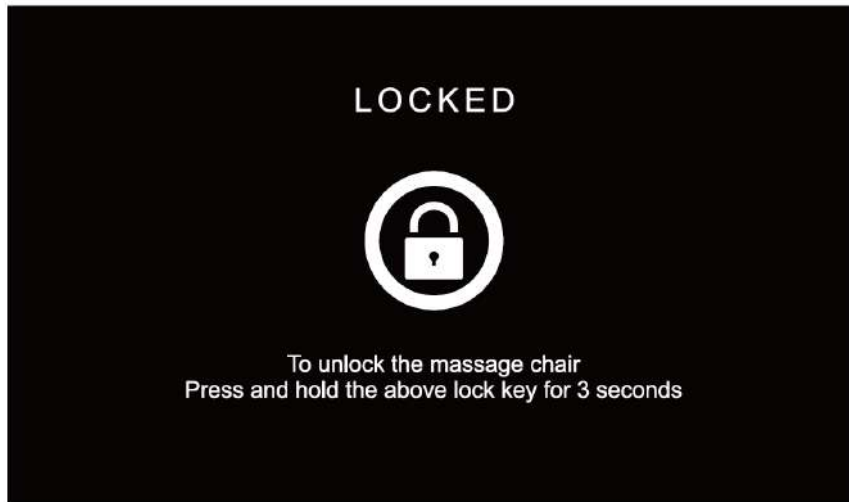

Az érintőképernyős vezérlő használata, működése  
Masszázsfunkciók

**Beállítások – „Setting”–**

HANGVEZÉRLÉS angol nyelven – parancsok

– Kapcsolja be a hangvezérlést (Voice control ON)

Voice control entry		
Wake-up word: "Hi.Alice" Reply: "I'm here"		
Serial number	voice control	Answer entry
1	Massage on	Ok, Massage on
2	Massage close	Ok, Massage close
3	Total Relax	Ok, Total Relax
4	Energy Boost	Ok, Energy Boost
5	Sweet Dream	Ok, Sweet Dream
6	Neck & Shoulder Care	Ok, Neck & Shoulder Care
7	Lunch Break	Ok, Lunch Break
8	Thai Massage	Ok, Thai Massage
9	Open the air pressure	Ok, Open the air pressure
10	Close the air pressure	Ok, Close the air pressure
11	Up the seat position	Ok, Up the seat position
12	Down the seat position	Ok, Down the seat position
13	Change the other mode	Ok, Change the other mode
14	Fixed massage	Ok, Fixed massage
15	Go little down	Ok, Go little down
16	Go little up	Ok, Go little up
17	Stop adjustment	Ok, Stop adjustment

## Az érintőképernyős vezérlő használata, működése Masszázsfunekciók

### **Beállítások – „Setting”–**

#### LANGUAGE

– választható nyelvek listája.



Ez elérhető a fő funkciók menüjében is.

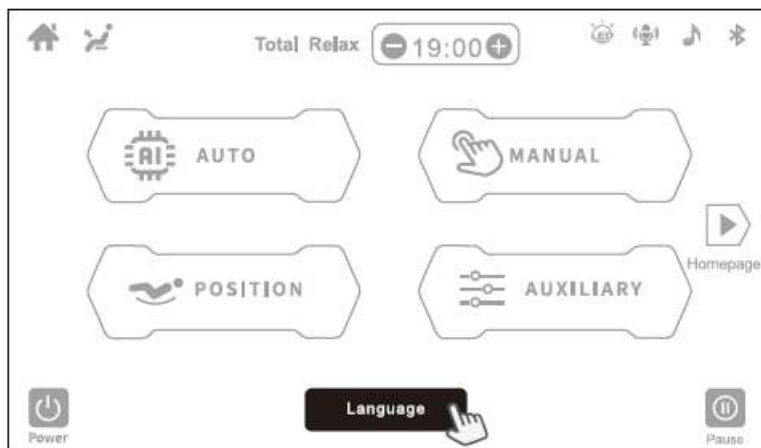

## A karfa gyorsvezérlő használata, működése

---

### Karfa gyorsvezérlő gombok funkciói

Linkage seating position adjustable key – **footel dőlésszögének beállítása tekerőgombbal**

On/Off key – **Be/kikapcsolás** – nyomja legalább 2 mp-ig!

Pause key – **Masszázs szüneteltetése – újraindítása**

Auto key – **Gyári masszázsprogramok közötti váltás**

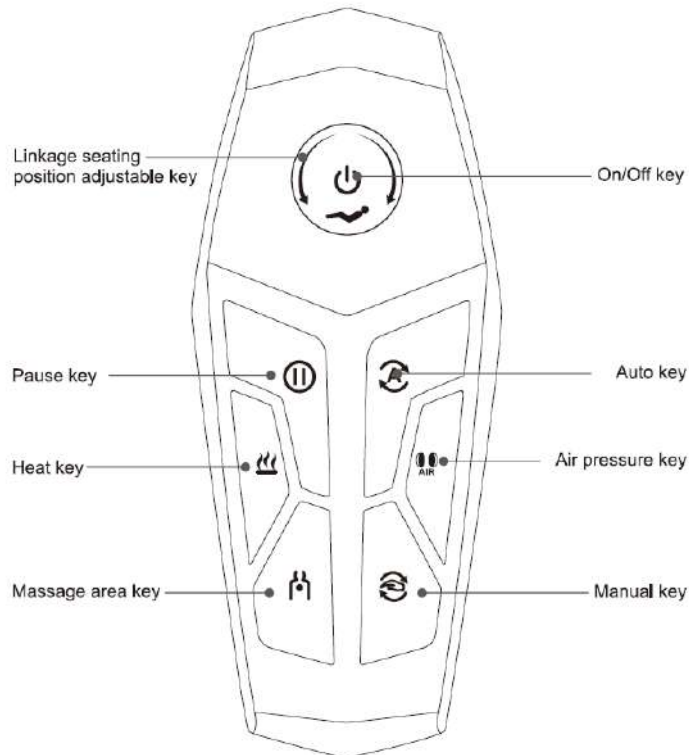

Heat key – **Hőterápia – derék – és vádlifűtés – ezek kikapcsolása**

Air pressure key – **Szorítómasszázs helyének beállítása / kikapcsolása**

Massage are key – **Masszázs helyének beállítása** (csak a manual key után használható!)

Manual key – **Masszázmódszerek kiválasztása**

## A karfa Bluetooth telefonvezérlő használata, működése

Operation indicator light – **működési fény**

Bluetooth connect indicator light – **Bluetooth csatlakozást jelző fény**

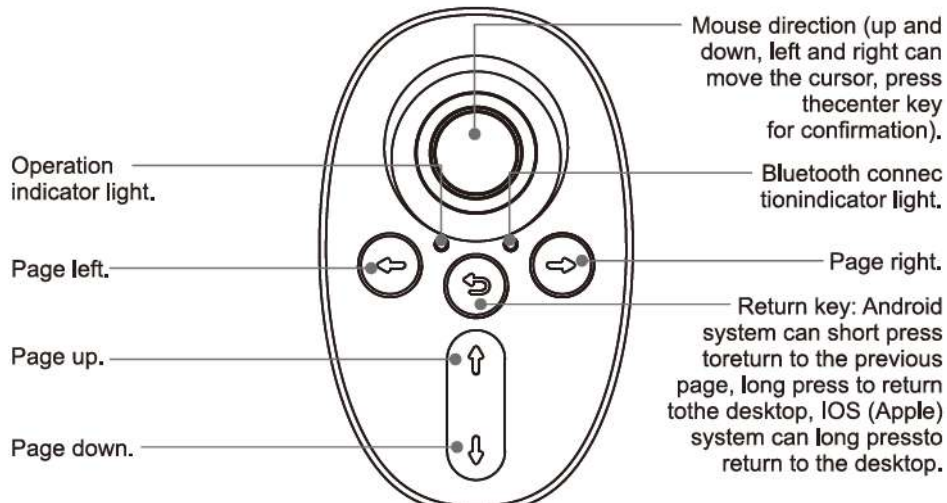

*Page left* – **menjen balra**

*Page up* – **menjen fel**

*Page down* – **menjen le**

*Page right* – **menjen jobbra**

**Return key:** Android system can short press to return to the previous page, long press to return to the desktop, IOS (Apple) system can long press to return to the desktop – **visszalépés gomb – Android op.rendszeren** nyomja meg röviden az előző oldalra való visszalépéshez, nyomja meg hosszan hogy visszatérjen a kezdőlapra; **IOS op.rendszeren** nyomja meg hossza hogy visszatérjen a kezdőlapra

Mouse direction (up and down, left and right can move the cursor, press the center key for confirmation) – **kurzor; a kijelzőn fel-le-jobbra-balra való mozgásra használható gomb (mint egy számítógépes egér) – nyomja meg középen a „kattintáshoz”**

**A funkció használatához a telefon Beállítások menüpontjában be kell kapcsolni az AssistiveTouch funkciót.**

1.Apple users recommend mode .

2.Android users recommend mode .

**A funkció használatához továbbá a mobiltelefonnal csatlakozni kell a masszázsotel telefonvezérlőjének Bluetooth egységéhez, melynek neve: JL\_HID\_DEBUG(BLE)**

Billentyűkombinációk:

- Android op.rendszerrel való használat: visszalépés gomb + menjen jobbra gomb együttes nyomásával
- IOS op. rendszerrel való használat: visszalépés gomb + menjen balra gomb együttes nyomásával
- A jelenleg használt eszköz (telefon) leválasztása a vezérlésről: menjen fel gomb + menjen le gomb együttes nyomásával
- Kurzor (egér) felgyorsítása: nyomja meg hosszan a „visszalépés gomb”-ot + a „menjen fel” gombot.
- Kurzor (egér) felgyorsítása: nyomja meg hosszan a „visszalépés gomb”-ot + a „menjen le” gombot.

**Masszázsfofel kikapcsolása** – A tabletvezérlőn oldalt nyomja meg a be-  
kikapcsolás gombot, vagy a karfán található be/kikapcsolás gombot, vagy a  
főmenüben a kikapcsolás gombot bal oldalt alul.

Ha a fotel működése leállt, hátul kapcsolja le a főkapcsolót és húzza ki a dugót a  
konnektorból.

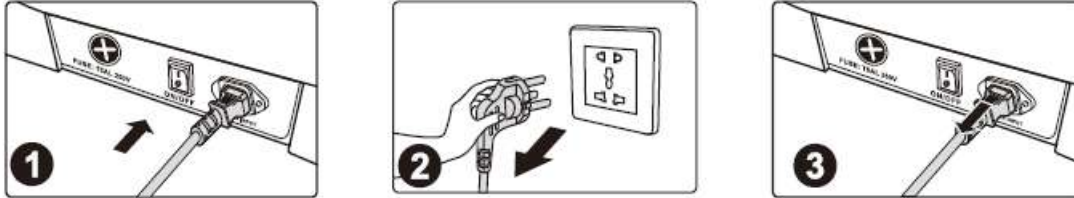

**Tisztítás:** száraz, puha törölkendővel, esetleg textilbőr ápolóval, műbőr ápolóval.  
Érdemes letakarni valamilyen takaróval a masszázsfotel, amikor nem használjuk, hogy ne  
porosodjon. Háziállatokat ne engedjük a közelébe.

Modell: SL-A391S

Konfiguráció: 2

Név: Bionwell Aris DC. Premium 4D+ masszázsfotel

Merőleges feszültség: 110-120V~ 60Hz  
220-240V~ 50Hz/60Hz

Teljesítmény: 180W

Alap masszázsidő-tartam: 20 perc

Biztonsági struktúra: I. osztály

Felhasznált anyagok: PVC, PA, acél és elektronikus/elektromos alkatrészek

ANYAG	PU	BŐR	TEXTIL	FA